







POOLEX

JET CITY



-  Manuel d'installation et d'utilisation
-  Installation and user manual
-  Manual de usuario y instalación
-  Manuale d'installazione e d'uso
-  Installations und Gebrauchsanleitung
-  Installatie en gebruikershandleiding

 *Cher client,*

Nous vous remercions pour votre achat et pour la confiance que vous accordez à nos produits.

Nos produits sont le résultat d'années de recherche dans le domaine de la conception et de la production de pompe à chaleur pour piscine et spa. Notre ambition, vous fournir un produit de qualité aux performances hors normes.

Nous avons réalisé ce manuel avec le plus grand soin afin que vous puissiez tirer le meilleur de votre pompe à chaleur Poolex.

 *Dear customer,*

Thank you for your purchase and your trust in our products.

Our products are the result of years of research in the design and manufacture of heat pumps for pools. Our goal is to deliver high-quality products with exceptional performance.

We took great care to put together this manual so you can get the most out of your Poolex heat pump.

 *Estimado(a) cliente,*

Agradecemos que haya comprado este producto y que haya confiado en nuestra empresa.

Nuestros productos son el fruto de años de investigación en el sector del diseño y de la producción de bombas de calor para las piscinas. Nuestro objetivo es ofrecerle un producto de calidad con un rendimiento excepcional.

Hemos redactado este manual de tal forma que podrá aprovechar al máximo su Poolex bomba de calor.

 *Gentile cliente,*

La ringraziamo per il Suo acquisto e per la sua fiducia nei nostri prodotti.

Essi sono il risultato di anni di ricerche nella progettazione e produzione di pompe di calore per piscine. Il nostro scopo è di fornir. Le un prodotto di qualità con prestazioni fuori dal comune.

Abbiamo preparato questo manuale con la massima cura affinché Lei possa sfruttare al meglio la Sua pompa di calore Poolex.

 *Sehr geehrter Kunde,*

Vielen Dank für Ihren Kauf und das damit verbundene Vertrauen in unsere Produkte.

Unsere Produkte sind das Ergebnis einer jahrelangen Forschungsarbeit auf dem Gebiet der Konstruktion und Fertigung von Schwimmbecken-Wärmepumpen. Wir haben den Anspruch, Ihnen ein qualitativ hochwertiges Produkt mit hervorragenden Leistungseigenschaften zu liefern.

Die vorliegende Anleitung wurde mit größter Sorgfalt erstellt und soll Ihnen dabei helfen, die Vorzüge Ihrer Poolex-Wärmepumpe bestmöglich zu nutzen.

 *Geachte klant,*

Bedankt voor uw aankoop en uw vertrouwen in onze producten.

Ons doel is om u een uitzonderlijk goed prester- end kwaliteitsproduct te leveren. Het is onze ambitie om u een kwaliteitsvol product met uitstekende prestaties te leveren.

We hebben deze handleiding met de grootste zorg samengesteld, zodat u het maximale uit uw Poolex-warmtepomp kunt halen.



Manuel d'installation et d'utilisation

FR



Installation and user manual

EN



Manual de usuario y instalación

ES



Manuale d'installazione e d'uso

IT



Installations und Gebrauchsanleitung

DE



Installatie en gebruikershandleiding

NL

AVERTISSEMENTS



Cette pompe à chaleur contient un Gaz frigorigène R32 inflammable.

Toute intervention sur le circuit frigorigène est interdite sans une habilitation en cours de validité.

Avant toute intervention sur le circuit frigorigène, les précautions suivantes sont nécessaires pour un travail en toute sécurité.

1. Procédure de travail

Les travaux doivent être effectués selon une procédure contrôlée, de manière à minimiser les risques de présence de gaz ou de vapeurs inflammables pendant l'exécution des travaux.

2. Zone de travail générale

L'ensemble des personnes se trouvant dans la zone doivent être informées de la nature des travaux en cours. Évitez d'intervenir dans une zone confinée. La zone autour de l'espace de travail doit être divisée, sécurisée et une attention particulière doit être portée aux sources de flamme ou de chaleur à proximité.

3. Vérification de la présence de réfrigérant

La zone doit être vérifiée avec un détecteur de réfrigérant approprié avant et pendant le travail, afin de s'assurer de l'absence de gaz potentiellement inflammable. Assurez-vous que l'équipement de détection des fuites utilisé convient aux réfrigérants inflammables, c'est-à-dire qu'il ne produit pas d'étincelles, est correctement scellé ou présente une sécurité interne.

4. Présence d'extincteur

Si des travaux à chaud doivent être effectués sur l'équipement de réfrigération ou sur toute pièce associée, un équipement d'extinction d'incendie approprié doit être disponible. Installez un extincteur à poudre sèche ou à CO₂ près de la zone de travail.

5. Aucune source de flamme, de chaleur ou d'étincelle

Il est totalement interdit d'utiliser une source de chaleur, de flamme ou d'étincelle à proximité directe d'une ou plusieurs pièces ou tuyauteries contenant ou ayant contenu un réfrigérant inflammable. Toutes les sources d'étincelle, y compris le tabagisme, doivent être suffisamment éloignées du lieu d'installation, de réparation, d'enlèvement et de mise au rebut, au cours desquelles un réfrigérant inflammable peut éventuellement être rejeté dans l'espace environnant. Avant le début des travaux, il convient de contrôler l'environnement du matériel afin de s'assurer qu'il n'y a aucun risque d'inflammabilité. Les panneaux « Interdiction de fumer » doivent être affichés.

6. Zone ventilée

Assurez-vous que la zone est à l'air libre ou qu'elle est correctement ventilée avant d'intervenir dans le système ou d'effectuer des travaux à chaud. Une certaine ventilation doit être maintenue pendant la durée des travaux.

7. Contrôles des équipements de réfrigération

Lorsque des composants électriques sont remplacés, ils doivent être adaptés à l'usage prévu et aux spécifications appropriées. Seules les pièces du fabricant peuvent être utilisées. En cas de doute, consultez le service technique du fabricant.

Les contrôles suivants doivent être appliqués aux installations utilisant des réfrigérants inflammables :

- La taille de la charge est conforme à la taille de la pièce dans laquelle les pièces contenant le réfrigérant sont installées.
- Les ventilations et les bouches d'aération fonctionnent correctement et ne sont pas obstruées.
- Si un circuit de réfrigération indirect est utilisé, le circuit secondaire doit être vérifié également.
- Le marquage sur l'équipement reste visible et lisible. Les marques et signes illisibles doivent être corrigés.
- Les tuyaux ou composants de réfrigération sont installés dans une position où ils ne risquent pas d'être exposés à une substance susceptible de corroder les composants contenant du fluide frigorigène.

8. Vérifications des appareils électriques

La réparation et la maintenance des composants électriques doivent inclure les contrôles de sécurité initiaux et les procédures d'inspection des composants. S'il existe un défaut susceptible de compromettre la sécurité, aucune alimentation électrique ne doit être connectée au circuit jusqu'à ce que le problème soit résolu.

Les contrôles de sécurité initiaux doivent inclure :

- Que les condensateurs soient déchargés : ceci doit être fait de manière sûre pour éviter la possibilité d'étincelles ;
- Qu'aucun composant électrique ni câblage ne soit exposé lors du chargement, de la récupération ou de la purge du système de gaz réfrigérant ;
- Qu'il existe une continuité de la mise à la terre.

À LIRE ATTENTIVEMENT

Ces instructions d'installation font partie intégrante du produit.
Elles doivent être remises à l'installateur et conservées par l'utilisateur.
En cas de perte du manuel, veuillez vous référer au site :

www.poolex.fr

Les indications et avertissements contenus dans le présent manuel doivent être lus avec attention et compris car ils fournissent d'importantes informations concernant la manipulation et le fonctionnement de la pompe à chaleur en toute sécurité. Conservez ce manuel dans un endroit accessible afin de faciliter les futures consultations.

L'installation doit être effectuée par un professionnel qualifié conformément aux réglementations en vigueur et aux instructions du fabricant. Une erreur d'installation peut entraîner des blessures physiques aux personnes ou aux animaux ainsi que des dommages mécaniques pour lesquels le fabricant ne peut en aucun cas être tenu responsable.

Après avoir déballé la pompe à chaleur, veuillez vérifier le contenu afin de signaler tout dommage éventuel.

Avant de brancher la pompe à chaleur, assurez-vous que les données fournies par ce manuel sont compatibles avec les conditions d'installation réelles et ne dépassent pas les limites maximales autorisées pour le produit en question.

En cas de défaut et/ou de dysfonctionnement de la pompe à chaleur, l'alimentation électrique doit être coupée et aucune tentative de réparation de la panne ne doit être entreprise.

Les travaux de réparation ne doivent être effectués que par un service d'assistance technique agréé en utilisant des pièces détachées originales. Le non-respect des clauses précitées peut avoir une influence négative sur le fonctionnement en toute sécurité de la pompe à chaleur.

Pour garantir l'efficacité et le bon fonctionnement de la pompe à chaleur, il est important de veiller à ce qu'elle soit régulièrement entretenue conformément aux instructions fournies.

Dans le cas où la pompe à chaleur est vendue ou cédée, veuillez toujours à ce que toute la documentation technique soit transmise avec le matériel au nouveau propriétaire.

Cette pompe à chaleur est exclusivement conçue pour chauffer une piscine. Toutes les autres utilisations doivent être considérées comme inappropriées, incorrectes, voire dangereuses.

Toutes les responsabilités contractuelles ou extra contractuelles du fabricant / distributeur seront considérées comme nulles et non avenues pour les dommages causés par des erreurs d'installation ou de fonctionnement, ou pour cause de non-respect des instructions fournies par ce manuel ou des normes d'installation en vigueur pour l'équipement, objet du présent document.

SOMMAIRE

1. Généralités	7
1.1 Conditions générales de livraison.....	7
1.2 Consignes de sécurité.....	7
1.3 Traitement des eaux.....	8
2. Description	9
2.1 Limites de fonctionnement.....	9
2.2 Contenu du colis.....	9
2.3 Caractéristiques générales.....	9
2.4 Caractéristiques techniques.....	10
2.5 Dimensions de l'appareil.....	11
2.6 Vue éclatée.....	12
3. Installation	13
3.1 Emplacement.....	13
3.2 Schéma d'installation.....	14
3.3 Raccordement hydraulique.....	14
3.5 Raccordement électrique.....	15
3.4 Mise en service.....	15
4. Utilisation du panneau de commande	16
4.1 Panneau de contrôle.....	16
4.2 Mode Chauffage / Refroidissement / Automatique.....	16
4.3 Choix du mode de fonctionnement de la pompe à chaleur.....	16
4.4 Réglage de la température de consigne.....	17
4.5 Aperçu des autres indicateurs.....	17
4.6 Verrouillage et déverrouillage.....	17
4.7 Connexion Wifi.....	17
4.8 Consultation des valeurs d'état.....	18
4.9 Affichage des erreurs.....	18
4.10 Paramétrage.....	19
4.11 Dégivrage forcé.....	19
5. Utilisation de l'écran (option)	20
5.1 Installation.....	20
5.2 Caractéristiques techniques.....	20
5.3 Panneau de commande déporté.....	20
5.4 Réglage de la température.....	21
5.5 Choix du mode de fonctionnement.....	21
5.6 Les réglages du menu "Settings".....	22
5.7 Consulter les données de la PAC.....	26
6. Utilisation du relai de contrôle optionnel	28
6.1 Le relai de contrôle de la pompe de circulation (option).....	28
7. Utilisation via l'application mobile	29
7.1 Téléchargement & Installation de l'application « Poolex ».....	29
7.2 Paramétrage de l'application.....	30
7.3 Appairage de la pompe à chaleur.....	31
7.4 Pilotage.....	32
8. Maintenance et Dépannage	36
8.1 Maintenance, entretien et hivernage.....	36
8.2 Contrôle de la pression du fluide frigorigène.....	36
8.3 Pannes et anomalies.....	37
9. Garantie	40

1. GÉNÉRALITÉS

1.1 Conditions générales de livraison

Tout matériel, même franco de port et d'emballage, voyage aux risques et périls de son destinataire.

La personne chargée de la réception de l'appareil doit effectuer un contrôle visuel pour constater tout dommage éventuel subi par la pompe à chaleur durant le transport (circuit frigorifique, carrosserie, armoire électrique, châssis). Celui-ci doit faire des réserves écrites sur le bordereau de livraison du transporteur s'il constate des dommages provoqués au cours du transport et les confirmer sous 48 heures par courrier recommandé au transporteur.

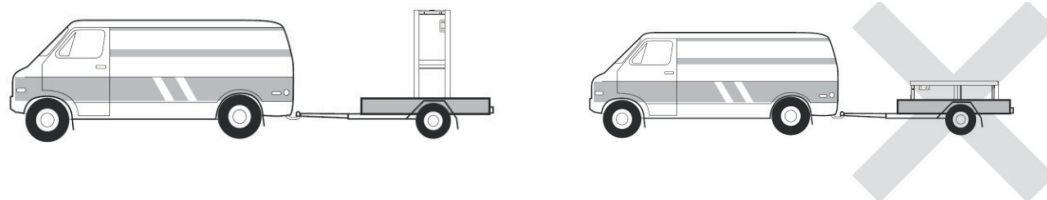

L'appareil doit toujours être stocké et transporté en position verticale sur une palette et dans l'emballage d'origine. Si l'appareil est entreposé ou transporté en position horizontale, attendez au moins 24 heures avant de le brancher.

1.2 Consignes de sécurité



ATTENTION : Veuillez lire attentivement les consignes de sécurité avant d'utiliser l'appareil. Les consignes indiquées ci-après étant essentielles pour la sécurité, veuillez les respecter rigoureusement.

Lors de l'installation et de l'entretien

Seule une personne qualifiée peut prendre en main l'installation, la mise en marche, l'entretien et le dépannage, conformément au respect des normes actuelles.

Avant toutes interventions sur l'appareil (installation, mise en service, utilisation, entretien), la personne chargée de ces interventions devra connaître toutes les instructions présentes dans la notice d'installation de la pompe à chaleur ainsi que les éléments techniques du dossier.

N'installez en aucun cas l'appareil à proximité d'une source de chaleur, de matériaux combustibles, ou d'une bouche de reprise d'air de bâtiment.

Si l'installation n'est pas située dans un lieu avec accès réglementé, la grille de protection pour pompe à chaleur est obligatoire.

Ne pas marcher sur la tuyauterie pendant l'installation, le dépannage et la maintenance, sous peine de graves brûlures.

Avant toute intervention sur le circuit frigorifique, arrêter la pompe à chaleur et attendre quelques minutes avant la pose de capteurs de température ou de pressions, sous peine de graves brûlures.

Faire contrôler le niveau du fluide frigorigène lors de l'entretien de la pompe à chaleur.

Vérifier que les pressostats haute et basse pression sont raccordés correctement sur le circuit frigorifique et qu'ils coupent le circuit électrique en cas de déclenchement, durant le contrôle annuel d'étanchéité de l'appareil.

Vérifier qu'il n'y a pas de trace de corrosion ou de tache d'huile autour des composants frigorifiques.

Lors de l'utilisation

Ne jamais toucher au ventilateur en état de marche sous peine de graves blessures.

Ne pas laisser la pompe à chaleur à la portée des enfants, sous peine de graves blessures causées par les ailettes de l'échangeur de chaleur.

Ne jamais mettre l'unité en état de marche en l'absence d'eau dans la piscine ou si la pompe de circulation est à l'arrêt.

Vérifier le débit d'eau tous les mois et nettoyer le filtre de la piscine si nécessaire.

1. GÉNÉRALITÉS

Lors du nettoyage

1. Couper l'alimentation électrique de l'appareil.
2. Fermer les vannes d'arrivée et de sortie d'eau.
3. Ne rien introduire dans les bouches d'entrée et de sortie d'air ou d'eau.
4. Ne pas rincer l'appareil à grande eau.

Lors du dépannage

Réaliser les interventions sur le circuit frigorifique selon les règles de sécurité en vigueur.

Faire réaliser l'intervention de brasage par un soudeur qualifié.

En cas de remplacement d'un composant frigorifique défectueux, utiliser uniquement des pièces certifiées par notre centre technique.

En cas de remplacement de tuyauterie, seuls les tubes en cuivre conformes à la norme NF EN12735-1 peuvent être utilisés pour le dépannage.

1.3 Traitement des eaux

Les pompes à chaleur Poolux peuvent être utilisées avec tous types de traitement de l'eau.

Cependant, il est impératif que le système de traitement (pompes doseuses Cl, pH, Br et/ou électrolyseur) soit installé après la pompe à chaleur dans le circuit hydraulique.

Pour éviter toute détérioration de la pompe à chaleur, le pH de l'eau doit être maintenu entre 6,8 et 7,8.

2. DESCRIPTION

2.1 Limites de fonctionnement

Pour que la pompe à chaleur fonctionne normalement, la température ambiante de l'air doit être comprise entre -25 °C et 43 °C. Cependant, nous recommandons d'hiverner votre piscine si la température de l'eau descend en dessous de 10°C.

Votre piscine doit être correctement isolée pour permettre à la pompe à chaleur de fonctionner de façon optimale :

- ✓ Le bassin doit être isolé.
- ✓ La tuyauterie doit être isolée.
- ✓ La piscine doit disposer d'une couverture isolante.

Grâce au système Full Inverter, la pompe à chaleur adapte automatiquement sa puissance en fonction de ses réglages et de l'environnement extérieur. Ainsi, lors de l'augmentation de la température de l'eau (cette phase peut durer jusqu'à une semaine après l'installation), la pompe à chaleur utilisera toute la puissance disponible ; et une fois la température cible atteinte, la pompe à chaleur réduira sa consommation d'énergie.

2.2 Contenu du colis

Lors de la réception, veuillez vérifier que votre colis contient bien :

- ✓ la pompe à chaleur
- ✓ une housse d'hivernage
- ✓ 2 raccords filetés mâles 1"
- ✓ un boîtier de contrôle déportable et sa box étanche (optionnel) : contrôleur, boîtier et câble
- ✓ un relai de pilotage
- ✓ un tuyau d'évacuation des condensats
- ✓ un coude d'évacuation des condensats

2.3 Caractéristiques générales

Une pompe à chaleur Poolex c'est avant tout :

- ▶ Un haut rendement permettant d'économiser jusqu'à 80 % d'énergie par rapport à un système de chauffage classique.
- ▶ Un fluide frigorigène écologique R32 propre et efficace.
- ▶ Un compresseur de grande marque, fiable et performant.
- ▶ Un large évaporateur en aluminium hydrophile pour une utilisation à basse température.
- ▶ Un panneau de commande intuitif, facile d'utilisation.
- ▶ Un boîtier ultra résistant, traité anti-UV et facile à entretenir.
- ▶ Un dispositif certifié CE.

2. DESCRIPTION

2.4 Caractéristiques techniques

Conditions de test	JET CITY PC-JETC055	
Air ⁽¹⁾ 26°C Eau ⁽²⁾ 26°C	Puissance de chauffage (kW)	3,3 ~ 7
	Consommation (kW)	0,28 ~ 1,4
	COP (Coeff. de performance)	11,9 ~ 5
Air ⁽¹⁾ 15°C Eau ⁽²⁾ 26°C	Puissance de chauffage (kW)	2,3 ~ 5,4
	Consommation (kW)	0,35 ~ 1,1
	COP (Coeff. de performance)	6,6 ~ 4,9
Air ⁽¹⁾ -10°C Eau ⁽²⁾ 26°C	Puissance de chauffage (kW)	2,6~3,4
	Consommation (kW)	0,98~1,5
	COP (Coeff. de performance)	2,65~2,23
Air ⁽¹⁾ 35°C Eau ⁽²⁾ 27°C	Puissance de refroidissement (kW)	3,2 ~ 3,7
	Consommation (kW)	0,87 ~ 1,2
	EER	3,7 ~ 3
	SCOP	A
Alimentation	Monophasée 220-240V ~ 50Hz	
Puissance maximale (kW)	1,7	
Courant maximal (A)	9	
Plage de température ambiante de chauffage	-25°C ~ 43°C	
Plage de température ambiante de refroidissement	5 °C ~ 43 °C	
Plage de température ambiante en mode automatique	-25°C ~ 43°C	
Plage de température de réglage du chauffage	15°C~40°C	
Plage de température de réglage du refroidissement	4°C~35°C	
Plage de température de réglage du mode automatique	4°C~40°C	
Dimensions de l'appareil L×P×H (mm)	705 x 490 x 505	
Poids de l'appareil (kg)	45	
Niveau de pression sonore à 1m (dBA)	< 48	
Niveau de pression sonore à 4m (dBA)	< 36	
Niveau de pression sonore à 10m (dBA) ⁽³⁾	< 28	
Raccordement hydraulique	1" femelle	
Échangeur de chaleur	Serpentin Titane	
Débit d'eau nominal (m³/h)	3,0	
Marque de compresseur	GMCC	
Type de compresseur	Rotatif	
Réfrigérant	R32	
Volume de réfrigérant (g)	650	
Pression minimale (MPa)	0,1	
Pression maximale (MPa)	4,3	
Indice de protection	IPX4	
Perte de charge (kPa)	3,3	
Panneau de contrôle	Écran tactile	
Modes de fonctionnement	Chauffage / Refroidissement / Automatique	

Les caractéristiques techniques de nos pompes à chaleur sont données à titre indicatif, nous nous réservons le droit de modifier ces données sans préavis.

¹ Température ambiante de l'air

² Température initiale de l'eau

³ Bruit à 10 m selon les directives EN ISO 3741 et EN ISO 354

2. DESCRIPTION

2.5 Dimensions de l'appareil

Dimensions en mm

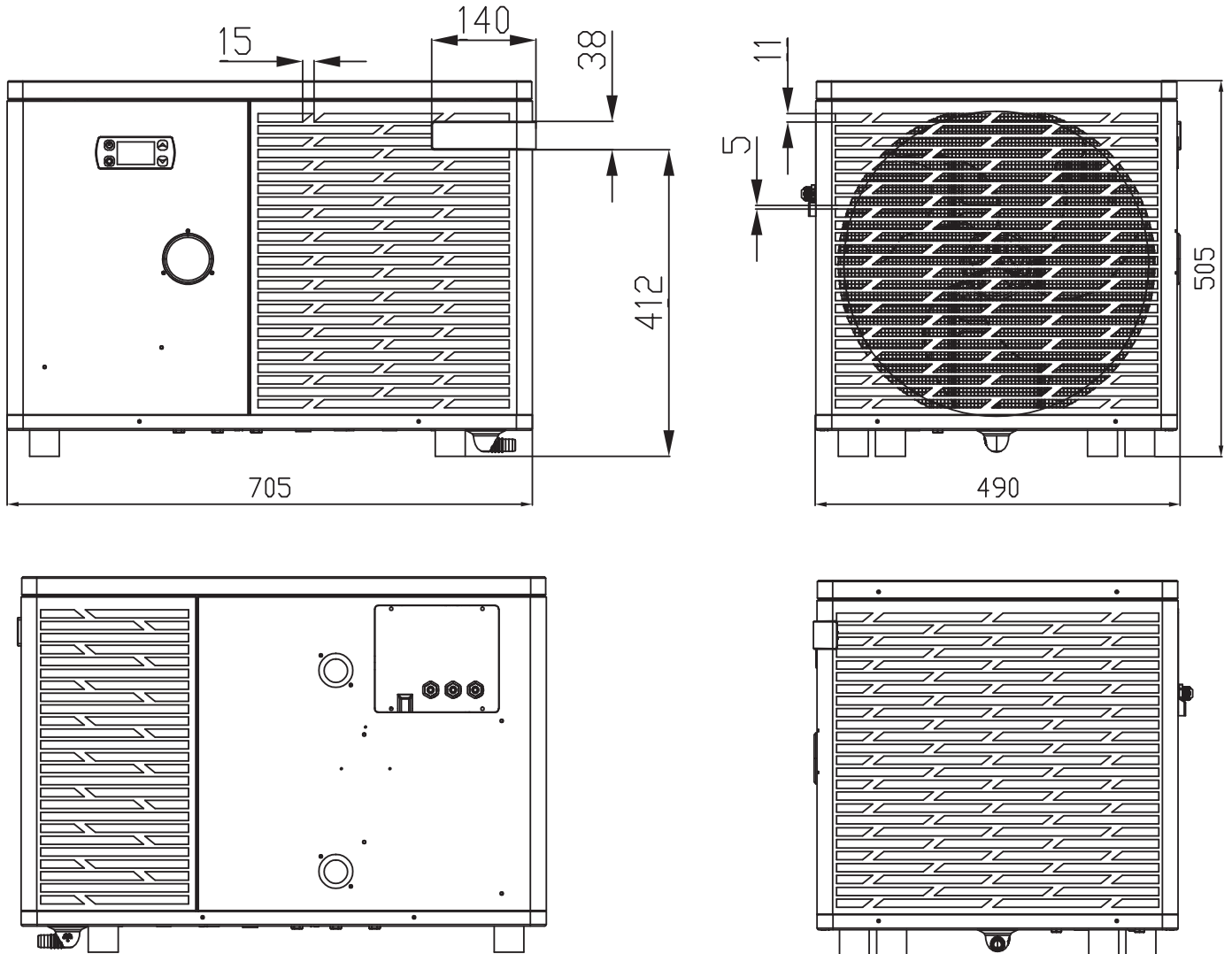

Remarque : Si le chauffage électrique, la pompe à eau et le câble de commande ne sont pas tous connectés, veuillez utiliser des bouchons en caoutchouc pour éviter les dommages dus à l'humidité.

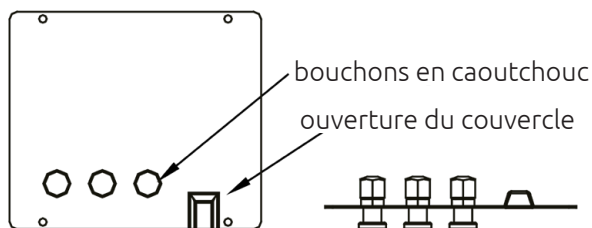

2. DESCRIPTION

2.6 Vue éclatée

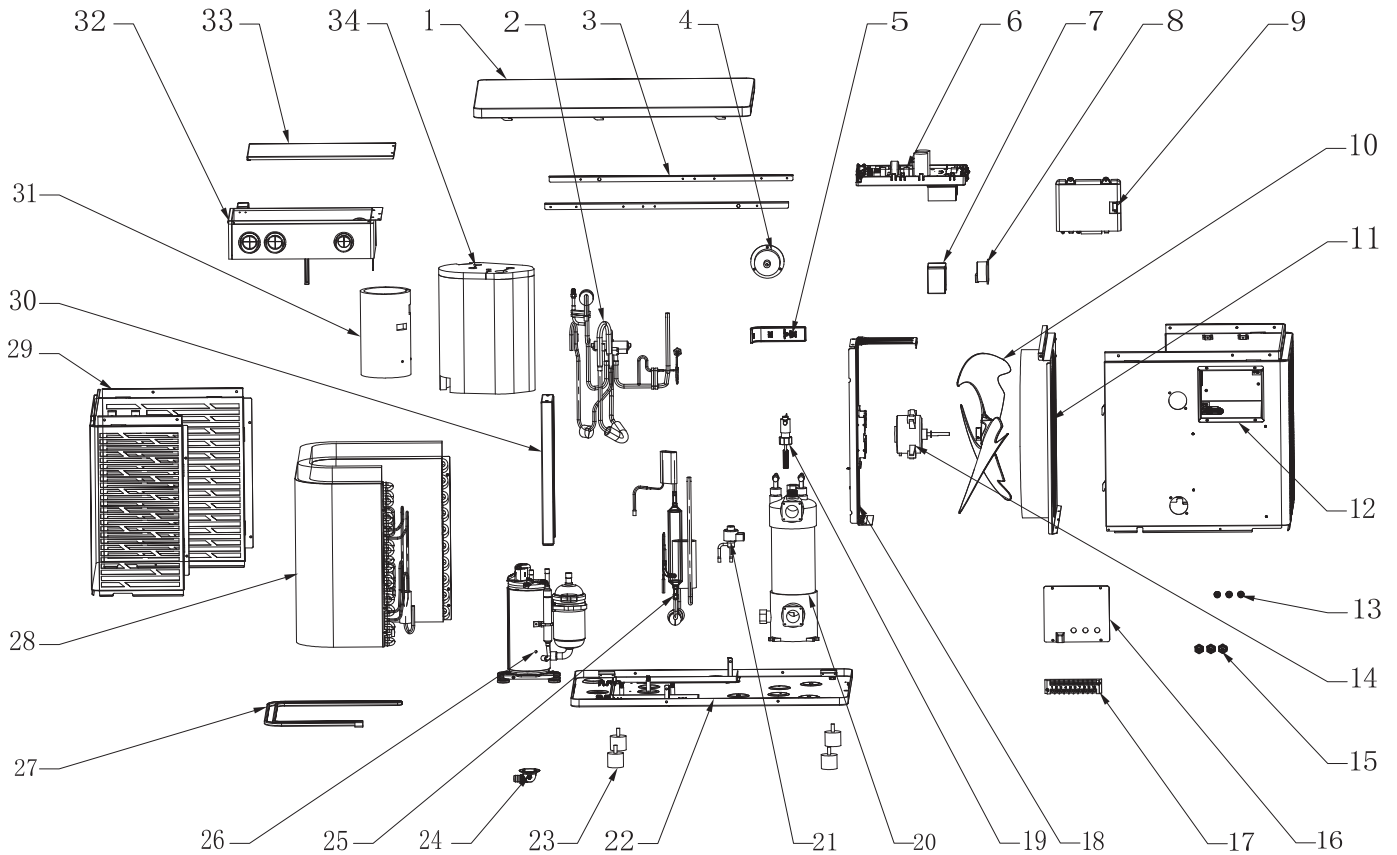

- | | |
|---|---|
| 1. Couverture supérieure | 18. Composant du support du moteur |
| 2. Valve à 4 voies | 19. Commutateur de débit d'eau |
| 3. Bandes de montage du panneau latéral | 20. Échangeur de chaleur en titane |
| 4. Manomètre | 21. Détendeur électronique |
| 5. Pièce en bois | 22. Composants du châssis |
| 6. Composants électriques | 23. Pieds anti-vibration |
| 7. Boîtier d'étanchéité de l'inducteur | 24. Coude de vidange |
| 8. Inducteur | 25. Évaporateur flash |
| 9. Assemblage du boîtier d'affichage | 26. Compresseur |
| 10. Ventilateur | 27. Courroie chauffante du châssis |
| 11. Assemblage de la cloison centrale | 28. Composants de l'évaporateur |
| 12. Assemblage du panneau avant | 29. Composants du panneau latéral arrière |
| 13. Bouchon en caoutchouc | 30. Support du boîtier électrique |
| 14. Moteur du ventilateur | 31. Revêtement insonorisant 1 |
| 15. Presse-étoupe | 32. Boîtier de commande |
| 16. Couvercle du bornier | 33. Couvercle du boîtier de commande |
| 17. Bornier | 34. Revêtement insonorisant 2 |

3. INSTALLATION

L'installation de la pompe à chaleur nécessite le raccord au circuit hydraulique et une alimentation électrique.

3.1 Emplacement

La norme NF C 15-100 préconise d'installer la pompe à chaleur à au moins 3,5 mètres du bassin. Laissez au moins 1,50 m devant la pompe à chaleur et 50 cm d'espace vide sur les côtés et à l'arrière de la pompe à chaleur.

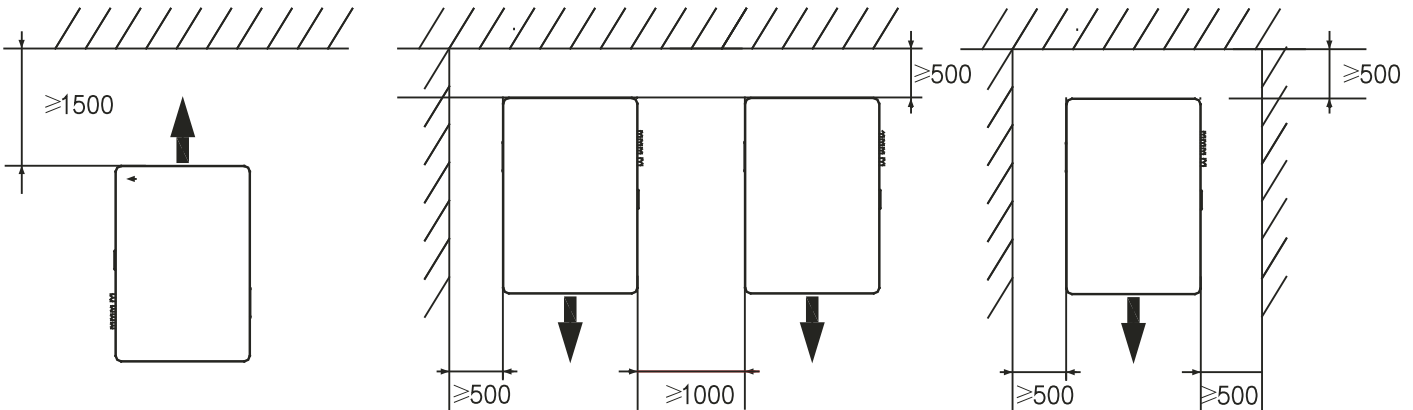

Ne rien mettre à moins de 1,50 m devant la pompe à chaleur.

Ne laissez aucun obstacle au-dessus ou devant l'appareil!

Ne pas se servir de la PAC comme d'un marchepied pour accéder au spa ou à la piscine.

Ne pas marcher sur la pompe à chaleur.

Veillez respecter les règles suivantes pour le choix de l'emplacement de la pompe à chaleur

1. Le futur emplacement de l'appareil doit être facile d'accès pour une utilisation et une maintenance aisée.
2. L'appareil doit être installé au sol, idéalement posé sur un plancher béton de niveau. Assurez-vous que le plancher soit suffisamment stable et qu'il puisse supporter le poids de l'appareil.
3. Vérifiez que l'appareil est correctement aéré, que la bouche de sortie d'air n'est pas orientée vers les fenêtres d'immeubles voisins et qu'aucun retour de l'air vicié n'est possible. De plus, prévoyez un espace suffisant autour de l'appareil pour les opérations d'entretien et de maintenance.
4. L'appareil ne doit pas être installé dans un endroit exposé à l'huile, à des gaz inflammables, des produits corrosifs, des composés sulfureux ou à proximité d'équipements haute fréquence.
5. N'installez pas l'appareil à proximité d'une route ou d'un chemin pour éviter les éclaboussures de boue.
6. Pour prévenir les nuisances de voisinage, veillez à installer l'appareil de sorte qu'il soit orienté vers la zone la moins sensible au bruit.
7. Conservez, autant que possible, l'appareil hors de portée des enfants.

3. INSTALLATION

3.2 Schéma d'installation

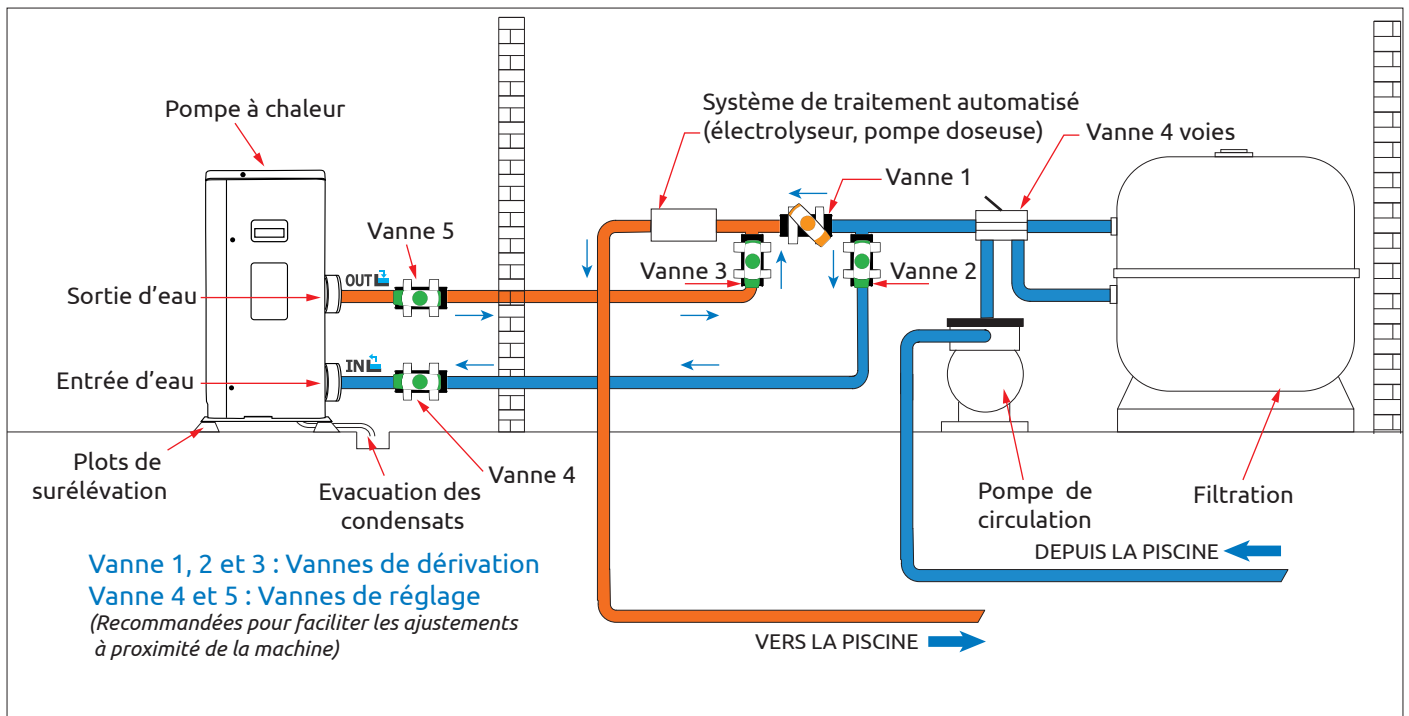

Légende



Vanne semi-ouverte



Vanne ouverte

Le filtre situé en amont de la pompe à chaleur doit être nettoyé régulièrement pour que l'eau du circuit soit propre et éviter les problèmes de fonctionnement liés à la saleté ou au colmatage du filtre.

3.3 Raccordement hydraulique

Attention ⚠ : Avant de commencer, et pour assurer l'étanchéité, remplacez le joint plat par du téflon (ruban PTFE).

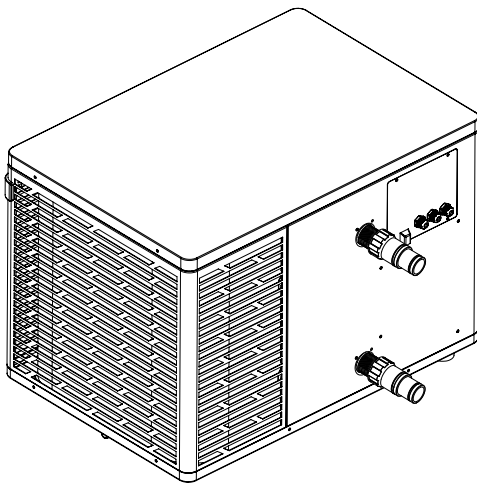

Étape 1

Visser les raccords sur la pompe à chaleur

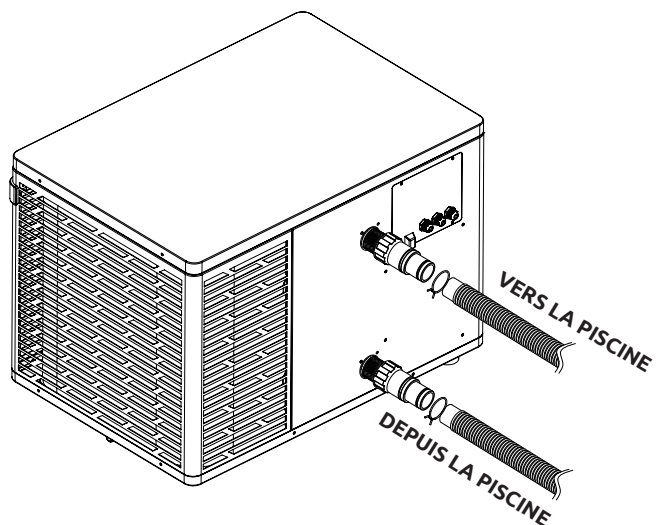

Étape 2

Raccorder les tuyaux d'entrée et de sortie d'eau

3. INSTALLATION

3.4 Raccordement électrique

ATTENTION :



L'alimentation électrique de la pompe à chaleur doit être impérativement coupée avant toute intervention. En amont, l'alimentation électrique générale doit être protégée par un **interrupteur différentiel de 30 mA**

Veillez suivre les instructions ci-après afin de raccorder électriquement la pompe à chaleur.

Étape 1 : Démontez le panneau électrique latéral à l'aide d'un tournevis afin d'accéder au bornier électrique.

Étape 2 : Insérez le câble dans l'unité de la pompe à chaleur en passant par l'ouverture prévue à cet effet.

Étape 3 : Raccordez le câble d'alimentation au bornier selon le schéma ci-dessous : phase, neutre et terre.

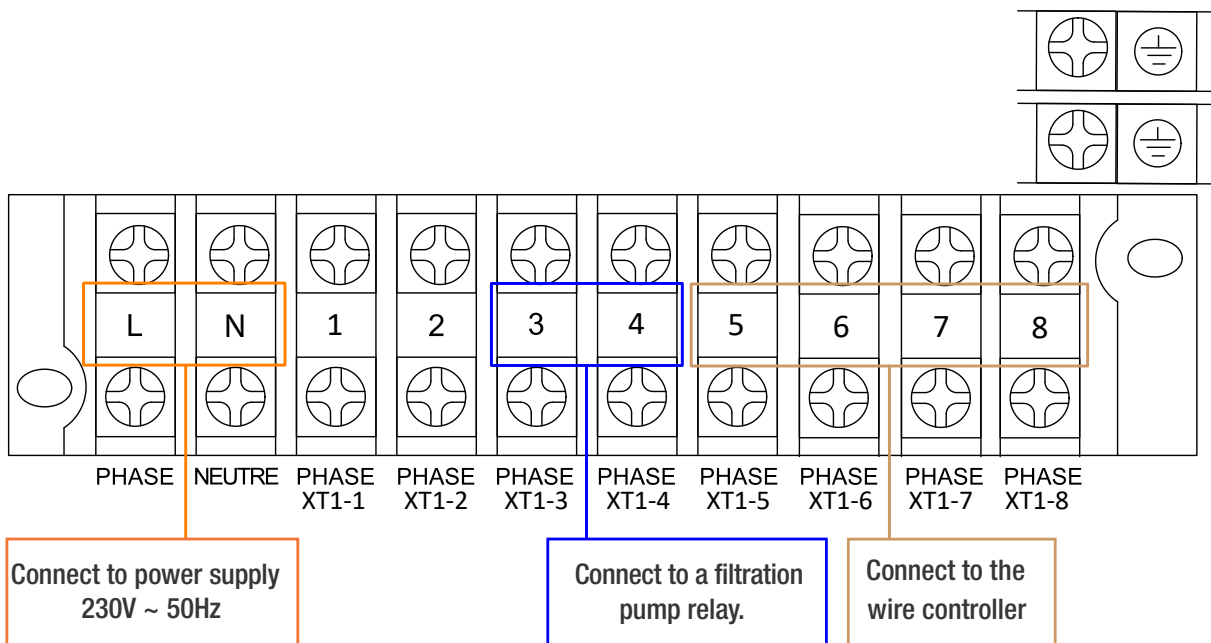

Étape 4 : Refermez le panneau de la pompe à chaleur avec soin.

Asservissement d'une pompe de circulation

Selon le type d'installation, vous pouvez également raccorder un relais de contrôle de la pompe de circulation afin que celle-ci fonctionne de pair avec la pompe à chaleur.



ATTENTION : L'asservissement d'une pompe nécessite l'utilisation d'un relais de puissance.

3. INSTALLATION

3.5 Mise en service

Conditions d'utilisation

Pour que la pompe à chaleur fonctionne normalement, la température ambiante de l'air doit être comprise entre -25 °C et 43 °C.

Consignes préalables

Avant la mise en service de la pompe à chaleur, veuillez :

- ✓ Vérifiez que l'appareil est bien fixé et stable.
- ✓ Vérifiez que le manomètre indique bien une pression supérieure à 80 psi.
- ✓ Vérifiez la bonne tenue des câbles électriques sur leurs bornes de raccordement.
- ✓ Contrôlez le raccordement à la terre.
- ✓ Vérifiez que les raccords hydrauliques sont correctement serrés, et qu'il n'y ait pas de fuite d'eau.
- ✓ Vérifiez que l'eau circule bien dans la pompe à chaleur et que le débit est suffisant.
- ✓ Retirez tout objet inutile ou outil autour de l'appareil.

Mise en service

1. Branchez la prise électrique de l'appareil.
2. Activer la pompe de filtration.
3. Enclenchez la protection d'alimentation électrique de l'appareil (interrupteur différentiel situé sur le câble d'alimentation).
4. Activez la pompe à chaleur.
5. Sélectionnez la température souhaitée en utilisant l'un des modes du panneau de commande.
6. Le compresseur de la pompe à chaleur s'activera au bout de quelques instants.

Voilà, il ne reste plus qu'à attendre que la température souhaitée soit atteinte.



ATTENTION : Dans des conditions normales, une pompe à chaleur adaptée permet de réchauffer l'eau du bassin de 1 °C à 2 °C par jour. Il est donc tout à fait normal de ne pas ressentir une différence de température en sortie de circuit lorsque la pompe à chaleur fonctionne.

Un bassin chauffé doit être couvert et isolé pour éviter toute déperdition de chaleur.

Bon à savoir : redémarrage après coupure de courant

Après une panne de courant ou un arrêt anormal, remettez sous tension, le système est en état de veille. Réarmez la prise différentielle et allumez la pompe à chaleur.

4. UTILISATION DU PANNEAU DE COMMANDE

4.1 Panneau de contrôle

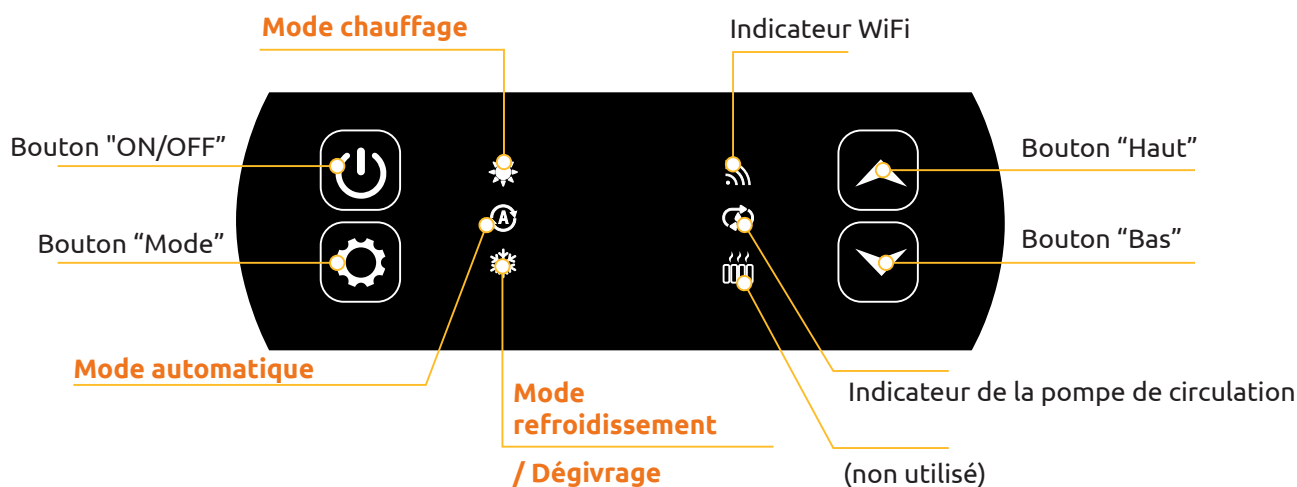

4.2 Mode Chauffage / Refroidissement / Automatique



Avant de commencer, assurez-vous que la pompe de filtration fonctionne et que l'eau circule au travers de la pompe à chaleur.

Avant de paramétrer votre température de consigne, vous devez choisir au préalable un mode de fonctionnement.



Mode Chauffage

Choisissez le mode chauffage pour que la pompe à chaleur réchauffe l'eau de votre bassin.



Mode Refroidissement

Choisissez le mode refroidissement pour que la pompe à chaleur refroidisse l'eau de votre bassin.





Mode Automatique

Choisissez le mode automatique pour que la pompe à chaleur change de mode intelligemment autour de la température de consigne.

4.3 Choix du mode de fonctionnement de la pompe à chaleur

Par défaut, la pompe à chaleur est en mode chauffage.

Pour changer le mode d'utilisation, quand la pompe à chaleur est sur ON :

- Appuyez sur le bouton , la pompe à chaleur bascule alors sur le mode refroidissement.
- Appuyez à nouveau sur le bouton , la pompe à chaleur bascule sur le mode automatique.
- Appuyez à nouveau sur le bouton , la pompe à chaleur bascule sur le mode chauffage.



Les différents modes forment donc un cycle :



Bon à savoir : La pompe à chaleur peut mettre plusieurs minutes à changer de mode de fonctionnement afin de préserver la circulation des fluides frigorigènes.

4. UTILISATION DU PANNEAU DE COMMANDE

4.4 Réglage de la température de consigne

Utilisez les flèches  et  pour modifier la température de consigne. La plage de réglage du chauffage est 15-40°C (38°C par défaut). La plage de réglage de la réfrigération est 4-35°C (32°C par défaut). La plage de réglage automatique est 4-40°C (35°C par défaut). La température de consigne maximale est de 40°C.

4.5 Aperçu des autres indicateurs

Les voyants à droite du panneau de contrôle indiquent les autres fonctionnalités de la pompe à chaleur.

Indicateur Wifi

Il indique l'état de votre connexion Wifi.

Il clignote lors de l'appairage (voir "4.7 Connexion Wifi", page 15). Il reste allumé lorsque la connexion est établie. Lors de la première mise en service, le voyant du Wifi clignote rapidement.

Indicateur de la pompe de circulation

Il est éclairé lorsque la pompe de circulation est active :



1. Mode désactivé : éteint,
2. Mode automatique : toujours allumé s'il est enclenché, et éteint s'il est coupé.
3. Mode manuel : clignotant s'il est enclenché, et éteint s'il est coupé.

Indicateur du réchauffeur



Cette fonction n'est pas utilisée sur cet appareil. Le paramètre C4 doit être réglé sur 0. Voir "4.10 Paramétrage", page 17

4.6 Verrouillage et déverrouillage

Dans l'interface principale, si aucune touche n'est utilisée pendant 30s, le panneau de commande est verrouillé automatiquement. Lorsque l'écran est verrouillé, il affiche "LOC".

Appuyez sur  et  simultanément pendant 3 secondes pour verrouiller et déverrouiller le panneau de commande. Lorsque l'appareil se déverrouille, il émet un long bip.

4.7 Connexion Wifi

Quand la pompe à chaleur est éteinte, appuyez 5 secondes sur  et  pour lancer l'appairage WiFi. Le logo WiFi clignote.

Reportez-vous au chapitre "7. Utilisation via l'application mobile", page 30 pour plus de détails sur la procédure d'appairage wifi.

4. UTILISATION DU PANNEAU DE COMMANDE

4.8 Consultation des valeurs d'état

Appuyez 3 secondes sur  et  pour consulter les valeurs d'état de votre pompe à chaleur.

Le code du paramètre apparaît puis sa valeur s'affiche après 3 secondes.

Utilisez les flèches  et  pour naviguer entre les différents paramètres.

Appuyez sur  pour revenir à l'interface principale.

Code	Désignation
<i>D 1</i>	Température ambiante externe (°C)
<i>D 2</i>	Température du serpentin (°C)
<i>D 3</i>	Température de refoulement du compresseur (°C)
<i>D 4</i>	Température de l'air de retour du compresseur (°C)
<i>D 5</i>	Température de l'eau à l'entrée (°C)
<i>D 6</i>	Température de l'eau à la sortie (°C)
<i>D 7</i>	(réservé)
<i>R 1</i>	Fréquence de fonctionnement du compresseur
<i>R 2</i>	Vitesse du ventilateur
<i>R 3</i>	Ouverture du détendeur électronique
<i>R 4</i>	(réservé)
<i>R 5</i>	(réservé)
<i>E 1</i>	Historique erreur 1 (erreur antérieur)
<i>E 2</i>	Historique erreur 2
<i>E 3</i>	Historique erreur 3
<i>E 4</i>	Historique erreur 4
<i>E 5</i>	Historique erreur 5 (erreur récente)

4.9 Affichage des erreurs



Lorsque l'erreur système se produit, le panneau d'affichage affiche le code d'erreur.

Lorsque plusieurs erreurs se produisent, chaque code d'erreur est affiché pendant 8 secondes, de manière cyclique, et le code d'erreur ne clignote pas.

Se référer au tableau chapitre "8.3 Pannes et anomalies", page 35 pour plus de détails sur les erreurs.

4. UTILISATION DU PANNEAU DE COMMANDE





4.10 Paramétrage

Quand la pompe à chaleur est éteinte, appuyez 3 secondes sur  et  pour accéder à l'interface de paramétrage.

Le code du paramètre apparaît puis sa valeur s'affiche après 3 secondes.

Utilisez les flèches  et  pour naviguer entre les différents paramètres.

Pour modifier un paramètre :

1. Affichez le paramètre à modifier puis appuyez sur . La valeur du paramètre se met à clignoter.
2. Utilisez les flèches  et  pour modifier sa valeur.
3. Appuyez sur  pour valider la valeur entrée.









Appuyez sur  pour revenir à l'interface principale.

Liste des paramètres utilisateur

Code	Désignation	Plage de valeurs	Valeur par défaut
E 1	Mémoire hors tension	1 : On ; 0 : Off	1 / on
E 3	Réglages de la compensation de la température de l'eau à l'entrée et à la sortie du réfrigérateur	-4°C~0°C	0°C
E 4	Fonctionnement du relais du réchauffeur	0 : Désactivé 1 : Automatique 2 : Manuel	0 : Désactivé
E 5	Température ambiante pour le démarrage du chauffage	-25°C~20°C	5°C
E 6	Différence de température de l'eau pour le redémarrage du chauffage	1°C~5°C	5°C
E 7	Différence de température de l'eau pour le redémarrage du chauffage en mode manuel	1°C~5°C	2°C
E 8	Fonctionnement du relais de la pompe de circulation	0 : Désactivé 1 : Automatique 2 : Manuel	0 : Désactivé
E 9	Intervalle de temps pour les contrôles de température	30~90min	60min
E 10	Différence de température de l'eau pour le redémarrage en mode chauffage	0~10 (0°C~10°C)	2 (2°C)
E 11	Différence de température de l'eau pour l'arrêt en mode chauffage	0~10 (-2°C~8°C)	2 (0°C)
E 12	Différence de température de l'eau pour le redémarrage en mode refroidissement	0~10 (0°C~10°C)	2 (2°C)
E 13	Différence de température de l'eau pour l'arrêt en mode refroidissement	0~10 (-2°C~8°C)	2 (0°C)
E 14	Sélection de la fonction de contact sec	0 : Désactivé 1 : DOMOSWITCH mode	1 / on

4.11 Dégivrage forcé

La pompe à chaleur doit soit être réglée sur 40°C pour que cette procédure fonctionne.

Réglez la pompe à chaleur sur 40°C en mode chauffage, puis utilisez les flèches  et  pour forcer le dégivrage :  >  >  >  >  > , soit 6 appuis alternants les deux flèches en commençant par celle du haut.

Remarque : Si la pompe à chaleur est en mode refroidissement et la température réglée sur 20°C, cette procédure enclenche la récupération du réfrigérant.

5. UTILISATION DE L'ÉCRAN (OPTION)

5.1 Installation

L'écran se raccorde directement sur votre pompe à chaleur grâce au câble fourni.

Raccordez le branchement à 4 brins du câble fourni au câble qui dépasse de l'écran.

Raccordez l'autre bout du câble au dos de la pompe à chaleur comme sur l'image ci-contre : câble XT5 en 5, câble XT6 en 6, câble XT7 en 7 et câble XT8 en 8 (suivre l'étiquetage).



L'écran s'allume automatiquement lorsqu'il est mis sous tension.

5.2 Caractéristiques techniques

Alimentation	Directement sur la PAC
Dimensions de l'écran LxPxH (mm)	4"
Poids de l'appareil (kg)	0.40
Longueur du câble	5m
Indice de protection	IPX4

5.3 Panneau de commande déporté

Familiarisez-vous avec l'affichage avant de commencer.

Le panneau de commande est déportable grâce à la rallonge.

Utilisez la rallonge pour ranger le panneau de commande à l'abri de la pluie et de la lumière. L'ombre vous assurera une meilleure visibilité de l'écran. Le panneau de commande ne doit en aucun cas être exposé à l'humidité.



5. UTILISATION DE L'ÉCRAN

5.4 Réglage de la température



Avant de commencer, assurez-vous que la pompe de filtration fonctionne et que l'eau circule au travers de la pompe à chaleur.

La température de l'eau apparaît en orange, excepté lorsque vous paramétrez votre température de consigne qui apparaît alors en orange. Utilisez les boutons [+] et [-] pour régler la température de consigne. Lorsque vous pressez l'un ou l'autre de ces boutons, il devient orange aussi, comme sur l'image ci-contre.

5.5 Choix du mode de fonctionnement

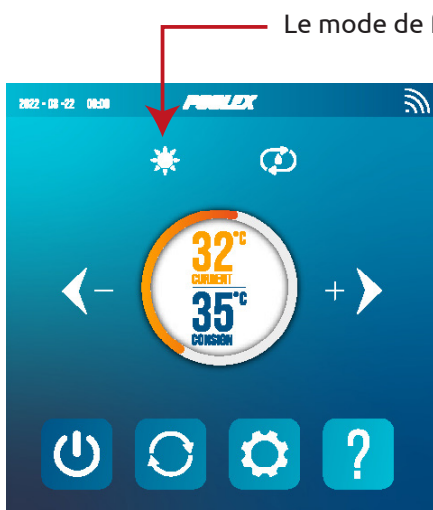

Le mode de fonctionnement sélectionné apparaît ici sous forme d'icône.

Mode Chauffage

Choisissez le mode chauffage pour que la pompe à chaleur réchauffe l'eau de votre bassin.

Mode Refroidissement



Choisissez le mode refroidissement pour que la pompe à chaleur refroidisse l'eau de votre bassin.

Mode Automatique

Choisissez le mode automatique pour que la pompe à chaleur change de mode intelligemment autour de la température de consigne.

Par défaut, la pompe à chaleur est en mode chauffage. Le symbole du mode activé apparaît à gauche au-dessus des températures et en jaune dans le menu des modes de fonctionnement.

Pour changer le mode d'utilisation, quand la pompe à chaleur est allumée :

- Appuyez sur le bouton  la pompe à chaleur basculera alors sur refroidissement.
- Appuyez sur le bouton  la pompe à chaleur basculera alors sur automatique.
- Appuyez sur le bouton  la pompe à chaleur basculera alors sur chauffage.

Les différents modes forment donc un cycle :

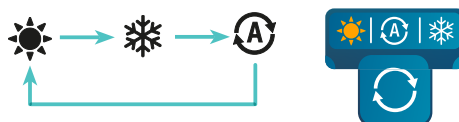

Bon à savoir :

La pompe à chaleur peut mettre plusieurs minutes à changer de mode de fonctionnement afin de préserver la circulation des fluides frigorigènes.

5. UTILISATION DE L'ÉCRAN









5.6 Les réglages du menu "Settings"

Sur l'écran d'accueil, appuyez sur le bouton "Settings"  pour accéder à ce menu.



Remarque : le bouton "Unit" n'est pas fonctionnel dans cette édition du produit. Merci de l'ignorer.

-  Page précédente
-  Page suivante
-  Valider
-  Valider Retour
-  Annuler Retour accueil

Bouton	Fonction
	Modifier les paramètres utilisateur
	Modifier l'unité de température
	Modifier les paramètres usine
	Régler l'heure et la date
	Forcer le dégivrage
	Régler la luminosité de l'écran
	Activer le wifi et appairer votre PAC
	Réinitialiser les paramètres

1. Activer le wifi

Dans le menu "Settings", utilisez le bouton "Wifi"  pour accéder à l'interface d'appairage.

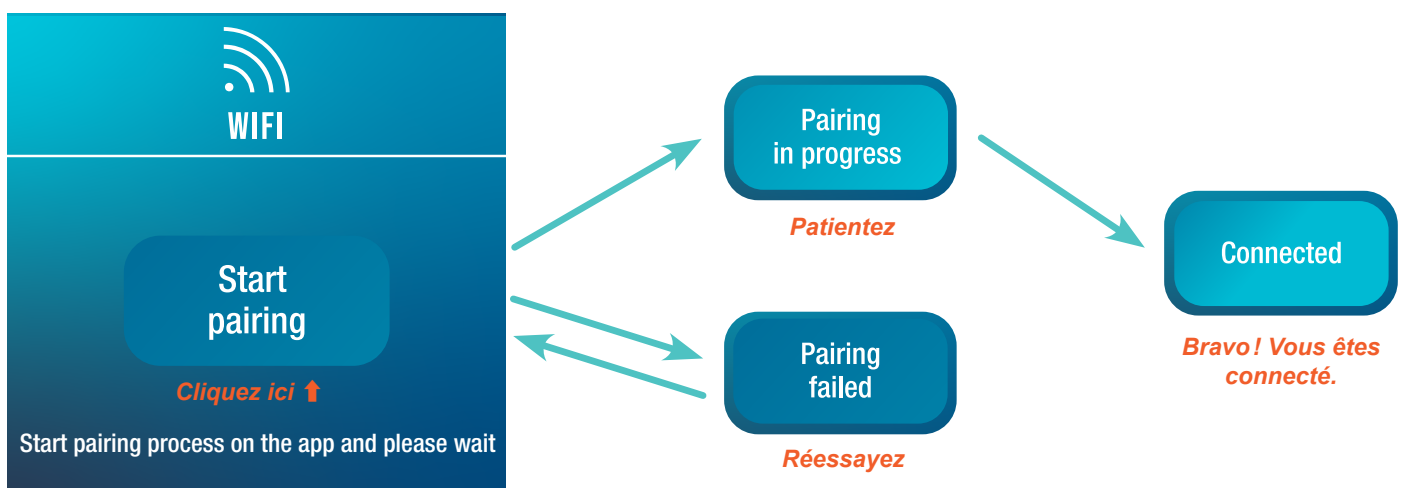

L'appairage vous permet de contrôler votre pompe à chaleur depuis une application de contrôle à distance. Cette démarche est plus détaillée dans le chapitre "7. Utilisation via l'application mobile", page 30.

5. UTILISATION DE L'ÉCRAN

2. Modifier les paramètres utilisateur

Dans le menu "Settings", utilisez le bouton "User"  pour accéder à l'interface des paramètres utilisateur. Puis cliquez sur la case de saisie  du paramètre que vous voulez modifier.

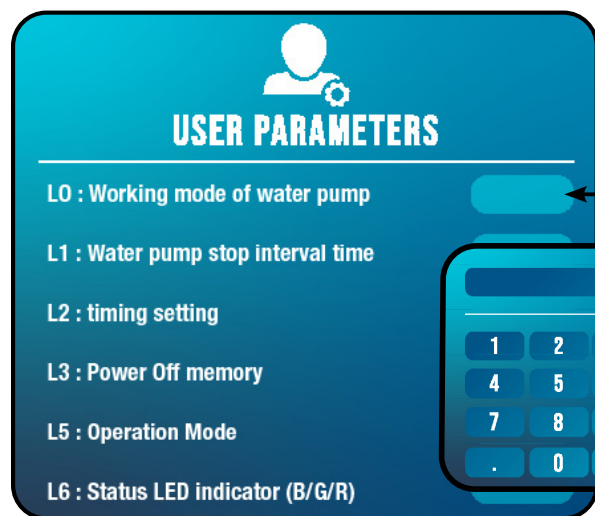

La valeur actuelle de chaque paramètre est affichée sur cet écran dans les cases de saisie correspondantes.

Après appui sur la case de saisie, l'écran de saisie apparaît.

Saisissez la valeur de votre choix puis appuyez sur "OK".

La valeur choisie doit être disponible dans la plage de réglage du paramètre, sinon votre choix ne sera pas enregistré.

ESC Annule la saisie et sort

CANCEL Efface le dernier chiffre ou symbole saisi

Liste des paramètres utilisateur

N°	Description	Plage de réglage	V.Défaut
L1	Mémoire hors tension	1:On ; 0:Off	1 / on
L3	Réglages de la compensation de la température de l'eau à l'entrée et à la sortie du réfrigérateur	-4°C~0°C	0°C
L4	Fonctionnement du relais du réchauffeur	0 : Désactivé 1: Automatique 2 : Manuel	0
L5	Température ambiante pour le démarrage du chauffage	-25°C~20°C	5°C
L6	Différence de température de l'eau pour le redémarrage du chauffage	1°C~5°C	5°C
L7	Différence de température de l'eau pour le redémarrage du chauffage en mode manuel	1°C~5°C	2°C
L8	Fonctionnement du relais de la pompe de circulation	0 : Désactivé 1: Automatique 2 : Manuel	0
L9	Intervalle de temps pour les contrôles de température	30~90min	60min
L10	Différence de température de l'eau pour le redémarrage en mode chauffage	0~10 (0°C~10°C)	2 (2°C)
L11	Différence de température de l'eau pour l'arrêt en mode chauffage	0~10 (-2°C~8°C)	2 (0°C)
L12	Différence de température de l'eau pour le redémarrage en mode refroidissement	0~10 (0°C~10°C)	2 (2°C)
L13	Différence de température de l'eau pour l'arrêt en mode refroidissement	0~10 (-2°C~8°C)	2 (0°C)
L14	Sélection de la fonction de contact sec	0 : Désactivé 1: In.grid mode	1 / on
P1	Avertisseur sonore	Off / On	on
P2	Rétroéclairage du contrôleur filaire	Off / On	on
P3	Réglage du mode de rétroéclairage	0 : luminosité maximale 1 : max / 50% / 15% 2 : max / 50% / off	1
P4	Réglage de la luminosité maximale	30%~100%	100%
P5	Réglage de l'adresse du contrôleur filaire	01/02	02

5. UTILISATION DE L'ÉCRAN

3. Modifier les paramètres usine (déconseillé)

Dans le menu "Settings", utilisez le bouton "Factory"  pour accéder à l'interface des paramètres d'usine. Un mot de passe vous est demandé. **Contactez votre SAV : la modification des paramètres d'usine sans habilitation ni autorisation du SAV entraîne l'annulation de la garantie.**



ATTENTION : Cette opération sert à faciliter l'entretien et les réparations futures. Seul un professionnel expérimenté est habilité à modifier les paramètres par défaut.

La modification des paramètres d'usine sans habilitation peut entraîner une annulation de la garantie.

Si vous avez été autorisé par le SAV à modifier un ou plusieurs paramètres, entrez le mot de passe à l'aide de l'écran de saisie pour valider.

La valeur actuelle de chaque paramètre est affichée sur l'écran dans les cases de saisie  correspondantes.

Si vous avez été autorisé à modifier un paramètre, sélectionnez ce paramètre et appuyez sur la case de saisie  correspondante. L'écran de saisie apparaît.

Saisissez la valeur de votre choix puis appuyez sur "OK" et confirmez.

La valeur choisie doit être disponible dans la plage de réglage du paramètre (voir "Liste des paramètres usine"), sinon votre choix ne sera pas enregistré.



 Annule la saisie et sort

 Efface le dernier chiffre ou symbole saisi

5. UTILISATION DE L'ÉCRAN

4. Forcer le dégivrage

Dans le menu "Settings", utilisez le bouton "Defrost"  pour accéder à l'interface suivante :



Cliquez sur  pour activer le dégivrage.

5. Régler l'heure et la date

Dans le menu "Settings", utilisez le bouton "Date / Clock"  pour modifier la date et/ou l'heure affichées à l'écran. L'heure et la date sont aussi utiles pour fiabiliser l'historique des erreurs (cf. page 24).

La valeur saisie dans chaque case doit être plausible pour être prise en compte. Le format de la date est : mois - jour - année. Ainsi, une valeur supérieure à 12 ne peut pas être enregistrée dans la case des mois.



6. Régler la luminosité de l'écran

Dans le menu "Settings", utilisez le bouton "Brightness"  pour modifier la luminosité de l'écran.



Glissez le curseur vers la gauche pour diminuer la luminosité ou vers la droite pour l'augmenter.

Astuce : Utilisez la rallonge pour ranger le panneau de commande à l'abri de la lumière. L'ombre vous assurera une meilleure visibilité de l'écran.

7. Réinitialiser les paramètres

Dans le menu "Settings", utilisez le bouton "Reset"  pour réinitialiser les paramètres.

Un code est nécessaire. Contactez le SAV.

Il vous est demandé de confirmer votre volonté de réinitialiser les paramètres.



Lorsque les paramètres sont réinitialisés, le message "Initialization succeeded" s'affiche.

5. UTILISATION DE L'ÉCRAN

5.7 Consulter les données de la PAC

Sur l'écran d'accueil, appuyez sur le bouton "Query" ? pour accéder à ce menu.

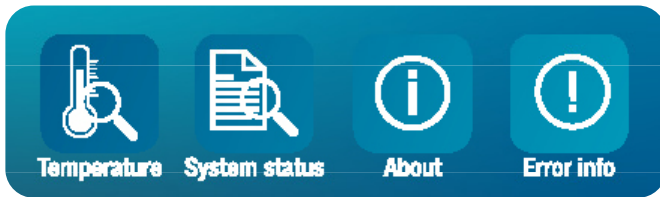

Bouton	Fonction
	Relevés de température
	Valeurs du système
	Historique des erreurs
	Versions des matériels et logiciels

1. Les relevés de température

Dans le menu "Query", utilisez le bouton "Temperature" pour consulter les relevés de température indiqués.

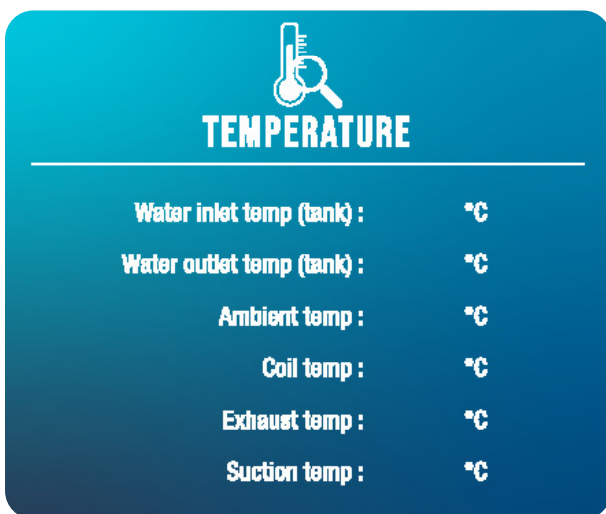

2. Les valeurs du système

Dans le menu "Query", utilisez le bouton "System status" pour consulter les états (on/off) suivants :

- Compresseur
- Valve à quatre voies
- Vitesse du ventilateur
- Pompe de circulation
- Chauffage auxiliaire

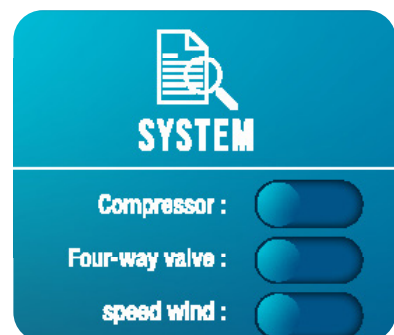

3. L'historique des erreurs

Dans le menu "Query", utilisez le bouton "Error info" pour consulter l'historique des erreurs rencontrées.

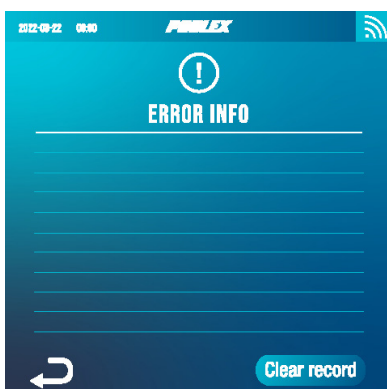

La liste des erreurs préalablement rencontrées s'affiche sur cet écran. Sur chaque ligne apparaît une erreur, selon le format : "date + heure + code erreur".

En outre, lorsqu'une erreur est rencontrée, elle s'affiche dans un bandeau en haut de l'écran d'accueil.

Ce bandeau ressemble à ceci :



L'historique peut être effacé, par exemple si vous revendez votre PAC. Pour cela, cliquez sur "Clear record".

Se référer au tableau chapitre "8.3 Pannes et anomalies", page 35 pour plus de détails sur les erreurs.

5. UTILISATION DE L'ÉCRAN

4. Les versions des matériels et logiciels

Dans le menu "Query", utilisez le bouton "About"  pour consulter les informations concernant :

- la version logicielle du contrôleur filaire
- la version matérielle du contrôleur filaire
- la version logicielle du contrôleur principal
- la version matérielle du contrôleur principal

6. UTILISATION DU RELAI DE CONTRÔLE OPTIONNEL

6.1 Le relais de contrôle de la pompe de circulation (option)

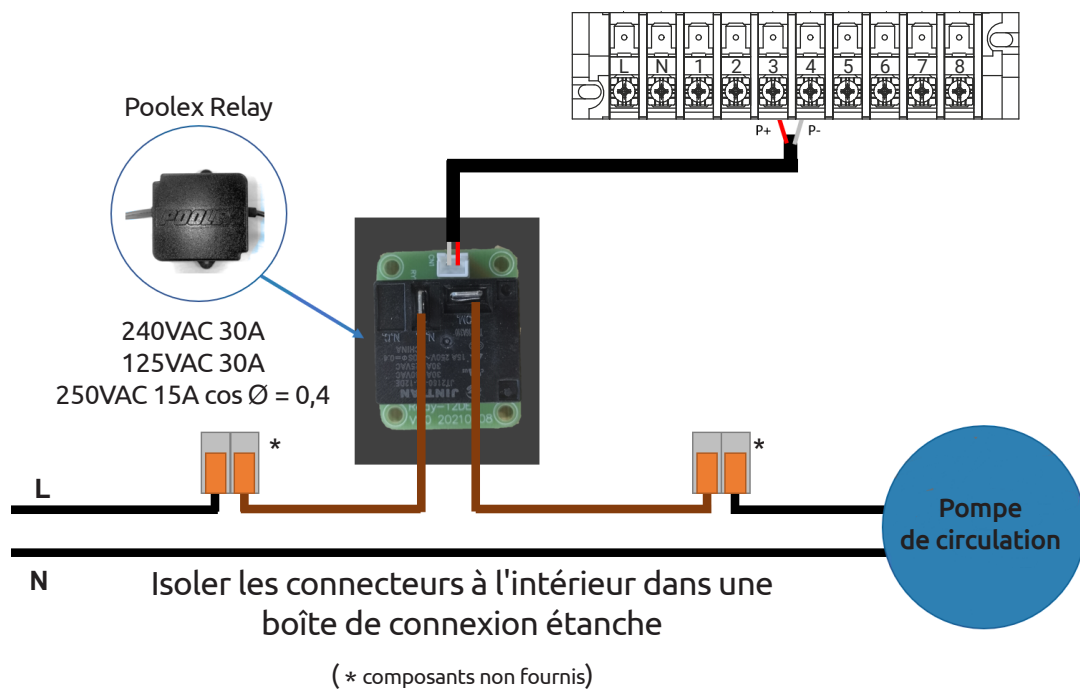

Ce relais est piloté par le contrôleur électronique de la pompe à chaleur soit de façon automatique soit de façon manuelle.

Aussi, pour que le système fonctionne correctement, **il est impératif de choisir une pompe de circulation dont le débit est de 3 m³/h.**

En mode automatique : Toutes les 60 min (temps réglable de 30 à 90 min, paramètre C9), le relais se déclenche pour piloter la pompe de circulation pendant le temps de vérification de température. Et si besoin, le contrôleur active la PAC pour atteindre la consigne, alors le relais de pompe restera actif jusqu'à ce que la consigne soit atteinte puis recommencera son cycle de vérification toutes les 60 min (temps réglable de 30 à 90 min paramètre C9).

En mode manuel : Le relais de pompe sera toujours actif et la pompe fonctionnera 24 h/24.

Pour utiliser ce relais :

Régler le paramètre **C8** = 1 ou 2 pour activer le contrôle (cf. "Liste des paramètres utilisateur", page 21).
Ajuster l'intervalle de temps de vérification en paramètre C9 si nécessaire (réglable de 30 à 90 min).

7. UTILISATION VIA L'APPLICATION MOBILE

7.1 Téléchargement & Installation de l'application « Poolex »

À propos de l'application Poolex :

Le contrôle à distance de votre pompe à chaleur nécessite la création d'un compte « Poolex ».

L'application « Poolex » permet de contrôler à distance vos appareils de piscine, où que vous soyez. Vous pouvez ajouter et contrôler plusieurs appareils à la fois. Les appareils compatibles avec Smart Life ou Tuya (en fonction des pays), sont également compatibles avec l'application « Poolex ».

Avec l'application « Poolex » partagez avec d'autres comptes « Poolex » les appareils que vous avez paramétré, recevez en temps réel des alertes de fonctionnement et créez des scénarios avec plusieurs appareils, en fonction des données météo de l'application (géolocalisation indispensable).

Utiliser l'application « Poolex », c'est aussi participer à l'amélioration continue de nos produits.

iOS :

Scannez ou recherchez « Poolex » sur l'App Store afin de télécharger l'application :

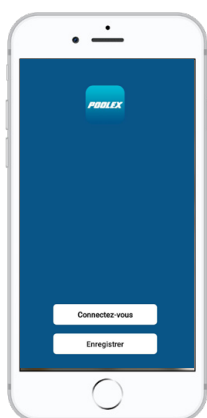

Attention, vérifiez bien la compatibilité de votre téléphone et la version de votre OS avant d'installer l'application.

Android :

Scannez ou recherchez « Poolex » sur Google Play afin de télécharger l'application :

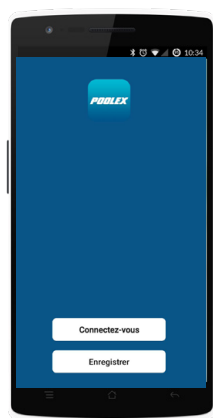

Attention, vérifiez bien la compatibilité de votre téléphone et la version de votre OS avant d'installer l'application.

7. UTILISATION VIA L'APPLICATION MOBILE

7.2 Paramétrage de l'application



ATTENTION : Avant de commencer, assurez vous d'avoir bien téléchargé l'application «Poolex», d'être connecté à votre réseau WiFi local et que votre pompe à chaleur est alimentée électriquement et en fonction. Au besoin, demandez conseil à votre revendeur : vous pourriez avoir besoin d'installer [wifi Link](#).

Le contrôle à distance de votre pompe à chaleur nécessite la création d'un compte «Poolex». Si vous avez déjà un compte «Poolex», veuillez vous connecter et passer directement à l'étape 3.

Étape 1 : Appuyez sur «**Créer un nouveau compte**» puis sélectionnez votre mode d'enregistrement «**Email**» ou «**Téléphone**», un code de vérification vous sera envoyé.

Saisissez votre adresse email ou votre numéro de téléphone puis cliquez sur «**Obtenir le code de vérification**».

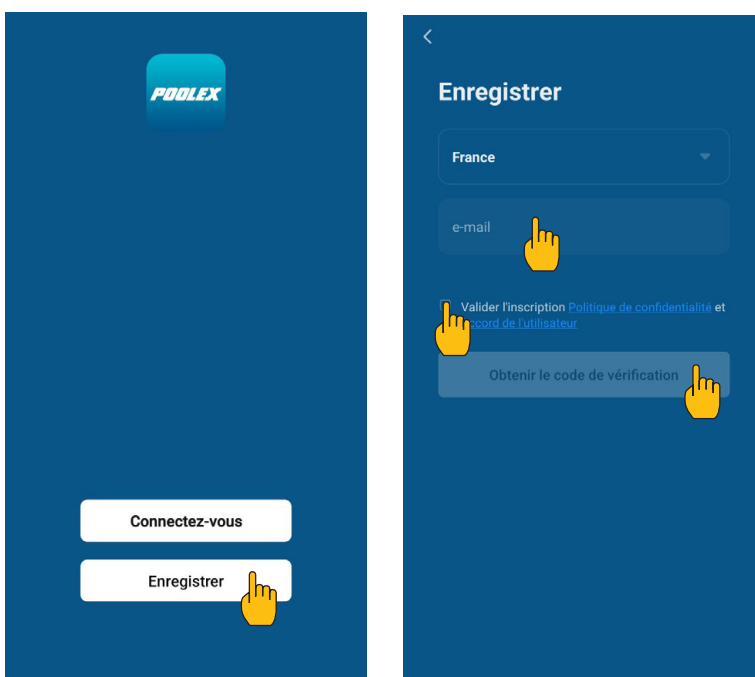

Étape 2 : Saisissez le code de vérification reçu par email ou par téléphone afin de valider votre compte.

Félicitations, vous faites maintenant partie de la communauté «Poolex».

Étape 3 (conseillé) : Ajoutez une pièce en appuyant sur «...», puis appuyez sur «Ajouter une pièce», saisissez maintenant le nom de la pièce à ajouter («Piscine» par exemple), puis appuyez sur «Terminé».

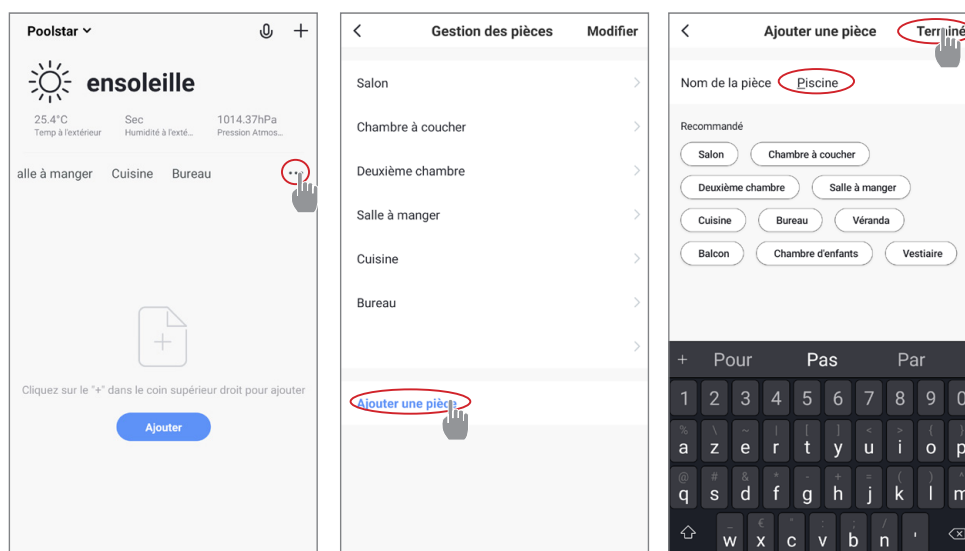

7. UTILISATION VIA L'APPLICATION MOBILE

Étape 4 : Ajoutez maintenant un appareil à votre pièce « Piscine » :

Appuyez sur « Ajouter » (ou sur le « + ») puis « Gros appareils... » puis « Chauffe-eau ».

À ce stade, laissez votre smartphone sur l'écran « Ajouter » et passez à l'étape suivante : l'appairage de la pompe à chaleur.

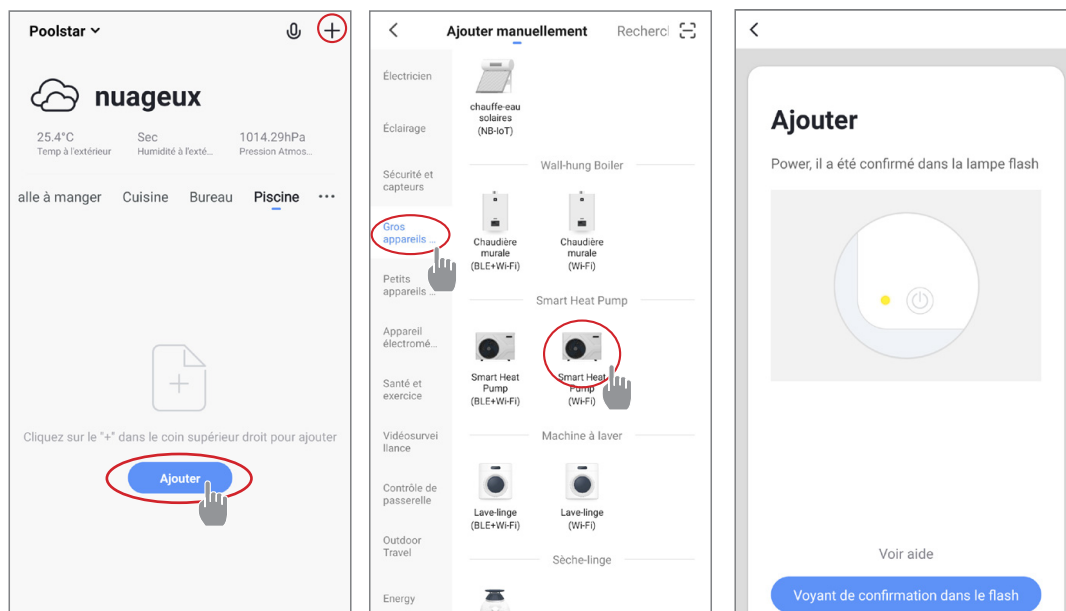

7.3 Appairage de la pompe à chaleur



Étape 1 : Lancez maintenant l'appairage.

Choisissez le réseau wifi de votre maison, saisissez le mot de passe Wifi et appuyez sur « Confirmer ».

ATTENTION : L'application « Poolex » ne supporte que les réseaux wifi 2,4 GHz.

Si votre réseau wifi utilise la fréquence 5 GHz, rendez-vous dans l'interface de votre réseau wifi domestique pour créer un second réseau wifi 2,4 GHz (disponible pour la plupart des Box Internet, routeurs et point d'accès wifi).

Étape 2 : Activez le mode appairage sur votre pompe à chaleur.

Quand la pompe à chaleur est éteinte, appuyez 5 secondes sur  et  pour lancer l'appairage WiFi. Le logo WiFi clignote.

Si problème d'appairage ou si la pompe à chaleur est hors de portée de votre wifi, alors vous devrez utiliser un amplificateur wifi ou un relais (non fourni).

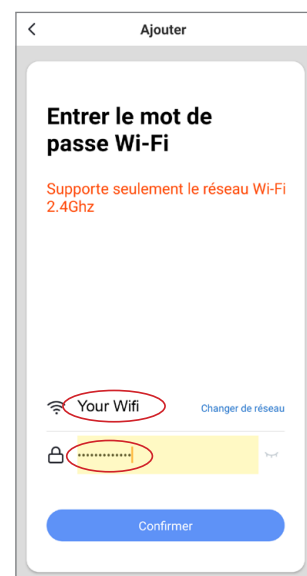

L'appairage réussi, vous pouvez renommer votre pompe à chaleur sur l'application puis appuyez sur « Terminé ».

Félicitations, votre pompe à chaleur est maintenant pilotable depuis votre smartphone!

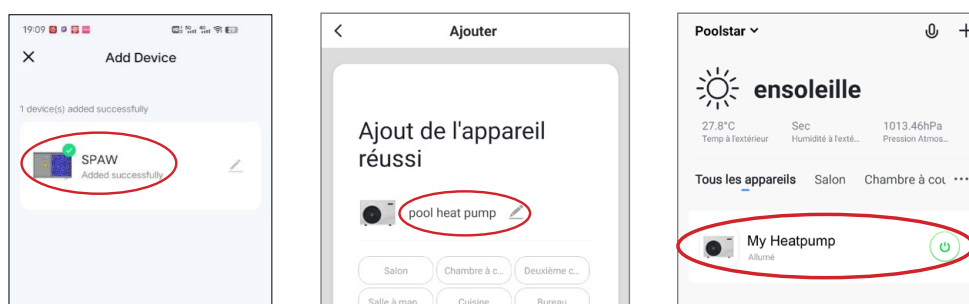

7. UTILISATION VIA L'APPLICATION MOBILE

7.4 Pilotage

Présentation de l'interface utilisateur

- 1 Changer le mode de fonctionnement
- 2 Sécurité enfant / Verrouillage
- 3 Icône de dégivrage
- 4 Température de consigne
- 5 Dégivrage forcé
- 6 Paramétrage
- 7 Mise sous et hors tension

Pour ajuster la température, vous pouvez faire glisser la barre d'échelle semi-circulaire ou cliquer sur "+/-".

Lorsque le dégivrage forcé **5** est nécessaire, activez ce bouton et si les conditions sont remplies, l'icône de dégivrage **3** s'affiche. Une fois le dégivrage terminé, la touche de dégivrage forcé s'éteint automatiquement ; si les conditions ne sont pas remplies, l'icône **3** n'est pas valide. Si elle n'est pas affichée, la touche de dégivrage forcé s'éteint au bout de 12 minutes.

Choix des modes de fonctionnement de la pompe à chaleur

Pour modifier le mode de fonctionnement actif, cliquez d'abord sur l'icône mode .

Le menu mode s'ouvre :

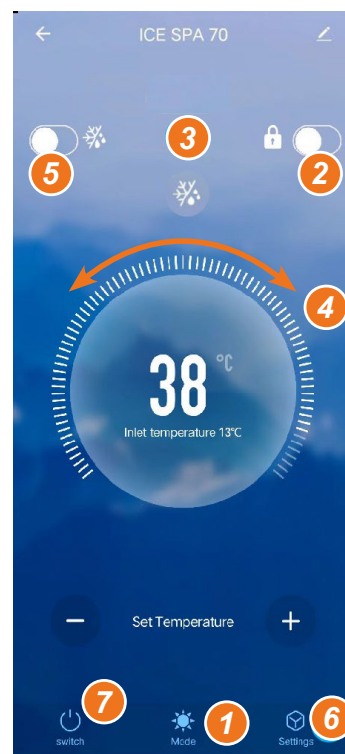
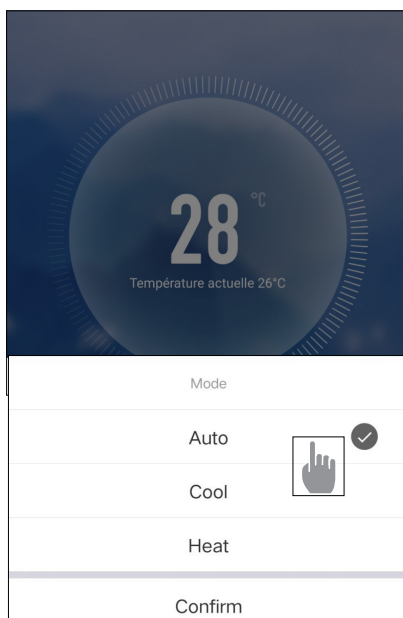

7. UTILISATION VIA L'APPLICATION MOBILE

Présentation des paramètres

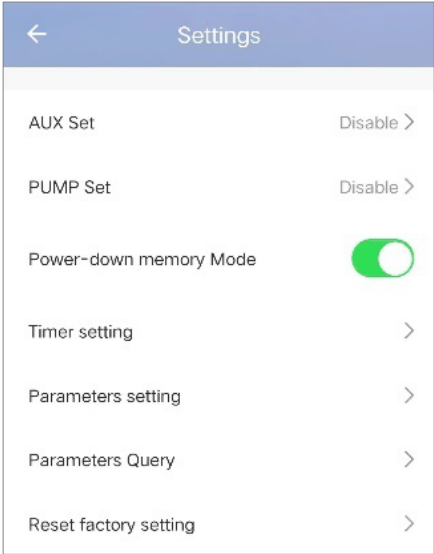
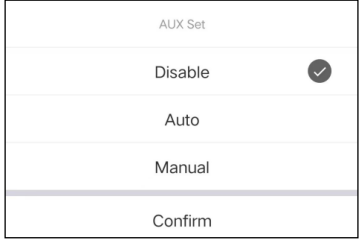
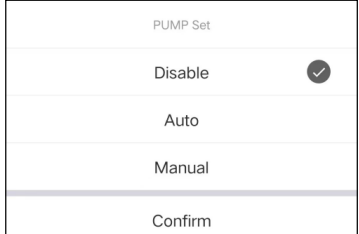
	<p>AUX Set Disable > Activation du mode manuel (ou automatique) pour le réchauffeur</p> <p>PUMP Set Disable > Activation du mode manuel (ou automatique) pour la pompe de circulation</p> <p>Power-down memory Mode <input checked="" type="checkbox"/> Mémoire du mode pendant l'arrêt</p> <p>Timer setting > Minuterie</p> <p>Parameters setting > Réglage des paramètres</p> <p>Parameters Query > Consultation des valeurs d'état</p> <p>Reset factory setting > Réinitialisation des paramètres</p>		
--	--	---	--

Configurer les plages de fonctionnement de la pompe à chaleur (minuterie)

La minuterie permet de définir plusieurs plages horaires, de sélectionner le temps de répétition, la mise sous tension et hors tension et le mode correspondant, de régler la température, ainsi que le mode de fonctionnement du relais du réchauffeur électrique et de la pompe de circulation.

Créez une programmation horaire : choisissez l'heure, le ou les jours de la semaine concernés, l'action (allumer ou éteindre) et ses modalités, puis sauvegarder.

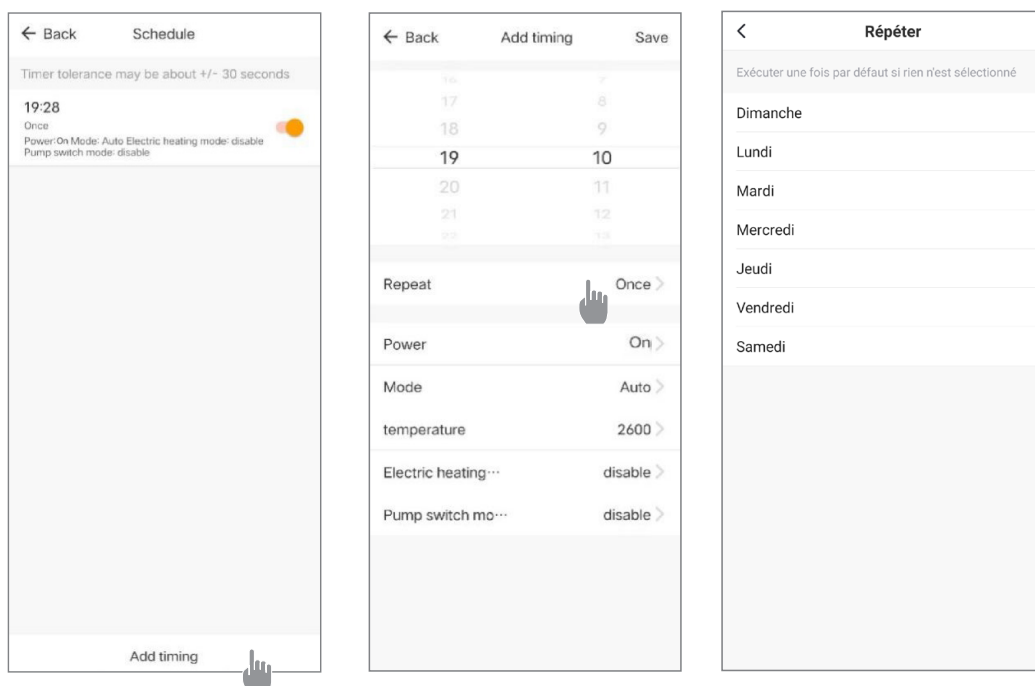

7. UTILISATION VIA L'APPLICATION MOBILE

Réglage des paramètres

Pour modifier les paramètres, un code vous sera demandé : le code d'accès à l'Internet est un élément essentiel de la sécurité : veuillez contacter notre équipe pour demander l'autorisation de modifier les paramètres et pour obtenir le code.

Veillez à entrer des valeurs cohérentes dans le système.

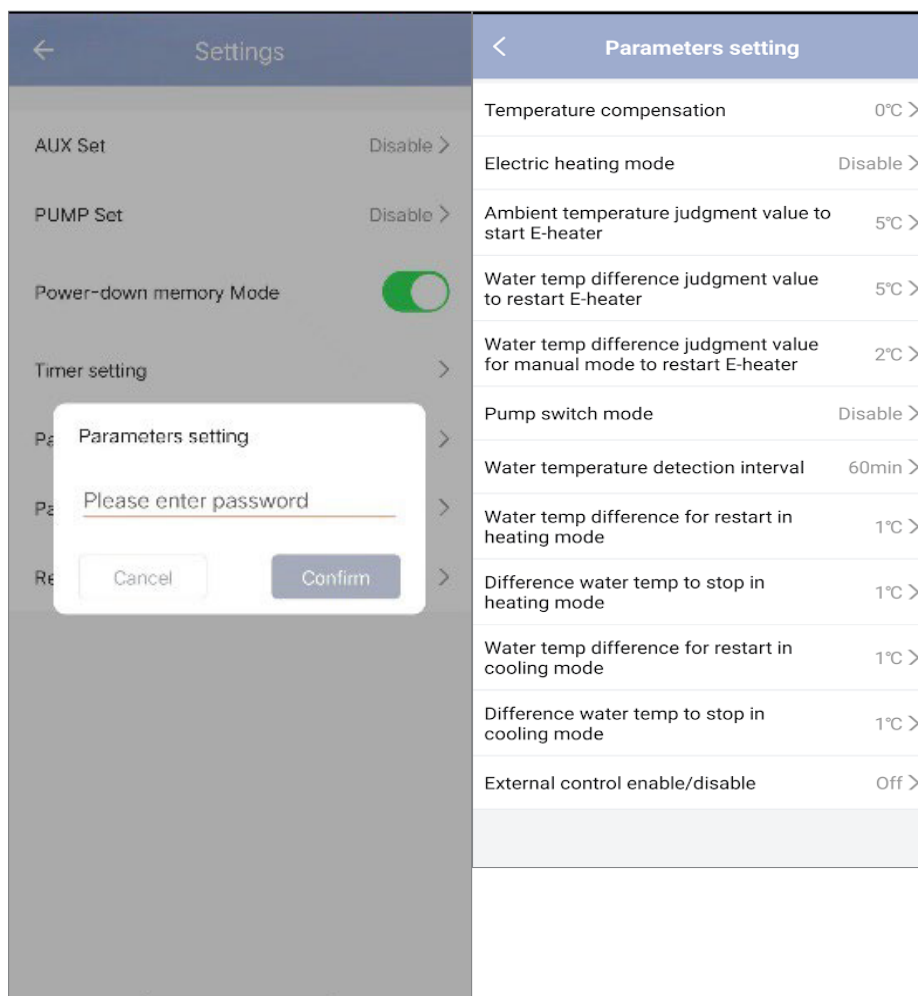

Réinitialisation

Pour réinitialiser les paramètres, un code vous sera demandé : 7416.

Après avoir saisi le mot de passe pour réinitialiser les paramètres, toutes les options de réglage des paramètres sont ramenées à leur valeur par défaut.

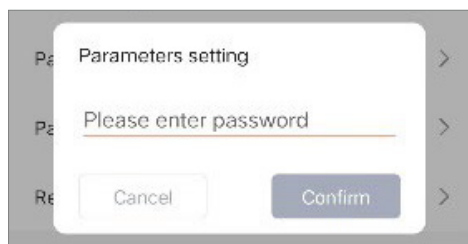

7. UTILISATION VIA L'APPLICATION MOBILE

Consultation des valeurs d'état

L'application vous permet de consulter les valeurs d'état sous forme de liste. Vous y trouverez :

- Température ambiante
- Température du condensateur
- Température d'échappement du compresseur
- Température d'aspiration du compresseur
- Température d'entrée
- Température de sortie
- Fréquence de fonctionnement du compresseur
- Vitesse du ventilateur interne
- Degré d'ouverture de la vanne d'expansion
- Degré d'ouverture du détendeur auxiliaire
- Commutateur de l'électrovanne d'enthalpie de jet
- Historique des erreurs (de la plus ancienne à la plus récente)

Parameters Query	
External ambient temperature	-11.80
Coil temperature	20.50
Compressor exhaust temperature	55.30
Compressor return air temperature	20.70
Inlet temperature	20.00
Outlet temperature	21.00
Compressor running frequency	0
Indoor fan speed	0
Expansion valve opening	350
Auxiliary expansion valve opening	0
Jet enthalpy solenoid valve switch	Off
Historical fault1	P6
Historical fault2	JE
Historical fault3	
Historical fault4	J6

Mise à jour

Pour mettre à jour votre appareil, suivez la procédure suivante :

1. Cliquez sur l'icône de modification dans le coin supérieur droit de la page d'accueil
2. Cliquez sur « Device Update »
3. Appuyez sur « Update »
4. Appuyez sur Start update.

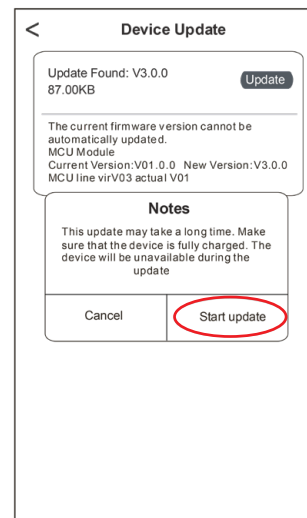
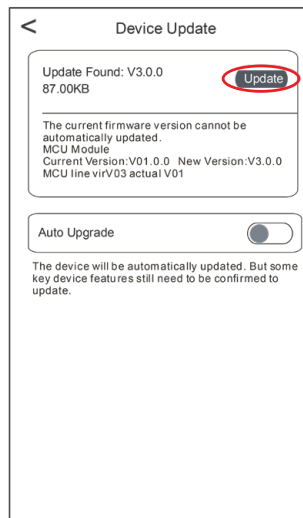
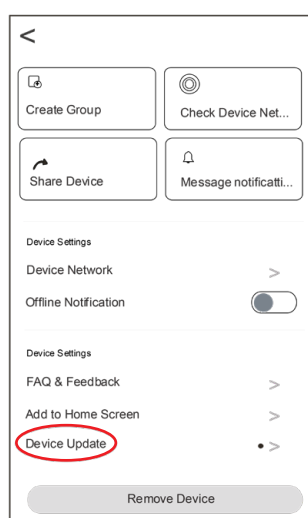
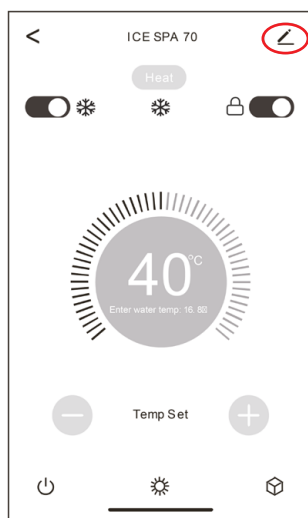

8. MAINTENANCE ET DÉPANNAGE

8.1 Maintenance, entretien et hivernage



ATTENTION : Avant d'entreprendre des travaux de maintenance sur l'appareil, assurez-vous d'avoir coupé l'alimentation électrique.

Nettoyage

Le boîtier de la pompe à chaleur doit être nettoyé avec un chiffon humide. L'utilisation de détergents ou d'autres produits ménagers pourrait dégrader la surface du boîtier et en altérer ses propriétés.

L'évaporateur à l'arrière de la pompe à chaleur peut être nettoyé avec précautions à l'aide d'un aspirateur à brosse souple.

Maintenance annuelle

Les opérations suivantes doivent être exécutées par une personne qualifiée au moins une fois par an.

Effectuer les contrôles de sécurité.

Vérifier la bonne tenue des câbles électriques.

Vérifier le raccordement des masses à la terre.

Hivernage

Votre pompe à chaleur est conçue pour fonctionner en toute saison. Cependant, si vous hivernez votre piscine, il n'est pas recommandé de laisser la pompe à chaleur dehors pendant de longues périodes (par exemple pendant l'hiver). Après avoir vidé la piscine pour l'hiver, démontez la pompe à chaleur et rangez-la dans un endroit propre et sec.

8.2 Contrôle de la pression du fluide frigorigène

Le manomètre permet de contrôler la pression du fluide frigorigène contenu dans la pompe à chaleur.

Les valeurs qu'il indique peuvent être très différentes selon le climat, la température et la pression atmosphérique.

Lorsque la pompe à chaleur est en marche :

L'aiguille du manomètre indique la pression du fluide frigorigène.

Plage d'utilisation moyenne entre 250 et 400 psi (soit environ entre 1,7 et 2,7 MPa) selon la température ambiante et la pression atmosphérique.

Lorsque la pompe à chaleur est à l'arrêt :

L'aiguille indique la même valeur que la température ambiante (à quelques degrés près) et la pression atmosphérique correspondante (entre 150 à 350 psi maximum, soit environ 1 à 2,4 MPa).

Après une longue période d'inutilisation :

Vérifiez le manomètre avant de remettre la pompe à chaleur en marche. Celui-ci doit afficher au moins 80 psi (soit environ 0,6 MPa).



Si la pression du manomètre devient trop basse, la pompe à chaleur indiquera un message d'erreur et se mettra automatiquement en sécurité.

Cela signifie qu'une fuite de fluide frigorigène s'est produite et que vous devez faire appel à un technicien qualifié pour sa recharge.

8. MAINTENANCE ET DÉPANNAGE



Dans des conditions normales, une pompe à chaleur adaptée permet de réchauffer l'eau du bassin de 1 °C à 2 °C par jour. Il est donc tout à fait normal de ne pas ressentir une différence de température en sortie de circuit lorsque la pompe à chaleur fonctionne.

Un bassin chauffé doit être couvert et isolé pour éviter toute déperdition de chaleur.

8.3 Pannes et anomalies

En cas d'anomalie, l'écran de la pompe à chaleur affiche un bandeau d'alerte avec l'indication du code erreur. Veuillez vous référer au tableau ci-dessous pour trouver les causes possibles d'une anomalie et les actions à prévoir.

Code	Dysfonctionnement	Dépannage
d1	Défaut de débit d'eau insuffisant	<ol style="list-style-type: none">1. Vérifier que le commutateur de débit d'eau n'est pas mal fixé et que le câblage n'est pas lâche.2. Vérifier que toutes les vannes d'arrêt du circuit d'eau sont complètement ouvertes.3. Vérifier si le filtre du circuit d'eau doit être nettoyé.4. Vérifier la résistance de l'eau du système pour s'assurer qu'elle n'est pas trop élevée pour la pompe.5. Vérifier si le niveau d'eau dans l'échangeur de chaleur à tubes de titane est conforme aux exigences.
d2	Défaut du capteur de température de l'eau en entrée	<ol style="list-style-type: none">1. Vérifier la résistance du capteur.2. Le connecteur du capteur est desserré. Le rebrancher.3. Le connecteur du capteur est mouillé ou contient de l'eau. Éliminez l'eau et séchez le connecteur. Ajouter de l'adhésif imperméable.4. Le capteur est défectueux, remplacez le capteur.
d4	Défaut du capteur de température de l'eau de sortie	<ol style="list-style-type: none">1. Vérifier que toutes les vannes d'arrêt du circuit d'eau sont complètement ouvertes.2. Vérifier si le filtre du circuit d'eau doit être nettoyé.3. Vérifiez la résistance de l'eau du système pour vous assurer qu'elle n'est pas trop élevée pour la pompe.4. Vérifier si le niveau d'eau dans l'échangeur de chaleur à tubes de titane répond aux exigences.
d5	La différence de température de l'eau entre l'entrée et la sortie est anormale.	<ol style="list-style-type: none">1. Vérifier que toutes les vannes d'arrêt du circuit d'eau sont complètement ouvertes.2. Vérifier si le filtre du circuit d'eau doit être nettoyé.3. Vérifiez la résistance de l'eau du système pour vous assurer qu'elle n'est pas trop élevée pour la pompe.4. Vérifier si le niveau d'eau dans l'échangeur de chaleur à tubes de titane répond aux exigences.
db	Protection température de l'eau	<ol style="list-style-type: none">1. Vérifier si le débit d'eau est suffisant.2. Vérifier si le capteur de température de l'eau d'entrée et le capteur de température de l'eau de sortie sont installés dans la bonne position.
d7	Protection antigel	<ol style="list-style-type: none">1. L'unité est en état antigel.2. Recouvrement automatique
CS	Défaut de communication	<ol style="list-style-type: none">1. Vérifier le câble de connexion du contrôleur.2. Remplacer le contrôleur de fil
E3	Défaut du capteur de température du serpentín extérieur T3	<ol style="list-style-type: none">1. Vérifier le câble de connexion du contrôleur.2. Le connecteur du capteur est desserré. Le rebrancher.3. Le connecteur du capteur est mouillé ou contient de l'eau. Éliminez l'eau et séchez le connecteur. Ajouter de l'adhésif imperméable.4. Le capteur est défectueux, remplacez le capteur.
E7	Défaut du capteur de température ambiante	<ol style="list-style-type: none">1. Vérifier le câble de connexion du contrôleur.2. Le connecteur du capteur est desserré. Le rebrancher.3. Le connecteur du capteur est mouillé ou contient de l'eau. Éliminez l'eau et séchez le connecteur. Ajouter de l'adhésif imperméable.4. Le capteur est défectueux, remplacez le capteur.
EB	Défaut de la sonde de température de refoulement	<ol style="list-style-type: none">1. Vérifier le câble de connexion du contrôleur.2. Le connecteur du capteur est desserré. Le rebrancher.3. Le connecteur du capteur est mouillé ou contient de l'eau. Éliminez l'eau et séchez le connecteur. Ajouter de l'adhésif imperméable.4. Le capteur est défectueux, remplacez le capteur.
EC	Défaut de communication entre la carte de commande et la carte de circuit imprimé principale	<ol style="list-style-type: none">1. Vérifier le câble de connexion électrique

8. MAINTENANCE ET DÉPANNAGE

Code	Dysfonctionnement	Dépannage
EE	Défaillance de l'EEPROM extérieure	<ol style="list-style-type: none"> 1. Initialiser tous les paramètres. 2. La carte de commande principale est cassée. Remplacer la carte par une nouvelle.
EF	Défaillance du ventilateur DC extérieur	<ol style="list-style-type: none"> 1. Un vent fort en direction du ventilateur fait tourner le ventilateur dans la direction opposée. Modifier la direction de l'appareil ou l'abriter pour éviter que le vent souffle sur le ventilateur. 2. Vérifier si le câblage du ventilateur PWM est normal. 3. Le moteur du ventilateur est cassé, remplacer le moteur du ventilateur.
EH	Défaut du capteur de température d'aspiration	<ol style="list-style-type: none"> 1. Vérifier la résistance du capteur. 2. Le connecteur du capteur est desserré. Le rebrancher. 3. Le connecteur du capteur est mouillé ou contient de l'eau. Éliminez l'eau et séchez le connecteur. Ajouter de l'adhésif imperméable. 4. Le capteur est défectueux, remplacez le capteur.
P1	Protection contre les sous-tensions et les surtensions en courant alternatif	<ol style="list-style-type: none"> 1. Vérifier le câblage de l'alimentation d'entrée. 2. Vérifier la tension d'entrée. 3. Vérifier et remplacer la carte de contrôle principale.
P2	Protection contre les surintensités	
P4	Protection contre une température de décharge trop élevée	<ol style="list-style-type: none"> 1. Vérifier la résistance du capteur. 2. Le connecteur du capteur est desserré. Le rebrancher. 3. Le connecteur du capteur est mouillé ou il y a de l'eau à l'intérieur. Ajoutez de l'adhésif imperméable. 4. Le capteur est défectueux, remplacez le capteur. 5. Vérifier s'il n'y a pas de manque de réfrigérant.
Pb	La température du serpentín extérieur est trop élevée en mode refroidissement.	Vérifiez si l'échangeur de chaleur à ailettes de l'appareil dissipe bien la chaleur pendant le refroidissement et si le condenseur est sale ou obstrué.
P7	Protection contre la surchauffe	Si le débit d'eau est suffisant pendant le chauffage, ce qui entraîne un débit d'eau insuffisant.
J0	Fonctionnement du compresseur de l'onduleur Erreur totale	<ol style="list-style-type: none"> 1. Vérifier l'alimentation électrique et le câblage. 2. Vérifier la tension d'entrée. 3. Vérifier et remplacer. 4. Vérifier si la charge de travail de l'unité est hors limites. 5. Vérifier si des corps étrangers se trouvent à l'entrée et à la sortie de l'appareil. 6. Vérifier si le système n'est pas bloqué
J1	Surintensité IPM	
J2	Défaillance de l'entraînement du compresseur	
J3	Surintensité du compresseur	
J4	Tension d'entrée hors phase	
J5	Échec de l'échantillonnage du courant IPM	
Jb	Arrêt de surchauffe du radiateur	
J7	Défaillance avant chargement	
J8	Surtension du bus DC	
J9	Sous-tension du bus DC	
JA	Sous-tension de l'entrée AC	
JH	Surtension de l'entrée AC	
JC	Défaut d'échantillonnage de la tension d'entrée	
JL	Défaut de communication DSP et PFC	

8. MAINTENANCE ET DÉPANNAGE

Code	Dysfonctionnement	Dépannage
JE	Défaillance du capteur de température	1. Vérifier l'alimentation électrique et le câblage. 2. Vérifier la tension d'entrée. 3. Vérifier et remplacer. 4. Vérifier si la charge de travail de l'unité est hors limites. 5. Vérifier si des corps étrangers se trouvent à l'entrée et à la sortie de l'appareil. 6. Vérifier si le système n'est pas bloqué
JF	Défaut de communication DSP et carte de communication	
JJ	Communication anormale avec le circuit imprimé principal	
JP	Arrêt de surchauffe du module IPM	
JU	Défaillance du modèle de compresseur	
Jr	Surintensité du matériel PFC	
JY	Défaillance EE du conducteur	

Autre anomalie

- ✓ La pompe de filtration de la piscine tourne en permanence.
 1. Vérifiez le réglage du temps de filtration sur le boîtier de commande de la piscine et l'ajuster au besoin.
Astuce : Temps de filtration minimum pour une piscine intérieure 5h, extérieure 8h.
 2. Si toutefois vous désirez réduire ce temps de circulation, ajustez alors la température sur le boîtier de contrôle de la piscine à la même température de consigne que sur la PAC.

9. GARANTIE

Conditions générales de garantie

La société Poolstar garantit au propriétaire d'origine les défauts matériels et les défauts de fabrication de la pompe à chaleur Poolex JET CITY pendant une période de **cinq (5) ans**.

Le compresseur est garanti pendant une période de **sept (7) ans**. Le serpentin en titane est garanti contre la corrosion pendant une période de **quinze (15) ans**.

La date d'entrée en vigueur de la garantie est la date de première facturation.

La garantie ne s'applique pas dans les cas suivants :

- Dysfonctionnement ou dommage dérivant d'une installation, d'une utilisation ou d'une réparation non conforme aux consignes de sécurité.
- Dysfonctionnement ou dommage dérivant d'un milieu chimique impropre de la piscine.
- Dysfonctionnement ou dommage dérivant de conditions impropres à la destination d'usage de l'appareil.
- Dommage dérivant d'une négligence, d'un accident ou d'un cas de force majeure.
- Dysfonctionnement ou dommage dérivant de l'utilisation d'accessoires non autorisés.

Les réparations prises en charge pendant la période de garantie doivent être approuvées avant leur réalisation et confiées à un technicien agréé. La garantie est caduque en cas de réparation de l'appareil par une personne non autorisée par la société Poolstar.

Les pièces garanties seront remplacées ou réparées à la discrétion de Poolstar. Les pièces défectueuses doivent être retournées dans nos ateliers pendant la période de garantie pour être prises en charge. La garantie ne couvre pas les frais de main-d'œuvre ou de remplacement non autorisés. Le retour de la pièce défectueuse n'est pas pris en charge par la garantie.

Madame, Monsieur,

Une question ? Un problème ? Ou simplement enregistrer votre garantie, retrouvez-nous sur notre site internet :

<https://assistance.poolstar.fr/>



Nous vous remercions de votre confiance
et vous souhaitons une excellente baignade.

Vos coordonnées pourront être traitées conformément à la Loi Informatique et Liberté du 6 janvier 1978 et ne seront divulguées à quiconque.

WARNING



This heat pump contains R32 flammable refrigerant.

Prior approval must be obtained before any procedure is performed on the refrigerant circuit.

To ensure user safety, the following precautions must be followed before any procedure is performed on the refrigerant circuit.

1. Work procedure

All work must be carried out in accordance with strict guidelines in order to minimise the risk of gas or flammable vapour escaping during the execution of the work.

2. General workplace conditions

All persons present in the work area must be informed as to the nature of the work being carried out. Avoid performing work in confined spaces. The area surrounding the work space must be cordoned off and particular attention must be paid to nearby sources of heat or flames.

3. Monitoring the presence of refrigerant

The area must be monitored for the presence of refrigerant, using an appropriate detector, before and after any work takes place in order to ensure that no potentially flammable gas has escaped. Ensure the equipment used for detecting leaks is suitable for flammable refrigerants, i.e., does not generate sparks, the device is properly sealed or equipped with internal safety measures.

4. Fire extinguishers

If hot work is being performed on the refrigeration system, or any related system, appropriate fire extinguishing equipment must be available. Install a dry powder or CO₂ fire extinguisher near the work area.

5. No sources of heat, open flames or sparks

The presence of heat sources, open flames or sparks in close proximity to one or more parts/pipework containing or having contained flammable refrigerant is strictly prohibited. All sources of sparks, including smoking, must be located sufficiently far away from the site of installation, repairs, removal and disposal, during which flammable refrigerant could escape into the surrounding environment. Before beginning work, the environment surrounding the equipment must be verified to ensure there is no source of ignition. "No smoking" signs must be displayed.

6. Ventilated area

Ensure that the workplace is open to the air, or properly ventilated, before performing any work on the system or carrying out hot work. Sufficient ventilation must be maintained throughout the period of work.

7. Inspection of refrigeration equipment

When electrical components are replaced, they must be suitable for their intended use and meet the relevant specifications. Replacements must be genuine or OEM parts. If in doubt, contact the manufacturer's customer support team.

Inspections must be performed on installations using flammable refrigerants:

- Refrigerant charge must be appropriate for the size of the space in which the refrigeration system is installed.*
- The ventilation system and air vents must function correctly and must not be obstructed.*
- If an indirect refrigeration system is being used, the secondary circuit must also be inspected.*
- Equipment markings must be clearly visible and legible. Illegible signs and markings must be corrected.*
- Refrigerant pipework and components must be installed in locations with no risk of exposure to substances capable of corroding components containing refrigerant fluid.*

8. Inspection of electrical appliances

Repairs and maintenance performed on electrical appliances must include preliminary safety tests and inspection of components. In the event a fault is detected which is capable of compromising safety, electrical power must be disconnected from the circuit until the problem is resolved.

Preliminary safety tests must include the following:

- Ensuring the condensers are fully discharged: this must be performed in a safe manner to avoid the risk of ignition;*
- Ensuring that no wires or electrical components are exposed at the time of charging, recovery, or purging the system of refrigerant gas.*
- Ground continuity test.*



PLEASE READ CAREFULLY



These installation instructions form an integral part of the product. They must be provided to the installer and kept in a safe place by the user.

If you lose this manual, please visit our website:

www.poolex.fr

The indications and warnings contained in this manual should be carefully read and understood as they provide important information regarding the safe handling and operation of the heat pump. Keep this manual handy for future reference.

Installation must be performed by a qualified professional in accordance with regulations in force and the manufacturer's instructions. Errors made during installation can cause physical injuries to people and animals, as well as mechanical damage for which the manufacturer shall not be held liable.

After unpacking the heat pump, please check the contents for any signs of damage.

Before plugging in the heat pump, ensure that the instructions provided in this manual are compatible with the actual installation conditions and do not exceed the maximum authorised limits for the product in question.

In the event of a defect and/or malfunction of the heat pump, electrical power must be shut off and no attempts to repair the fault should be made.

Repairs must be carried out by an authorised technician using original spare parts. Non-compliance with the aforementioned clauses can negatively impact the safe operation of the heat pump.

In order to guarantee the efficiency and ensure the proper functioning of the heat pump, it must be regularly maintained in accordance with the instructions provided.

In the event the heat pump is sold or transferred to a third party, please ensure that all technical documentation is given to the new owner alongside the equipment.

This heat pump has been designed to only heat the water of a pool. Any other use is considered inappropriate, incorrect and potentially dangerous.

All contractual and extra-contractual liability on the part of the manufacturer / distributor shall be considered null and void in the event of damage caused by errors in installation or operation, or due to non-compliance with the instructions provided in this manual, or the standards in force for the installation of equipment discussed in this document.

CONTENTS

1. General information	44
1.1 General terms and conditions of delivery.....	44
1.2 Safety instructions.....	44
1.3 Water treatment.....	45
2. Description	46
2.1 Operating limits.....	46
2.2 Package contents.....	46
2.3 General characteristics.....	46
2.4 Technical characteristics.....	47
2.5 Product dimensions.....	48
2.6 Exploded view.....	49
3. Installation	50
3.1 Location.....	50
3.2 Installation diagram.....	51
3.3 Hydraulic connection.....	51
3.5 Electrical connection.....	52
3.4 Operation.....	52
4. Use of control panel	53
4.1 Control panel.....	53
4.2 Heating / Cooling / Automatic mode.....	53
4.3 Heat pump operating mode selector.....	53
4.4 Set temperature adjustment.....	54
4.5 Functions overview.....	54
4.6 Locking and unlocking.....	54
4.7 Wifi connection.....	54
4.8 Viewing status values.....	55
4.9 Error display.....	55
4.10 Setting.....	56
4.11 Forced defrost.....	56
5. Use of screen (option)	57
5.1 Installation.....	57
5.2 Technical characteristics.....	57
5.3 Remote control panel.....	57
5.4 Temperature setting.....	58
5.5 Choice of operating mode.....	58
5.6 Settings menu.....	59
5.7 Consult heat pump data.....	63
6. Use of optional control relay	65
6.1 Using the circulation pump control relay (optional).....	65
7. Use via mobile application	66
7.1 Downloading & installing the application «Poolex».....	66
7.2 Setting up the application.....	67
7.3 Pairing the heat pump.....	68
7.4 Controlling.....	69
8. Maintenance and Repairs	73
8.1 Maintenance, servicing and winterizing.....	73
8.2 Checking refrigerant pressure.....	73
8.3 Breakdown and faults.....	74
9. Warranty	77

1. GENERAL INFORMATION

1.1 General terms and conditions of delivery

All products and packaging, even those delivered carriage paid, travel at the risk of the recipient.

Persons responsible for accepting delivery of the device must perform a visual inspection to make a note of any damage that may have occurred during transportation (refrigeration circuit, casing, electric box, frame). Any damage occurring during transportation must be noted by the recipient on the delivery receipt of the carrier, and confirmed by registered post sent to the carrier within 48 hours.

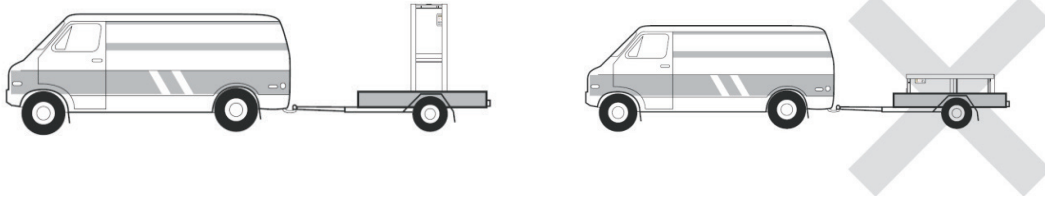

The device must be stored and transported upright at all times, on a pallet, and in its original packaging. If the device has been transported in a horizontal position, please wait at least 24 hours prior to connecting it.

1.2 Safety instructions



WARNING: Please read carefully all safety instructions before using the device. As the instructions noted in this document are essential to your safety, please respect them carefully.

Installation and maintenance

Only a qualified person may undertake installation, start-up, servicing and repairs, in compliance with current standards.

Before operating or undertaking any work on the device (installation, start-up, use, servicing), the person responsible must be aware of all the instructions in the heat pump's installation manual as well as the technical specifications.

Under no circumstances install the equipment close to a source of heat, combustible materials or a building's air intake.

If installation is not in a location with restricted access, a heat pump protective grille must be fitted.

To avoid severe burns, do not walk on pipework during installation, repairs or maintenance.

To avoid severe burns, prior to any work on the refrigerant system, turn off the heat pump and wait several minutes before placing temperature and pressure sensors.

Check the refrigerant level when servicing the heat pump.

Check that the high and low pressure switches are correctly connected to the refrigerant system and that they turn off the electrical circuit if tripped during the equipment's annual leakage inspection.

Check that there is no trace of corrosion or oil stains around the refrigerant components.

When in use

Do not touch the vent during operation due to the risk of serious injury.

Do not leave the heat pump within reach of children due to the risk of injury caused by the heat exchanger fins.

Never start the equipment if there is no water in the pool or if the circulating pump is stopped.

Check the water flow rate every month and clean the filter if necessary.

1. GENERAL INFORMATION

When cleaning

1. Switch off the power supply to the device.
2. Close the water inlet and outlet valves.
3. Do not place anything in the openings of the water or air inlets/outlets.
4. Do not spray the appliance with excessive amounts of water.

During repairs

Carry out work on the refrigerant system in accordance with current safety regulations.

Brazing should be performed by a qualified welder.

When replacing a defective refrigerant component, use only parts certified by our technical department.

When replacing pipework, only copper pipes conforming to Standard NF EN12735-1 may be used for repairs.

1.3 Water treatment

Poolex heat pumps for spas can be used with all types of water treatment systems.

Nevertheless, it is essential that the treatment system (chlorine, pH, bromine and/or salt chlorinator metering pumps) is installed after the heat pump in the hydraulic circuit.

To avoid any deterioration to the heat pump, the water's pH must be maintained between 6.8 and 7.8.

2. DESCRIPTION

2.1 Operating limits

For the heat pump to operate normally, the ambient air temperature must be between -25°C and 43°C. However, we recommend winterising your pool if the water temperature falls below 10°C.

Your tub must be correctly insulated to enable the heat pump to function in an optimal way.

- ✓ The tub must be insulated.
- ✓ The piping must be insulated.
- ✓ The tub must be equipped with an insulating cover.

Thanks to the Full Inverter system, the heat pump automatically adapts its power according to its settings and the external environment. So, when the water temperature rises (this phase can last up to a week after installation), the heat pump will use all the power available; and once the target temperature has been reached, the heat pump will reduce its energy consumption.

2.2 Package contents

At reception, please check that your package contains the following:

- ✓ the heat pump
- ✓ a winter cover
- ✓ 2 male 1" threaded connection
- ✓ remote, waterproof control box (optional): controller, box and cable
- ✓ a control relay
- ✓ a condensate drain pipe
- ✓ a condensate drain elbow

2.3 General characteristics

A Poolex heat pump has the following features:

- ▶ High performance with up to 80% energy savings compared to a conventional heating system.
- ▶ Clean, efficient and environmentally friendly R32 refrigerant.
- ▶ Reliable high output leading brand compressor.
- ▶ Wide hydrophilic aluminum evaporator for use at low temperatures.
- ▶ User-friendly intuitive control panel.
- ▶ Heavy duty shell, anti-UV treated and easy to maintain.
- ▶ CE certification.

2. DESCRIPTION

2.4 Technical characteristics

Test conditions	JET CITY PC-JETC055	
Air ⁽¹⁾ 26°C Water ⁽²⁾ 26°C	Heating power (kW)	3.3~7
	Consumption (kW)	0.28~1.4
	COP (Coeff. of performance)	11.9~5
Air ⁽¹⁾ 15°C Water ⁽²⁾ 26°C	Heating power (kW)	2.3~5.4
	Consumption (kW)	0.35~1.1
	COP (Coeff. of performance)	6.6~4.9
Air ⁽¹⁾ -10°C Water ⁽²⁾ 26°C	Heating power (kW)	2,6~3,4
	Consumption (kW)	0,98~1,5
	COP (Coeff. of performance)	2,65~2,23
Air ⁽¹⁾ 35°C Water ⁽²⁾ 27°C	Cooling capacity (kW)	3.2~3.7
	Consumption (kW)	0.87~1.2
	EER	3.7~3
	SCOP	A
Power supply	Single phase 220-240V ~ 50Hz	
Maximum power (kW)	1.7	
Maximum current (A)	9	
Heating ambient temperature range	-25°C ~ 43°C	
Cooling ambient temperature range	5 °C ~ 43 °C	
Automatic ambient temperature range	-25°C ~ 43°C	
Heating setting temperature range	15°C~40°C	
Cooling setting temperature range	4°C~35°C	
Automatic setting temperature range	4°C~40°C	
Unit dimensions L x W x H (mm)	705 x 490 x 505	
Unit weight (kg)	45	
Sound pressure level at 1m (dBA)	< 48	
Sound pressure level at 4m (dBA)	< 36	
Sound pressure level at 10m (dBA) ⁽³⁾	< 28	
Hydraulic connections	1" female	
Heat exchanger	Titanium heating coil	
Water flow rate (m ³ /h)	3.0	
Compressor brand	GMCC	
Compressor type	Rotary	
Refrigerant	R32	
Refrigerant volume (g)	650	
Minimum pressure (MPa)	0.1	
Maximum pressure (MPa)	4.3	
Protection rating	IPX4	
Load loss (kPa)	3.3	
Control panel	Digital display	
Operating modes	Heating/Cooling/Auto	

The technical specifications of our heat pumps are provided for information purposes only. We reserve the right to make changes without prior notice.

¹ Ambient air temperature

² Initial water temperature

³ Noise level at a distance of 10 m in accordance with international standards EN ISO 3741 and EN ISO 354

2. DESCRIPTION

2.5 Product dimensions

Dimensions in mm

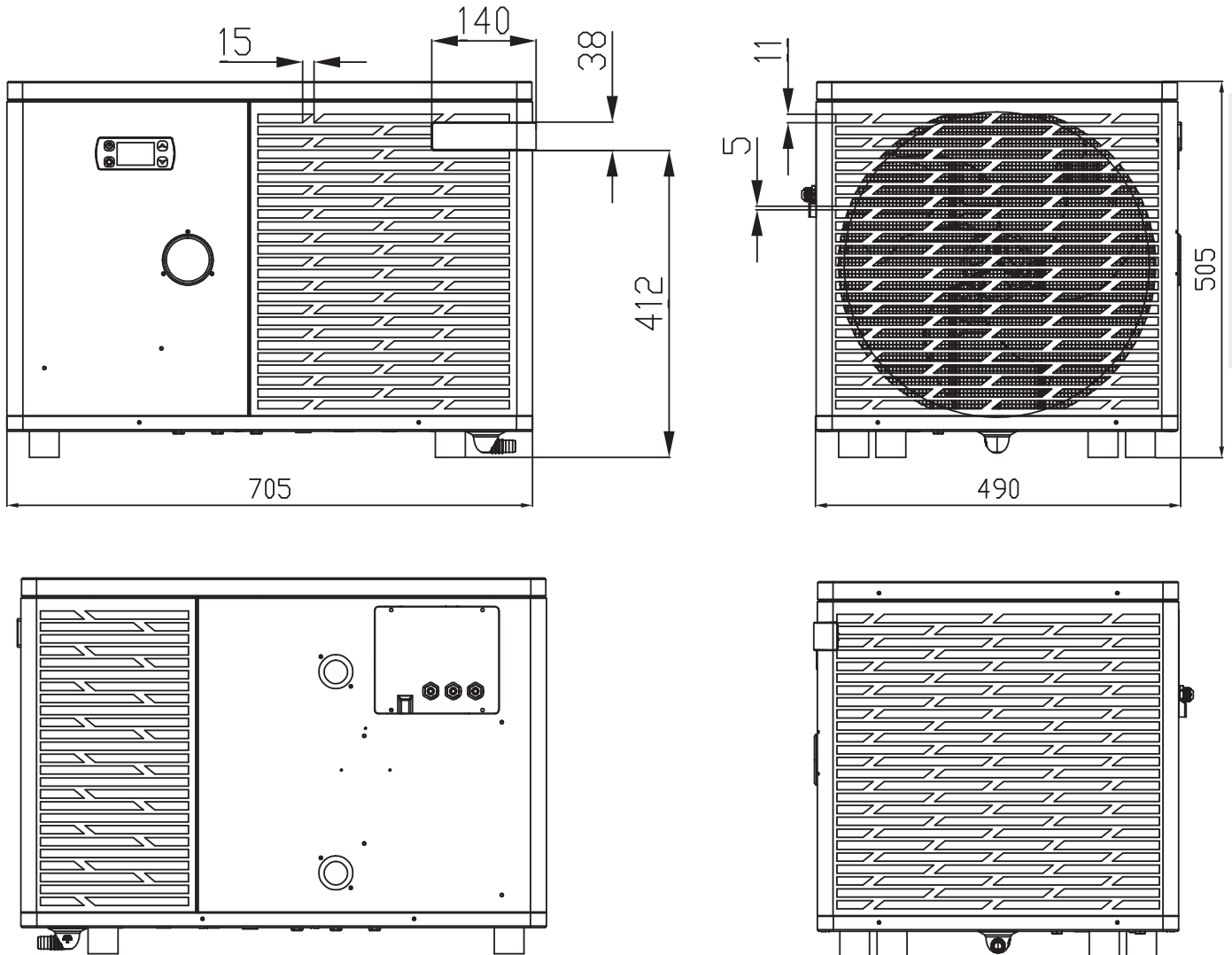

Note: When the electric heating, water pump, and wire control are not fully connected, please use 'rubber plug' to avoid damage due to moisture.

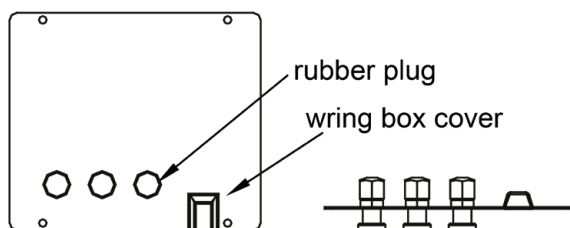

2. DESCRIPTION

2.6 Exploded view

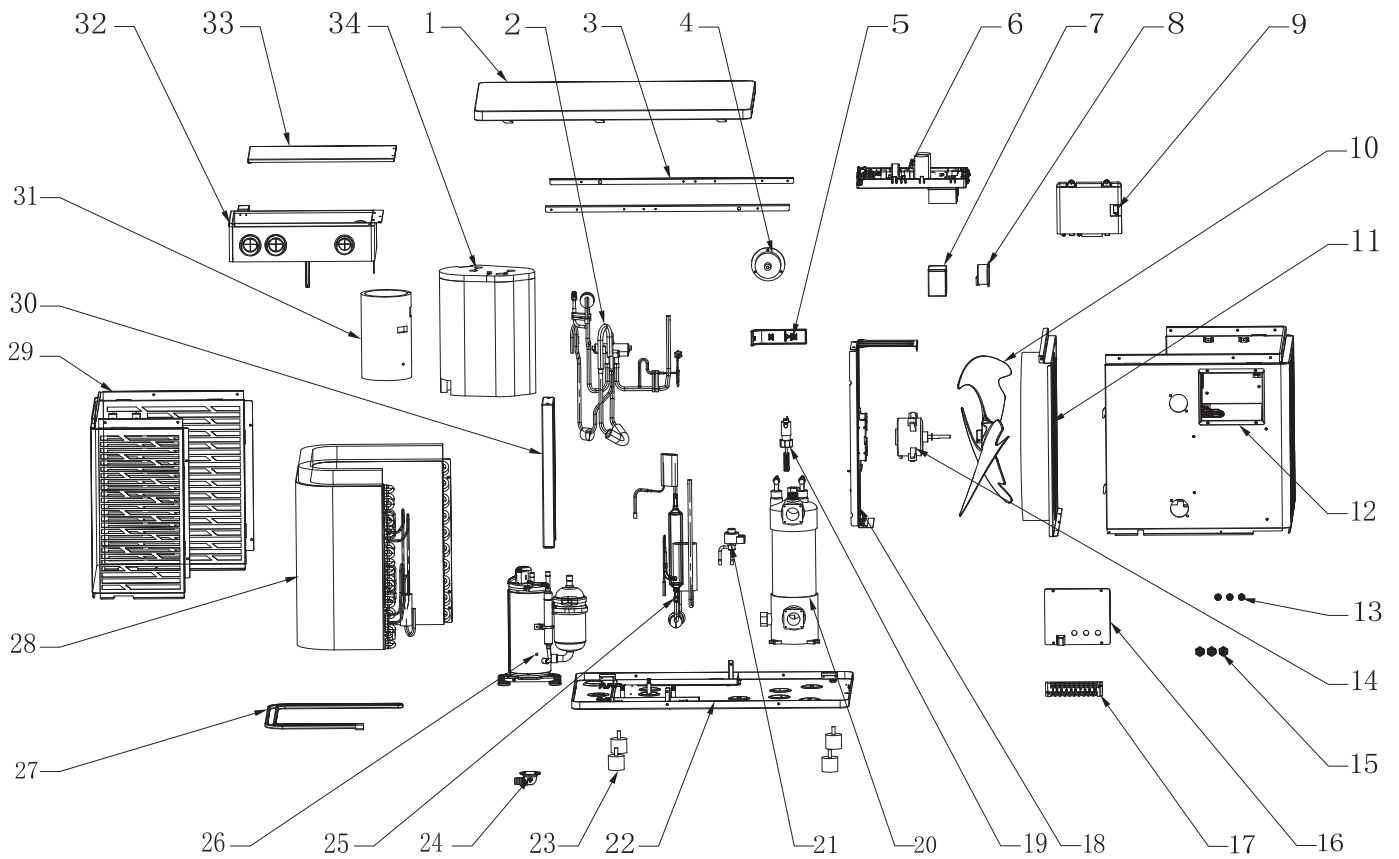

- | | |
|-------------------------------|--------------------------------|
| 1. Top cover | 18. Motor support component |
| 2. 4-way valve | 19. Water flow switch |
| 3. Side panel mounting strips | 20. Titanium heat exchanger |
| 4. Pressure gauge | 21. Electronic expansion valve |
| 5. Wood part | 22. Chassis components |
| 6. Electrical components | 23. Anti-vibration feet |
| 7. Inducer seal box | 24. Drain elbow |
| 8. Inductor | 25. Flash evaporator |
| 9. Display box assembly | 26. Compressor |
| 10. Fan | 27. Chassis heating belt |
| 11. Central bulkhead assembly | 28. Evaporator components |
| 12. Front panel assembly | 29. Rear side panel components |
| 13. Rubber plug | 30. Electrical box support |
| 14. Fan motor | 31. Sound insulation lining 1 |
| 15. Cable gland | 32. Control box |
| 16. Terminal block cover | 33. Control box cover |
| 17. Terminal block | 34. Sound insulation lining 2 |

3. INSTALLATION

To install the heat pump the hydraulic circuit and the power need to be connected.

3.1 Location

Standard NF C 15-100 recommends installing the heat pump at least 3.5 meters from the pool. Leave at least 1.50 m in front of the heat pump and 50 cm of empty space to the sides and rear of the heat pump.

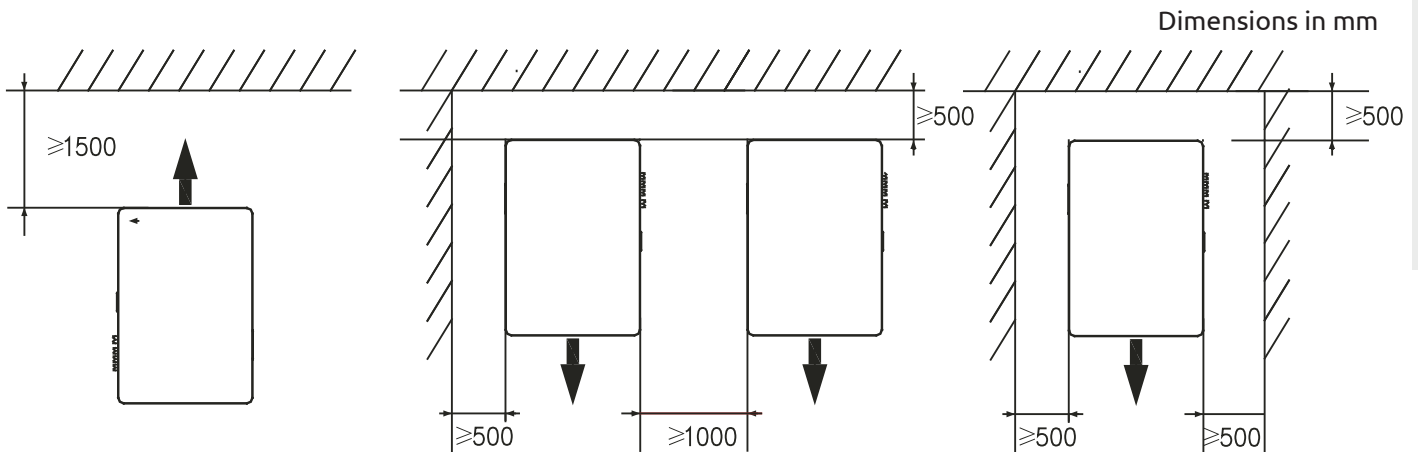

- Do not place anything within 1.5m of the front of the heat pump.**
- Do not place any obstacles on top or in front of the device!**
- Do not use the heat pump as a step to access the spa or the pool.**
- Do not step on the heat pump.**

Please respect the following rules when choosing the heat pump's installation location

1. The location must be easily accessible for optimal operation and maintenance.
2. The device must be installed on the ground, ideally on a level concrete slab. Ensure that the ground is sufficiently stable and it can support the weight of the device.
3. Check that there is enough air flow, that the air exhaust is not directed towards the windows of neighbouring buildings, and that exhaust air cannot return to the intake. In addition, ensure that there is enough space around the device to perform servicing and maintenance.
4. The device must not be installed in locations susceptible of being exposed to oil, flammable gas, corrosive agents, sulphur compounds, or near high frequency devices.
5. Do not install the device near to roads or footpaths to avoid mud splattering.
6. To avoid disturbing neighbours, make sure to install the device facing away from areas sensitive to noise.
7. Keep out of the reach of children insofar as possible.

3. INSTALLATION

3.2 Installation diagram

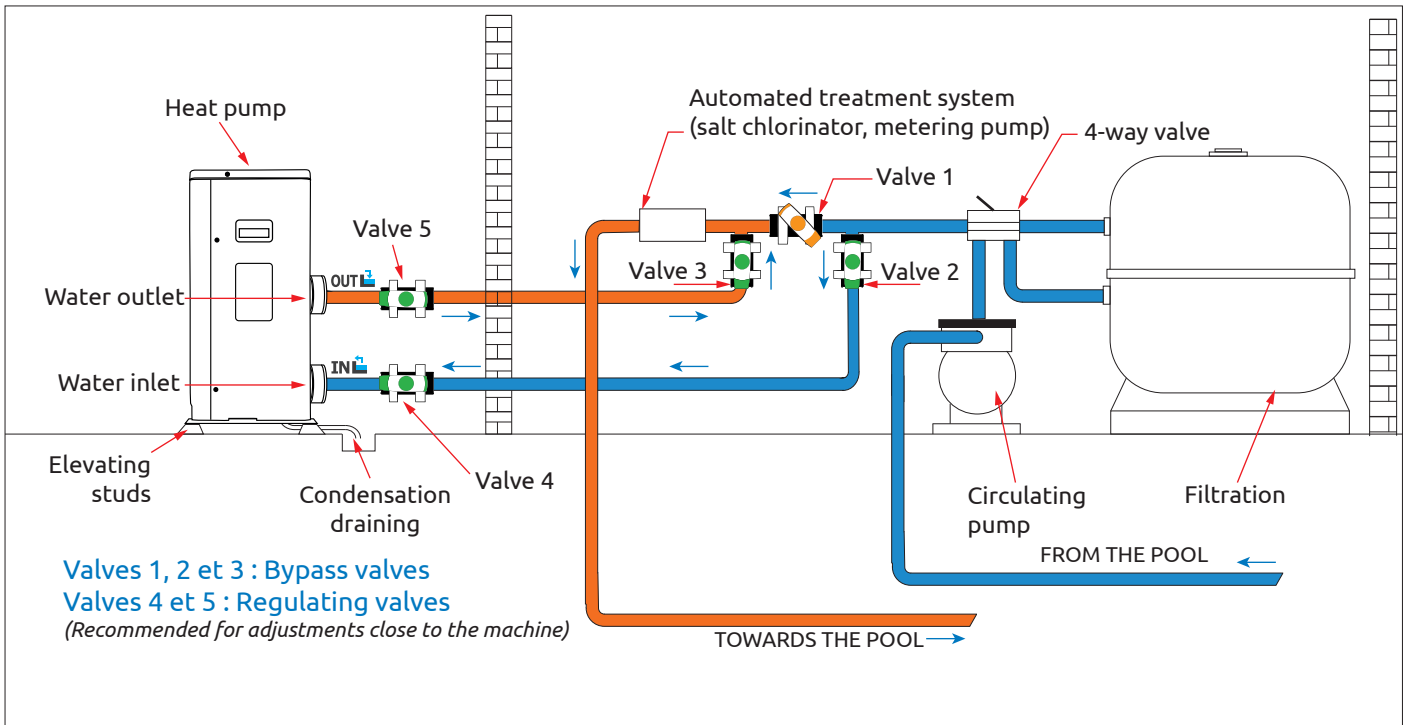

The filter located upstream of the heat pump must be regularly cleared so that the water in the system is clean, thus avoiding the operational problems associated with dirt or clogging in the filter.

3.3 Hydraulic connection

Warning ⚠ : Before starting, and to ensure watertightness, replace the flat gasket with Teflon (PTFE tape).

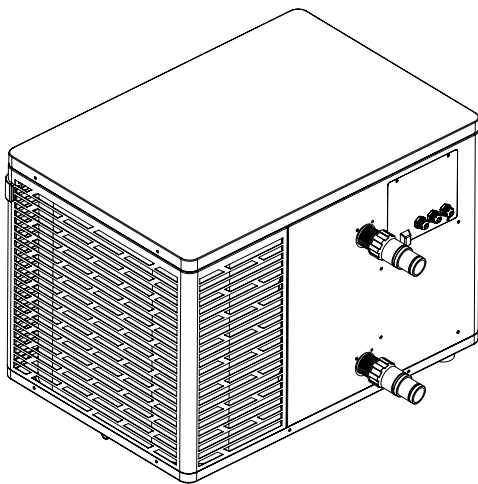

Step 1

Screw the connectors for heat pump

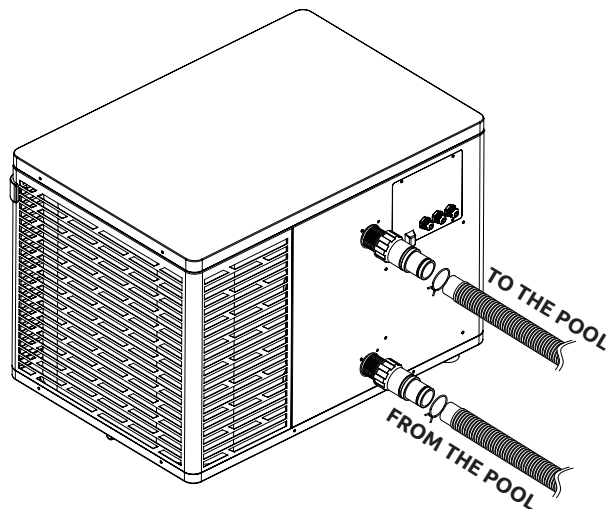

Step 2

Connect the water inlet and outlet

3. INSTALLATION

3.4 Electrical connection

WARNING:



The heat pump's power supply **MUST** be disconnected before any operation.
Upstream, the general electricity supply must be protected by a **30 mA differential switch**.

Please comply with the following instructions to electrically connect the heat pump.

Step 1: Detach the electrical side panel with a screwdriver to access the electrical terminal block.

Step 2: Insert the cable into the heat pump unit by passing it through the opening provided for that purpose.

Step 3: Connect the power supply cable to the terminal block in accordance with the diagram below: phase, neutral, and ground.

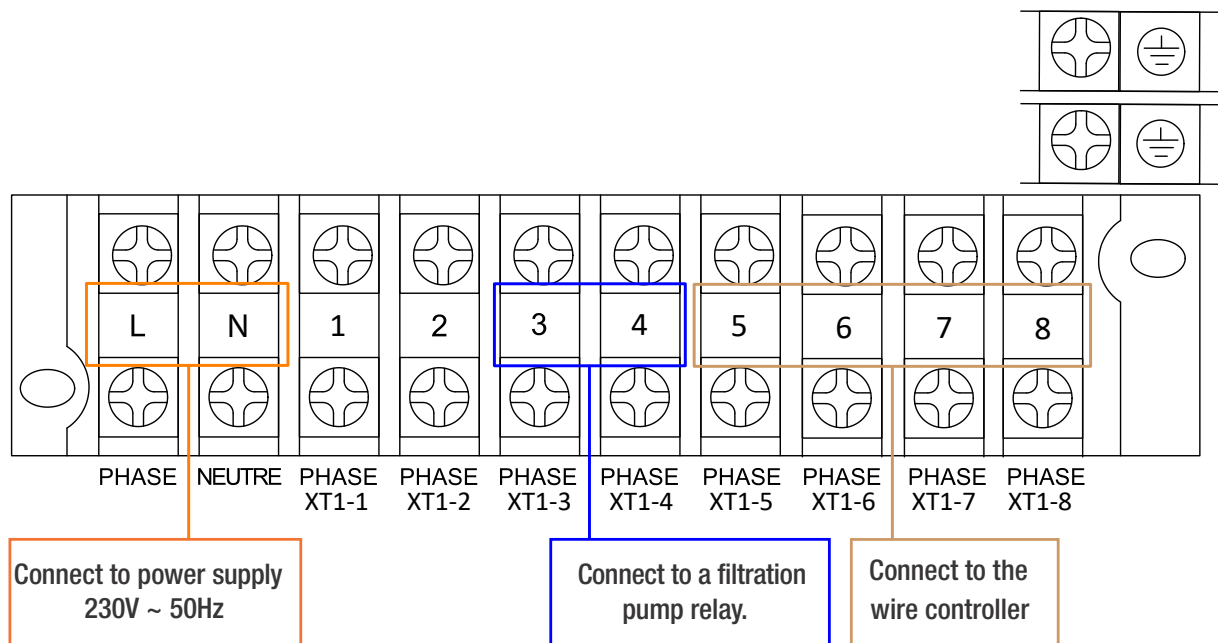

Step 4: Carefully close the heat pump panel.

Servocontrol of circulating pump

Depending on the type of installation, you can also connect a control relay to the circulation pump so that it works in tandem with the heat pump.



WARNING: Servo-control of a pump requires the use of a power relay.

3. INSTALLATION

3.5 Operation

Use conditions

For the heat pump to operate normally, the ambient air temperature must be between -25°C and 43°C.

Advance notice

Prior to starting the heat pump, please:

1. Check that the equipment is secure and stable.
2. Check that the gauge indicates a pressure greater than 80 psi.
3. Check that the electrical wiring is properly connected to the terminals.
4. Check the earthing connections.
5. Check that the hydraulic connections are tight and that there is no leakage of water.
6. Check that the water is circulating correctly in the heat pump and that the flow rate is adequate
7. Remove any object that is not required around the equipment and all tools.

Operation

8. Connect the power supply to the device.
9. Start the filtration pump.
10. Activate the device's electrical supply protection (differential switch situated on the power cable).
11. Start the heat pump.
12. Select the desired temperature using one of the modes appearing on the control panel.
13. The heat pump's compressor will start shortly after.

And you just need to wait for the target temperature to be reached.



WARNING: Under normal conditions, a suitable heat pump can heat up the tub water by 1°C to 2°C per day. It is therefore normal that you do not feel any difference in temperature at the outlet level when the heat pump is on.

A heated tub must be covered and insulated to avoid any heat loss.

Good to know: restart after power failure

After a power failure or a usual interruption, turn the power back on, the system is on sleep mode. Restart the differential plus and switch on the heat pump.

4. USE OF CONTROL PANEL

4.1 Control panel

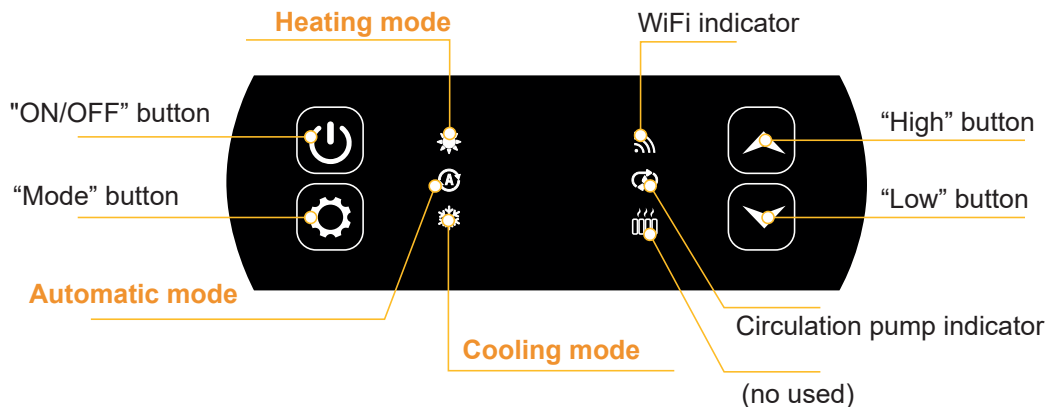

4.2 Heating / Cooling / Automatic mode

⚠ Before use, ensure that the filtration pump is working and that water is circulating through the heat pump.

Prior to setting your required temperature, you must first select an operating mode for your remote.



Heating mode

Select the heating mode if you want to heat up the tub water with the heat pump.



Cooling mode

Select the cooling mode if you want to heat up the tub water with the heat pump.





Automatic mode

Select the automatic mode if you want to let the heat pump switch to the correct mode in a smart way according to the target temperature.

4.3 Heat pump operating mode selector

By default, the heat pump is in heating mode.

To change the mode of use, when the heat pump is ON:

- Press the button , the heat pump will then switch to cooling.
- Press the button again , the heat pump will then switch to automatic.
- Press the button again , the heat pump will then switch heating.



The different modes thus form a cycle:



Good to know: The heat pump can take several minutes to change operating mode in order to preserve the refrigerant fluid.

4. USE OF CONTROL PANEL

4.4 Set temperature adjustment

Use the arrows  and  to change the set temperature. The heating setting range is 15-40°C (default 38°C). The refrigeration setting range is 4-35°C (default 32°C). The automatic setting range is 4-40°C (default 35°C). The maximum set temperature is 40°C.

4.5 Functions overview

The indicators to the right of the control panel indicate the heat pump's other functions.



WiFi indicator

Indicates your Wifi connection status.

Flashes during pairing (see paragraph "4.7 Wifi connection", page 56). It remains on when a connection is active. The first time it is switched on, the Wifi LED flashes rapidly.



Circulation pump indicator

Lights up when the circulation pump is active:

1. Disable mode: off,
2. Automatic mode: always bright when closed, off when disconnected.
3. Manual mode : flashes when closed, off when disconnected.





E-heater indicator

This function is not used on this device. Parameter C4 must be set to 0. See "4.10 Setting", page 58.

4.6 Locking and unlocking

In the main interface, if no key is pressed for 30s, the control panel is locked automatically. When the screen is locked, it displays "LOC".



Press the  and  simultaneously for 3 seconds to lock and unlock the control panel. When the device unlocks, it emits a long beep.

4.7 Wifi connection

When the heat pump is switched off, press for 5 seconds.  and  to start WiFi pairing. The WiFi logo will flash. See section "7. Use via mobile application", page 68 for more details on the wifi pairing procedure.

4. USE OF CONTROL PANEL

4.8 Viewing status values

Press  and  for 3 seconds to check the status of your heat pump.

The parameter code appears and the value is displayed after 3 seconds.

Use the arrows  and  to navigate between the different parameters.

Press  to return to the main interface.

Code	Designation
<i>D1</i>	External ambient temperature (°C)
<i>D2</i>	Coil temperature (°C)
<i>D3</i>	Compressor discharge temperature (°C)
<i>D4</i>	Compressor return air temperature (°C)
<i>D5</i>	Inlet water temperature (°C)
<i>D6</i>	Outlet water temperature (°C)
<i>D7</i>	(reserved)
<i>R1</i>	Compressor operating frequency
<i>R2</i>	Fan speed
<i>R3</i>	Electronic expansion valve opening
<i>R4</i>	(reserved)
<i>R5</i>	(reserved)
<i>E1</i>	Historical fault 1 (earlier fault)
<i>E2</i>	Historical fault 2
<i>E3</i>	Historical fault 3
<i>E4</i>	Historical fault 4
<i>E5</i>	Historical fault 5 (recent fault)

4.9 Error display

When a system error occurs, the display panel shows the error code.

When several errors occur, each error code is displayed for 8 seconds, cyclically, and the error code does not flash.

Refer to the table in section "8.3 Breakdown and faults", page 76 for more details on errors.

4. USE OF CONTROL PANEL

4.10 Setting

When the heat pump is off, press for 3 seconds. and to access the settings interface.

The parameter code appears and the value is displayed after 3 seconds.

Use the arrows and to navigate between the different parameters.

To change a parameter:

1. Display the parameter to be changed, then press . The parameter value starts flashing.
2. Use the arrows and to change its value.
3. Press to confirm the input value.

Press to return to the main interface.

List of user parameters

Code	Designation	Range of values	Default value
E1	Power-down memory mode	1:On ; 0:Off	1 / on
E3	Refrigeration inlet and outlet water temperature compensation settings	-4°C~0°C	0°C
E4	Heater relay function selection	0: Disabled 1: Automatic 2: Manual	0: Disabled
E5	Ambient temperature judgment value for starting heater	-25°C~20°C	5°C
E6	Water temperature difference judgment value for restarting heater	1°C~5°C	5°C
E7	Water temperature difference judgment value for restarting heater in manual mode	1°C~5°C	2°C
E8	Circulation pump relay function selection	0: Disabled 1: Automatic 2: Manual	0: Disabled
E9	Water temperature interval for temperature checks	30~90min	60min
E10	Water temperature difference for restart in heating mode	0°C~10°C	2°C
E11	Water temperature difference when stopped in heating mode	0~10 (-2°C~8°C)	2 (0°C)
C12	Water temperature difference for restart in cooling mode	0°C~10°C	2°C
C13	Water temperature difference when stopped in cooling mode	0~10 (-2°C~8°C)	2 (0°C)
C14	Dry contact function selection	0: Disabled 1: DOMOSWITCH mode	1 / on

4.11 Forced defrost

The heat pump must be set to 40°C for this procedure to work.

Set the heat pump to **40°C in heating mode**, then use the arrows and to force defrosting: > > > > > , 6 strides alternating the two arrows, starting with the top one.

Note: If the heat pump is in cooling mode and the temperature is set to 20°C, this procedure initiates refrigerant recovery.

5. USE OF SCREEN (OPTION)

5.1 Installation

The screen is connected directly to your heat pump using the cable supplied.

Connect the 4-core connection of the cable supplied to the cable protruding from the screen.

Connect the other end of the cable to the back of the heat pump as shown: XT5 cable to 5, XT6 cable to 6, XT7 cable to 7 and XT8 cable to (follow the labelling).



The screen lights up automatically when it is switched on.

5.2 Technical characteristics

Power supply	Directly on the heat pump
Screen dimensions W×D×H (mm)	4"
Device weight (kg)	0.40
Cable length	5 m
Protection class	IPX4

5.3 Remote control panel

Familiarize with the display before you start.

The control panel can be moved using the extension lead.

Use the extension cord to store the control panel away from rain and light. Shade will ensure better visibility of the screen. Under no circumstances should the control panel be exposed to moisture.

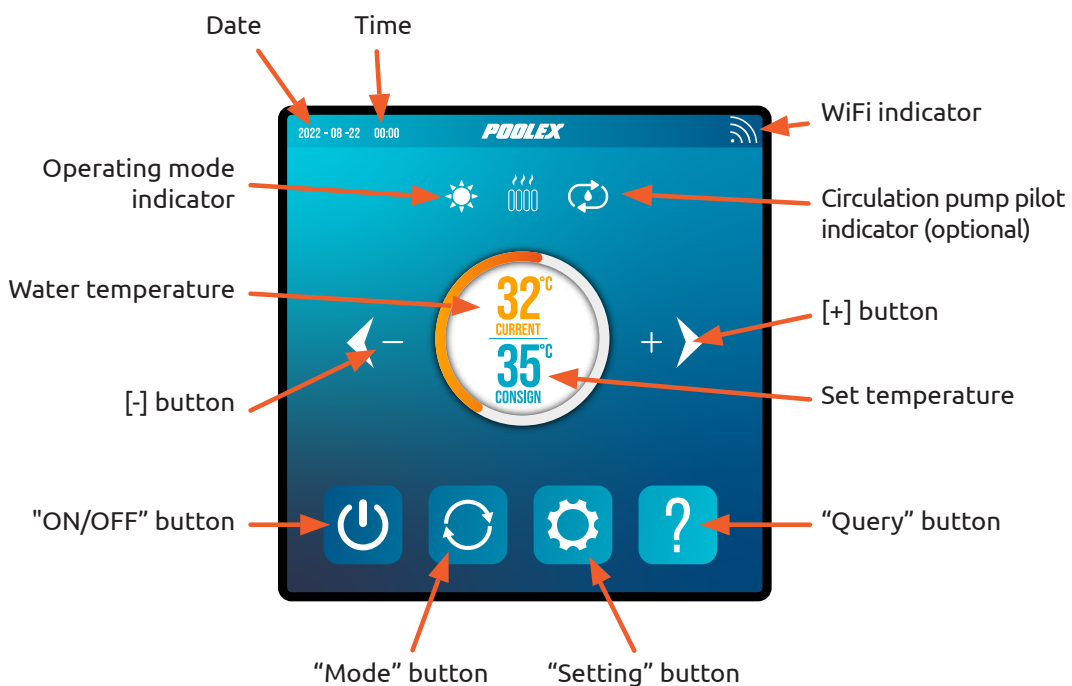

5. USE OF SCREEN

5.4 Temperature setting



Before use, ensure that the filtration pump is working and that water is circulating through the heat pump.

The water temperature appears in orange, except when you set your target temperature, which then appears in orange. Use the [+] and [-] buttons to adjust the set temperature. When you press either of these buttons, they also turn orange, as shown in the image opposite.

5.5 Choice of operating mode

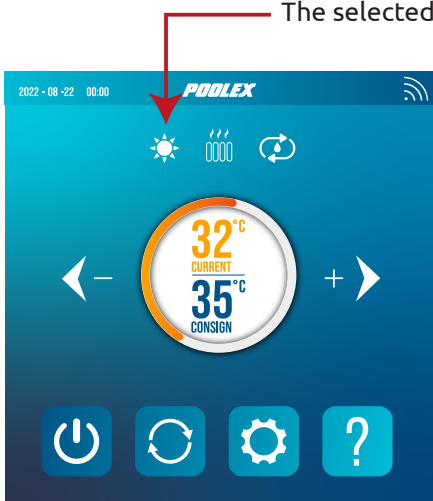

The selected operating mode appears here as an icon.

Heating mode

Select heating mode if you want to heat up the tub water with the heat pump.

Cooling mode



Select heating mode if you want to cool the tub water with the heat pump.

Automatic mode

Select automatic mode if you want the heat pump to switch modes intelligently around the set temperature.

By default, the heat pump is in heating mode. The activated mode symbol appears on the left above the temperatures and in yellow in the operating modes menu.

To change the operating mode, when the heat pump is on:

- Press the button , the heat pump will then switch to cooling.
- Press the button , the heat pump will then switch to automatic.
- Press the button , the heat pump will then switch heating.

The different modes thus form a cycle:

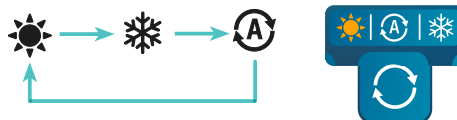

Good to know:

The heat pump can take several minutes to change operating mode in order to preserve the refrigerant fluid.





5. USE OF SCREEN









5.6 Settings menu

From the Home screen, press the "Settings" button  to access this menu.



Note: the "Unit" button is not functional in this edition of the product. Please ignore it.

-  Previous page
-  Next page
-  Confirm
-  Confirm Back
-  Cancel Back to home page

Button	Function
	Modify user settings
	Change temperature unit
	Modify factory settings
	Set time and date
	Forced defrost
	Set display brightness
	Activate wifi and pair your heat pump
	Reset settings

1. Activate wifi

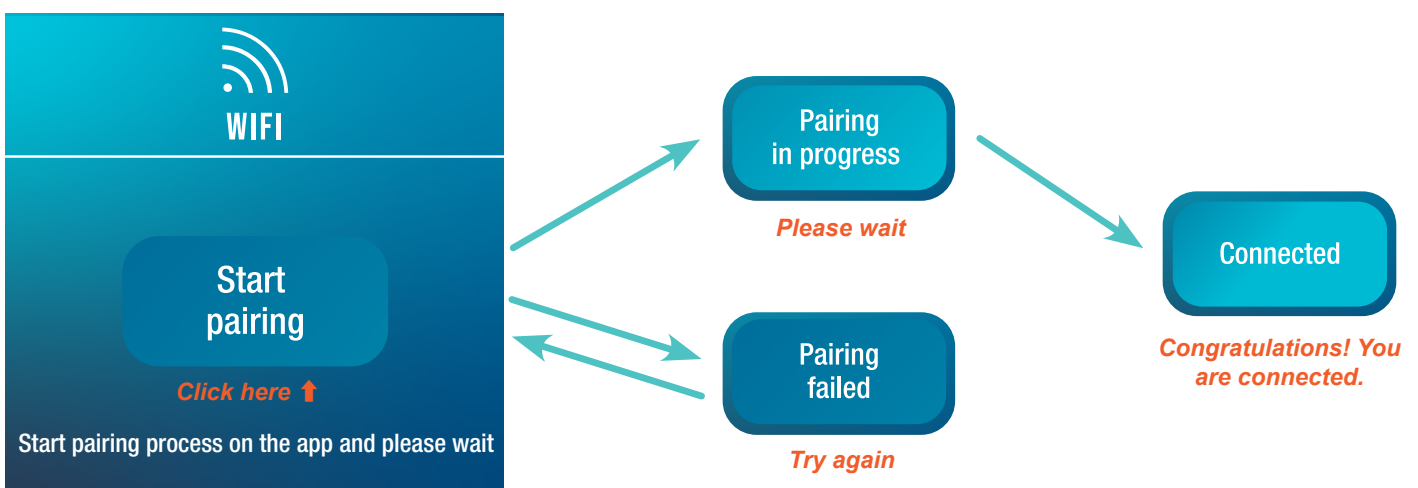

In the "Settings" menu, use the "Wifi" button  to access the pairing interface..



Pairing allows you to control your heat pump from a remote control application. This procedure is described in more detail in section "7. Use via mobile application", page 68.

5. USE OF SCREEN

2. Modify user settings

In the "Settings" menu, use the "User" button  to access the user settings interface. Then click on the input box  of the parameter you wish to modify.

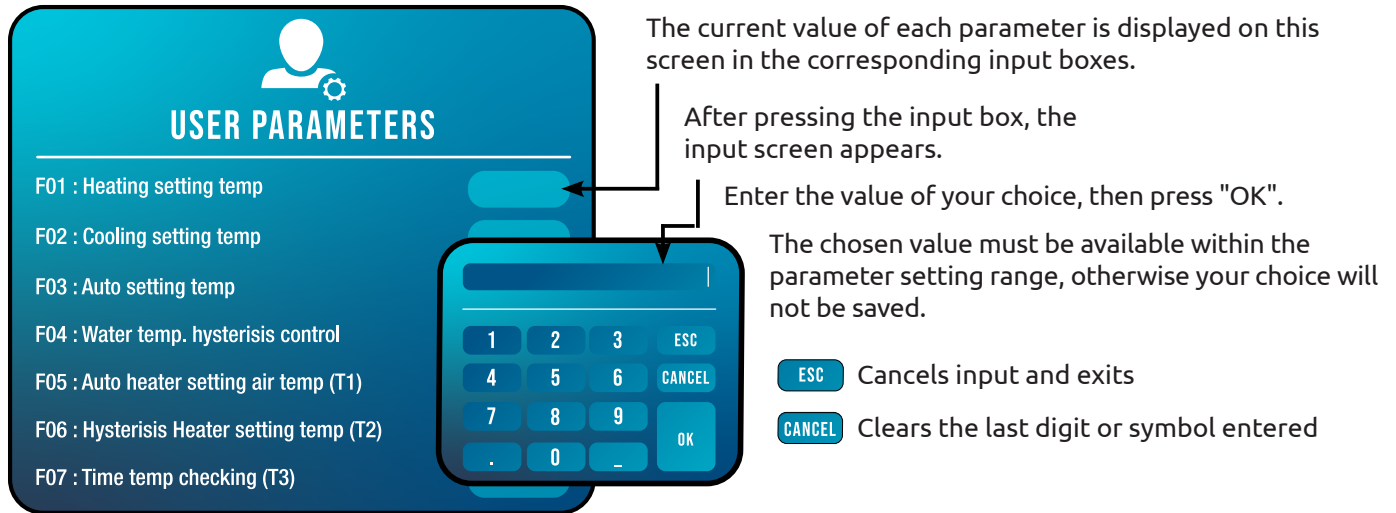

The current value of each parameter is displayed on this screen in the corresponding input boxes.

After pressing the input box, the input screen appears.

Enter the value of your choice, then press "OK".

The chosen value must be available within the parameter setting range, otherwise your choice will not be saved.

ESC Cancels input and exits

CANCEL Clears the last digit or symbol entered

List of user settings

N°	Description	Range of values	D. value
E1	Power-down memory mode	1:On ; 0:Off	1 / on
E3	Refrigeration inlet and outlet water temperature compensation settings	-4°C~0°C	0°C
E4	Heater relay function selection	0 : Off 1: Automatic 2 : Manual	0
E5	Ambient temperature judgment value for starting heater	-25°C~20°C	5°C
E6	Water temperature difference judgment value for restarting heater	1°C~5°C	5°C
E7	Water temperature difference judgment value for restarting heater in manual mode	1°C~5°C	2°C
E8	Circulation pump relay function selection	0 : Off 1: Automatic 2 : Manual	0
E9	Water temperature interval for temperature checks	30~90min	60min
E10	Water temperature difference for restart in heating mode	0°C~10°C	2°C
E11	Water temperature difference when stopped in heating mode	0~10 (-2°C~8°C)	2 (0°C)
E12	Water temperature difference for restart in cooling mode	0°C~10°C	2°C
E13	Water temperature difference when stopped in cooling mode	0~10 (-2°C~8°C)	2 (0°C)
E14	Dry contact function selection	0 : Off 1: In.grid mode	1 / on
P1	Audible warning	Off / On	on
P2	Backlighting of the wired controller	Off / On	on
P3	Setting the backlight mode	0: maximum brightness 1 : max / 50% / 15% 2 : max / 50% / off	1
P4	Maximum brightness setting	30%~100%	100%
P5	Setting the wired controller address	01/02	02

5. USE OF SCREEN

3. Modify factory settings (not recommended)

In the "Settings" menu, use the "Factory" button  to access the factory settings interface. You will be prompted for a password. **Contact your after-sales service: changing the factory settings without authorisation from the after-sales service will invalidate the warranty.**



WARNING : This operation is used to assist servicing and future repairs. The default settings should only be modified by an experienced professional person. **Unauthorized modification of factory settings may invalidate the warranty.**

If you have been authorised by the after-sales service to change one or more parameters, enter the password using the input screen and confirm.

The current value of each parameter is displayed on the screen in the corresponding input boxes .

If you were allowed to change a setting, select that setting and press the corresponding input box. The input screen appears.

Enter the value of your choice then press "OK" and confirm.

The chosen value must be available in the parameter setting range, otherwise your choice will not be saved.



 Cancels input and exits

 Clears the last digit or symbol entered

5. USE OF SCREEN

4. Force defrost

In the "Settings" menu, use the "Defrost" button  to access the following interface:



Click  to activate defrosting.

5. Set time and date

In the "Settings" menu, use the "Date / Clock" button  to change the date and/or time displayed on the screen. Date and time are also useful for error history reliability (see page 65).

The value entered in each box must be possible to be taken into account. The date format is: month - day - year.

A value greater than 12 cannot be entered in the month box.



6. Set display brightness

In the "Settings" menu, use the "Brightness" button  to modify screen brightness.



Slide the slider to the left to decrease brightness, or to the right to increase it.

Tip: Use the extension cable to store the control panel away from light. The shade will ensure better visibility of the screen.

7. Reset settings

In the "Settings" menu, use the "Reset" button  to reset the parameters.

A code is required. Contact the After Sales Service.

You will be asked to confirm your wish to reset the settings.

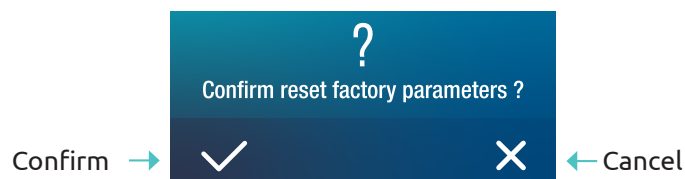





When the parameters are reset, the message "Initialization succeeded" is displayed.

5. USE OF SCREEN

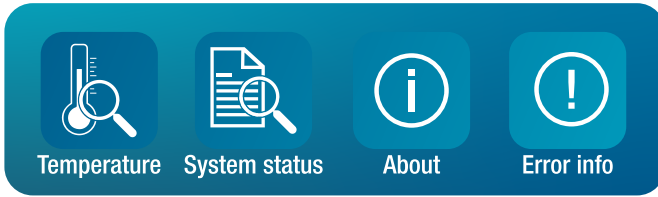
5.7 Consult heat pump data

From the home screen, press the "Query" button  to access this menu.



Button	Function
	Temperature readings
	System values
	Error history
	Hardware and software versions

1. Temperature readings

In the "Query" menu, use the "Temperature" button  to view the following temperature readings.

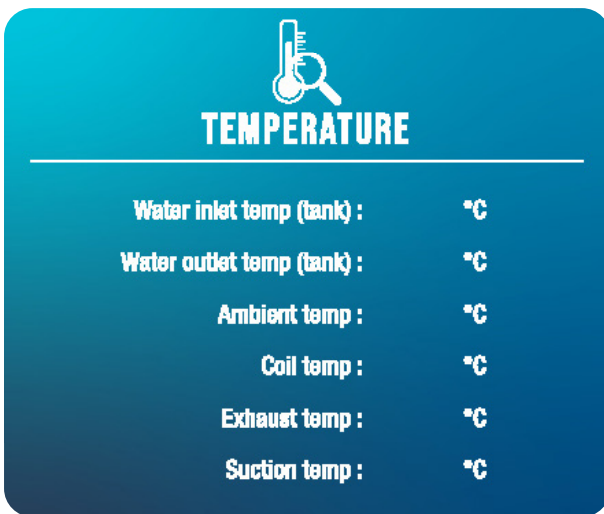

2. System values

In the "Query" menu, use the "System status" button  to view the following :

- Compressor
- Four-way valve
- Fan speed
- Circulation pump
- Auxiliary heater

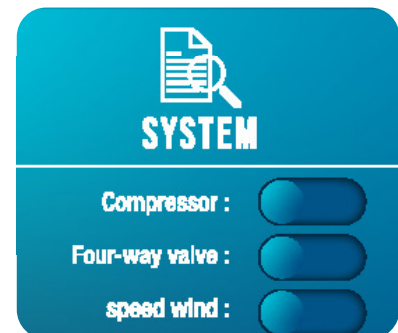

3. Error history

In the "Query" menu, use the "Error info" button  to consult the history of errors encountered.

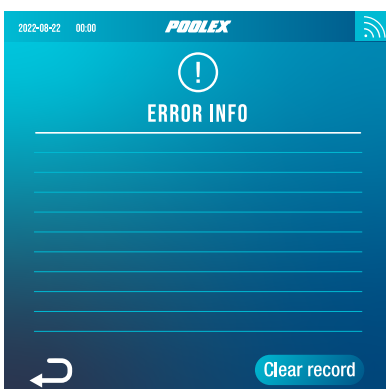

This screen displays a list of previously encountered errors. Each line shows an error in the format "date + time + error code".

In addition, when an error is encountered, it is displayed in a banner at the top of the home screen.

The banner looks like this:



The history can be deleted, for example if you resell your heat pump. To do this, click on "Clear record".

Refer to the table in section "8.3 Breakdown and faults", page 76 for more details on errors.

5. USE OF SCREEN

4. Hardware and software versions

In the "Query" menu, use the "About" button  to view information about:

- wire controller software version
- wire controller hardware version
- master controller software version
- master controller hardware version

6. USE OF OPTIONAL CONTROL RELAY

6.1 Using the circulation pump control relay (optional)

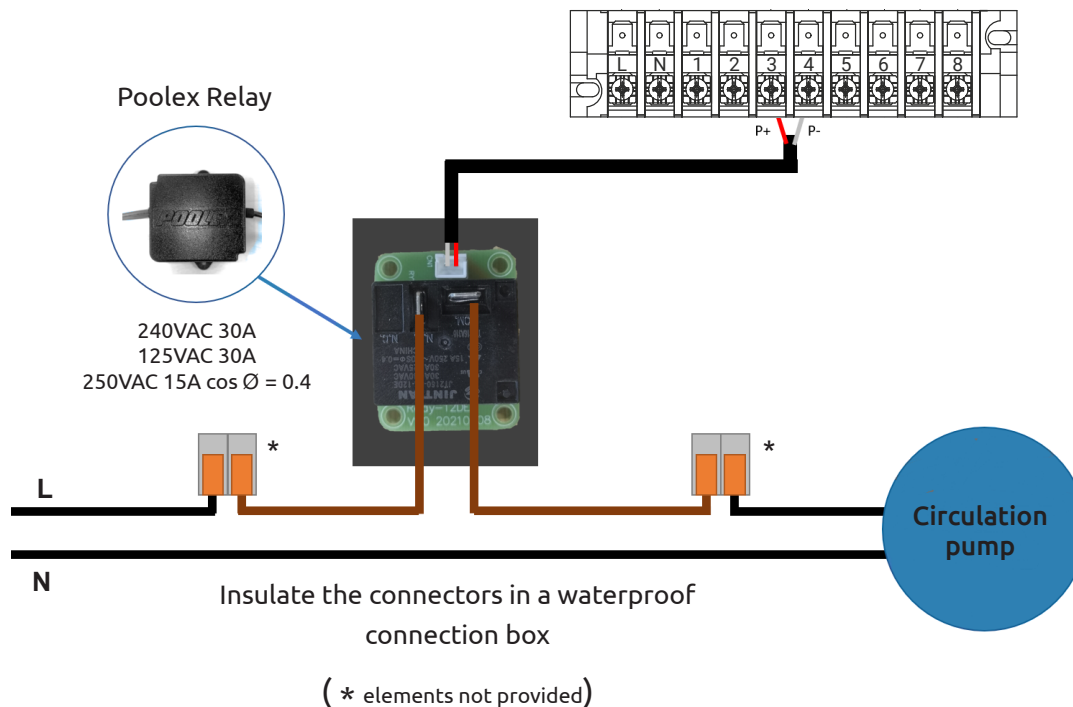

This relay is controlled by the heat pump control box either automatically or manually.

As such, for the system to function correctly, **it is imperative to have a circulation pump which flow ranges of 3 m³/h.**

In automatic mode: The relay activates itself every 60 minutes (timing adjustable between 30 and 90 minutes, C9 setting) to control the circulation pump whilst temperature is being verified. If needed, the controller starts the heat pump to reach the target temperature while the pump relay remains active up until the target temperature is reached, then will start its verification cycle every 60 minutes (timing adjustable between 30 and 90 minutes, C9 setting).

In manual mode: The pump relay will always be active and the pump will function 24/7.

To use this relay:

Setting the **C8** setting = 1 to start the control (see "List of user settings", page 62).

Adjusting verification time intervals, C9 setting, if necessary (adjustable from 30 to 90 minutes).

7. USE VIA MOBILE APPLICATION

7.1 Downloading & installing the application «Poolex»

About the Poolex app:

To control your heat pump remotely, you need to create a Poolex account.

The Poolex application lets you control your pool equipment remotely, wherever you are. You can add and control several devices at once. Appliances compatible with Smart Life or Tuya (depending on the country) are also compatible with the Poolex application.

With the Poolex application, you can share the devices you've set up with other Poolex accounts, receive real-time operating alerts and create scenarios with several devices, based on the application's weather data (geolocation essential).

Using the Poolex application also means taking part in the continuous improvement of our products.

iOS:

Scan or search for «Poolex» in the App Store to download the app:

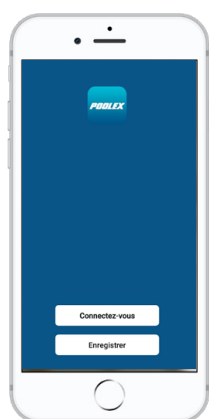

Check the compatibility of your phone and the version of your OS before installing the application.

Android:

Scan or search for «Poolex» in the play to download the app:

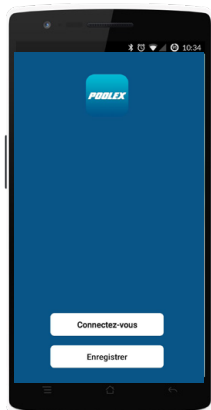

Check the compatibility of your phone and the version of your OS before installing the application.

7. USE VIA MOBILE APPLICATION

7.2 Setting up the application



WARNING : Before you begin, make sure you have downloaded the «Poolex» app, connected to your local WiFi network, and that your heat pump is electrically powered and running. If necessary, ask your dealer for advice: you may need to install [Wifi Link](#).

You'll need to create a «Poolex» account to control your heat pump remotely. If you already have a Poolex account, please log in and go directly to step 3.

Step 1: Click on «**Create new account**» and choose to register by «**Email**» or «**Phone**,» where a verification code will be sent to you. Enter your email address or phone number and click «**Send verification code**».

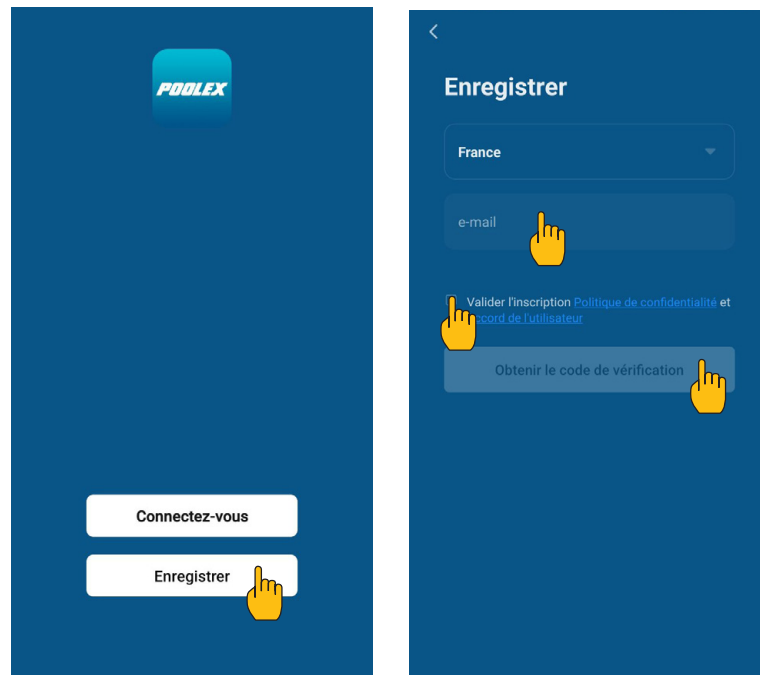

Step 2: Enter the verification code received by email or phone to validate your account.

Congratulations, you now belong to the “Poolex” community.

Step 3 (recommended): Add an object by clicking “...” and then “Add Object”. Enter a name («Pool» for example), then click “Done”.

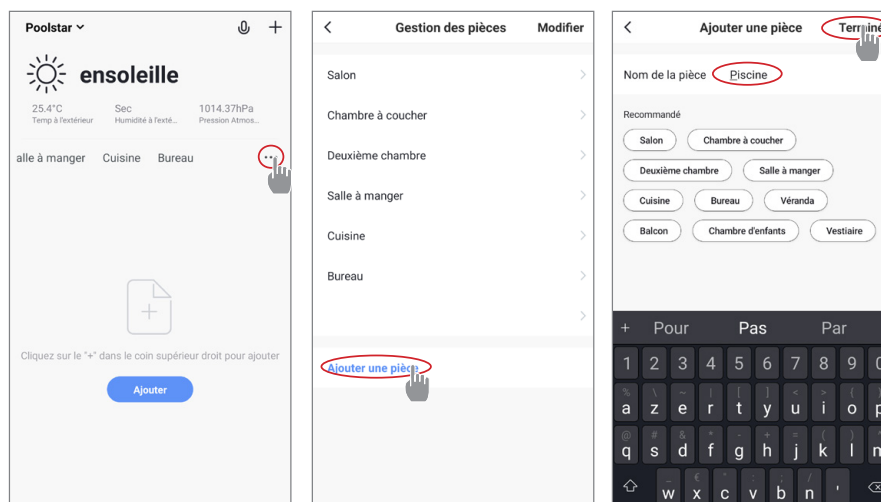

7. USE VIA MOBILE APPLICATION

Step 4: Now add a device to your “Pool”.

Click “Add” or “+” and then “Large appliances...” followed by “Water heater”.

At this point, leave your smartphone on the “Add” screen and go to the pairing step for your control box.

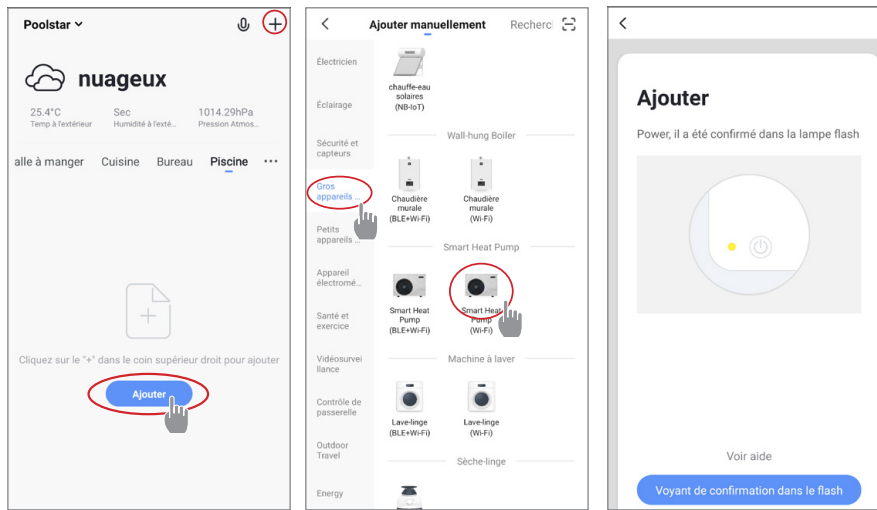

7.3 Pairing the heat pump

Step 1: Now start the pairing.

Choose your home WiFi network, enter the WiFi password and press “Confirm”.



WARNING : The «Poolex» application only supports 2.4Ghz WiFi networks.

If your WiFi network uses the 5GHz frequency, go to the interface of your home WiFi network to create a second 2.4GHz WiFi network (available for most Internet boxes, routers and WiFi access points).

Step 2: Activate the pairing mode on your heat pump.

When the heat pump is switched off, press  and  for 5 seconds to start WiFi pairing. The WiFi logo will flash.



If there is a pairing problem, or if the heat pump is out of range of your wifi, you will need to use a wifi amplifier or relay (not supplied).



The pairing is successful, you can rename your Poolex heat pump then press “Done”.

Congratulations, your heat pump can now be controlled from your smartphone.

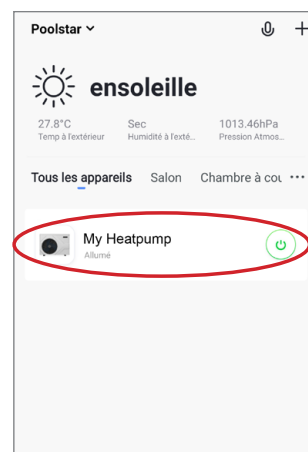
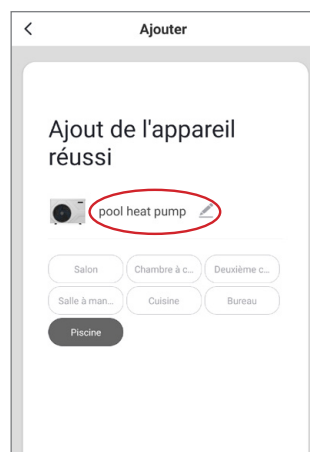
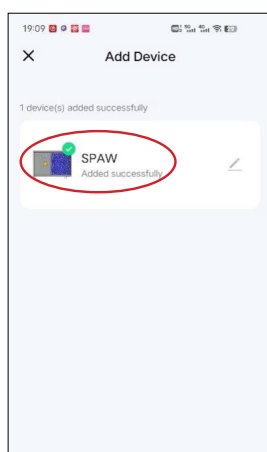

7. USE VIA MOBILE APPLICATION

7.4 Controlling

User interface

- 1 Change operating mode
- 2 Child lock / Lock
- 3 Defrost icon
- 4 Set temperature
- 5 Forced defrost
- 6 Settings
- 7 Power on/off

To adjust the temperature, you can drag the semi-circular scale bar or click on "+/-".

When forced defrost **5** is required, activate this button and if the conditions are met, the defrost icon **3** icon is displayed. When defrosting is complete, the forced defrost button switches off automatically; if the conditions are not met, the **3** is not valid. If it is not displayed, the forced defrost button will go off after 12 minutes.

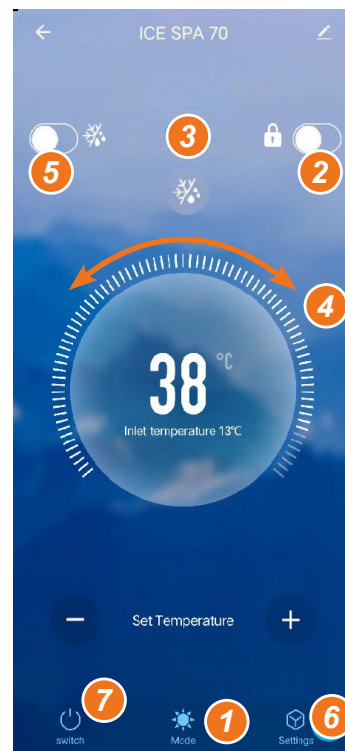

Heat pump operating mode selector

To change the active operating mode, first click on the mode icon .

The mode menu opens:

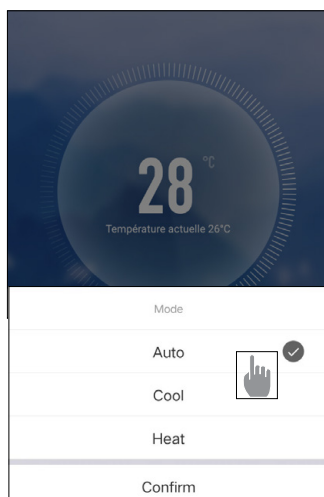

7. USE VIA MOBILE APPLICATION

About the settings

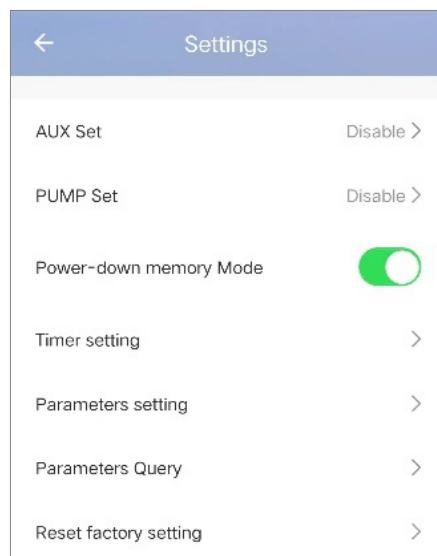

AUX Set Disable > Activating the manual mode (or automatic) for the heater

PUMP Set Disable > Activating the manual mode (or automatic) for the optional pump

Power-down memory Mode Mode memory during stop

Timer setting > Timer

Parameters setting > Parameter settings

Parameters Query > Viewing status values

Reset factory setting > Resetting parameters

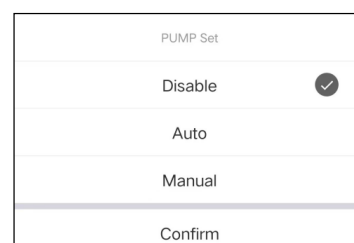
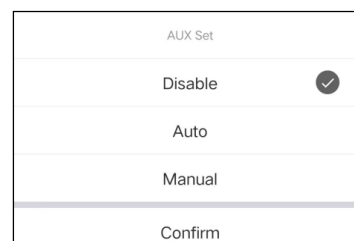

Setting up the heat pump operating range

The timer allows you to define several time slots, select the repetition time, switch on and off and the corresponding mode, set the temperature, as well as the operating mode of the electric heater relay and the circulation pump.

Create a time schedule: choose the time, the day(s) of the week concerned, the action (switch on or off) and its details, then save.

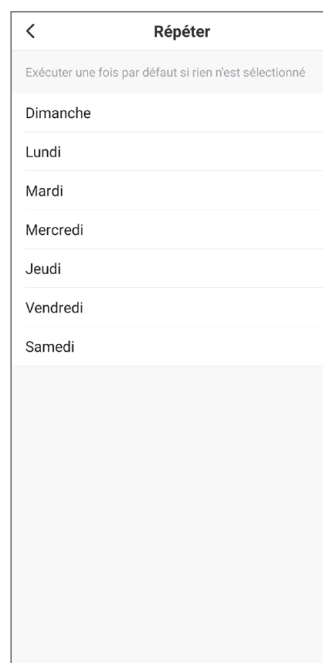
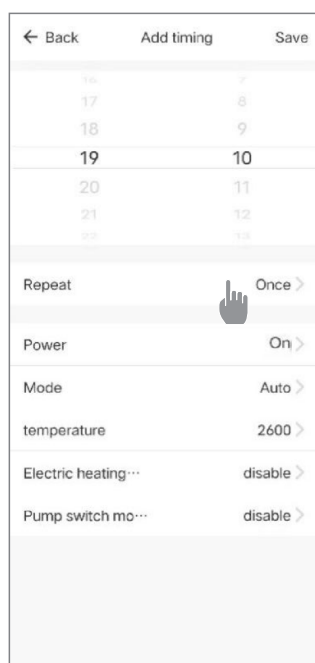
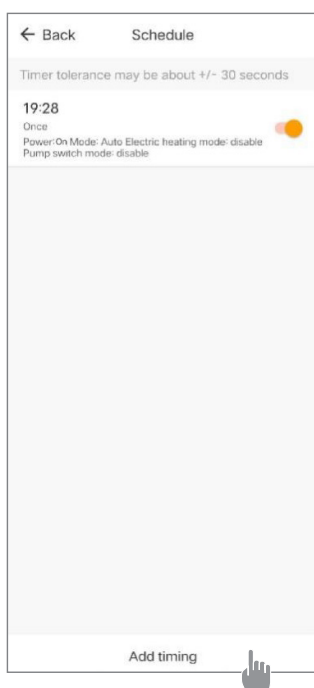

7. USE VIA MOBILE APPLICATION

Setting parameters

To change the settings, you will be asked for a code: please contact our team to request permission to change the settings and to obtain the code.

Make sure you enter consistent values in the system.

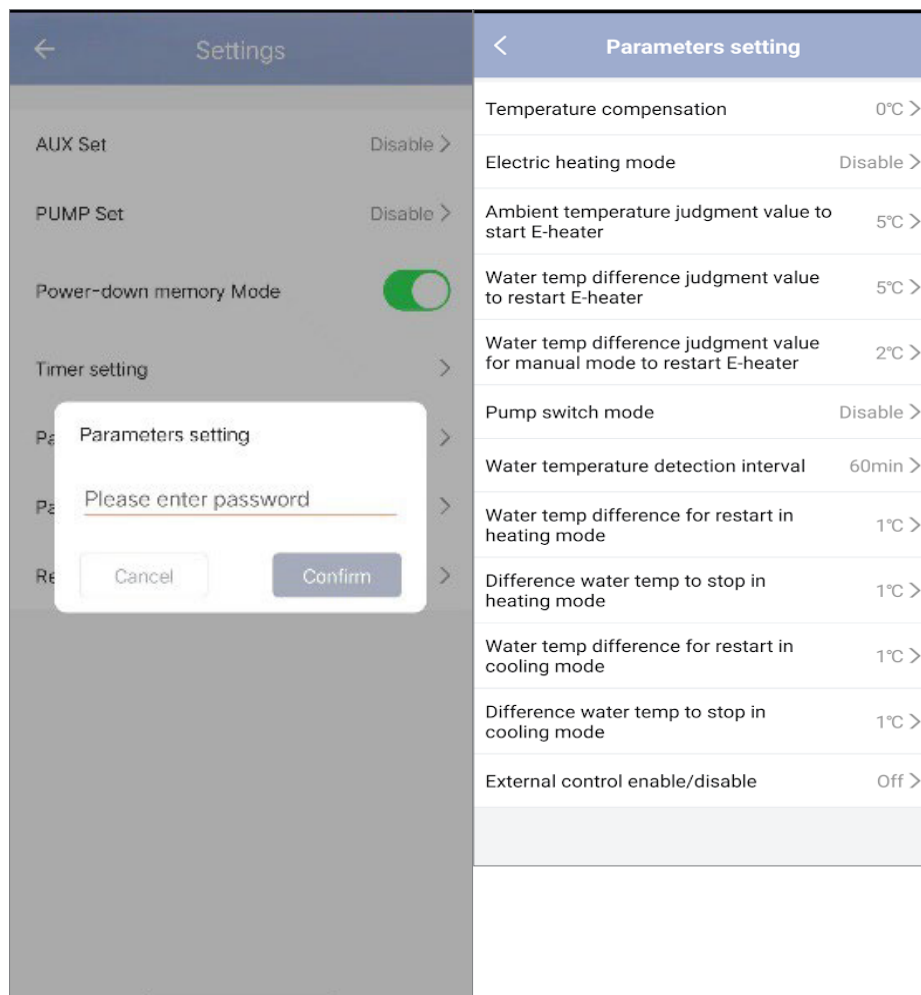

Reset settings

To reset settings, you will be asked for a code: 7416.

After entering the password to reset the parameters, all the parameter setting options are returned to their default values.

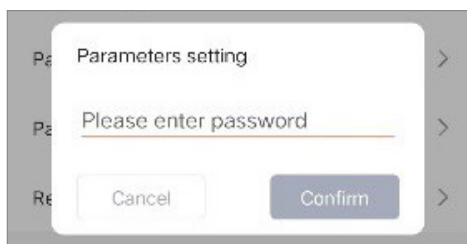

7. USE VIA MOBILE APPLICATION

Viewing status values

The application lets you view status values in list form. You will find:

- Ambient temperature
- Condenser temperature
- Compressor outlet temperature
- Compressor suction temperature
- Inlet temperature
- Outlet temperature
- Compressor operating frequency
- Internal fan speed
- Degree of opening of expansion valve
- Opening degree of auxiliary expansion valve
- Jet enthalpy solenoid valve switch
- Error history (oldest to most recent)

Parameters Query	
External ambient temperature	-11.80
Coil temperature	20.50
Compressor exhaust temperature	55.30
Compressor return air temperature	20.70
Inlet temperature	20.00
Outlet temperature	21.00
Compressor running frequency	0
Indoor fan speed	0
Expansion valve opening	350
Auxiliary expansion valve opening	0
Jet enthalpy solenoid valve switch	Off
Historical fault1	P6
Historical fault2	JE
Historical fault3	
Historical fault4	J6

Upgrade operation

To update your device, follow these steps:

1. Click the edit icon in the upper right corner of the home page
2. Click 'Device Update'
3. Press 'Update'
4. Press 'Start update'

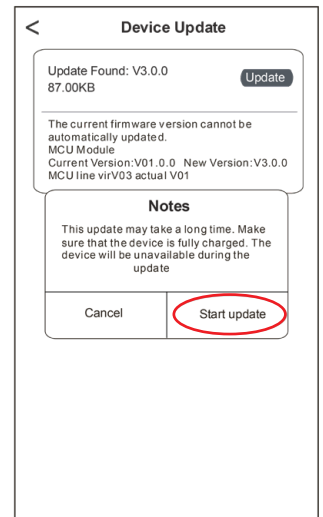
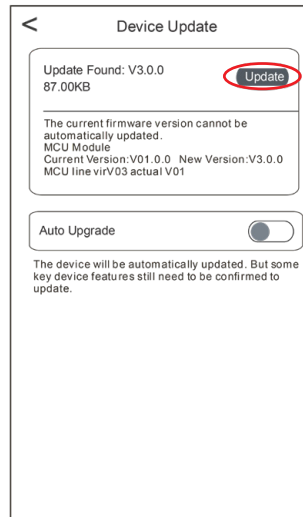
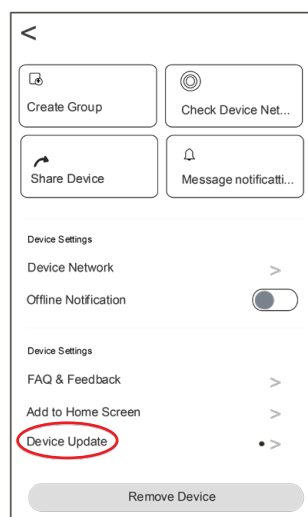
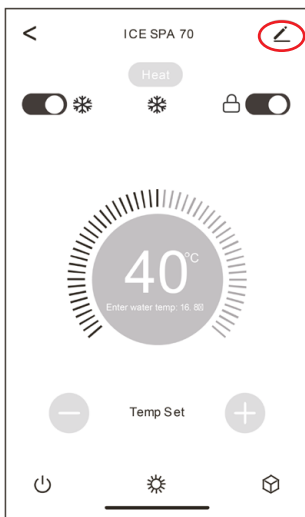

8. MAINTENANCE AND REPAIRS

8.1 Maintenance, servicing and winterizing



WARNING: Before undertaking maintenance work on the unit, ensure that you have disconnected the electrical power supply.

Cleaning

The heat pump housing must be cleaned with a damp cloth. Using detergents or other household cleaning products may degrade the surface of the housing and affect its integrity.

The evaporator at the rear of the heat pump must be carefully cleaned with a vacuum cleaner and soft brush attachment.

Annual maintenance

The following operations must be undertaken by a qualified person at least once a year.

- Carry out safety checks.
- Check the integrity of the electrical wiring.
- Check the earthing connections.

Wintering

Your heat pump is designed to operate in all weather. However, if you winterize your pool, it is not recommended to leave the heat pump outside for long periods of time (eg over winter). After draining down the pool for the winter, uninstall the heat pump and store it in a dry place.

8.2 Checking refrigerant pressure

The gauge is for monitoring the pressure of the refrigerant contained in the heat pump.

The values it indicates can vary considerably, depending on the climate, temperature and atmospheric pressure.

When the heat pump is in operation:

The gauge's needle indicates the refrigerant pressure.

Mean operating range between 250 and 400 PSI (or about 1.7 to 2.7 MPa), depending on the ambient temperature and atmospheric pressure.

When the heat pump is shut down:

The needle indicates the same value as the ambient temperature (within a few degrees) and the corresponding atmospheric pressure (between 150 and 350 PSI maximum, or about 1 to 2.4 MPa).

If left unused for a long period of time:

Check the pressure gauge before starting up the heat pump. It must indicate at least 80 PSI (or about 0.6 MPa).



If the pressure goes down too much, the heat pump will display an error message and automatically go into 'safe' mode.

This means that there has been a leakage of refrigerant and that you must call a qualified technician to replace it.

8. MAINTENANCE AND REPAIRS



Under normal conditions, a suitable heat pump can heat up the tub water by 1°C to 2°C per day. It is therefore normal that you do not feel any difference in temperature at the outlet level when the heat pump is on.

A heated tub must be covered and insulated to avoid any heat loss.

8.3 Breakdown and faults

In the event of a problem, the heat pump's screen displays an error code instead of temperature indications. Please consult the table below to find the possible causes of a fault and the actions to be taken.

Code	Malfunction or protection	Troubleshooting
d1	Insufficient water flow fault	<ol style="list-style-type: none"> 1. Check that the water flow switch is not loosely mounted and wiring is not loose 2. Check that all stop valves in the water circuit are fully open. 3. Check if the water circuit filter needs to be cleaned. 4. Check the system water resistance to make sure it is not too high for the pump. 5. Check whether the water level in the titanium tube heat exchanger meets the requirements.
d2	Inlet water temperature sensor failure	<ol style="list-style-type: none"> 1. Check the resistance of the sensor. 2. The sensor connector is loosen. Reconnect it.
d4	Outlet water temperature sensor failure	<ol style="list-style-type: none"> 3. The sensor connector is wet or there is water in. Remove the water, make the connector dry. Add waterproof adhesive. 4. The sensor failure, change a new sensor.
d5	The water temperature difference between inlet and outlet is abnormal	<ol style="list-style-type: none"> 1. Check that all stop valves in the water circuit are fully open. 2. Check if the water circuit filter needs to be cleaned. 3. Check the system water resistance to make sure it is not too high for the pump. 4. Check whether the water level in the titanium tube heat exchanger meets the requirements.
db	Water temperature protection	<ol style="list-style-type: none"> 1. Check whether water flow rate is enough 2. Check whether the inlet water temperature sensor and outlet water temperature sensor are installed in correct positions
d7	Anti-freeze in winter	<ol style="list-style-type: none"> 1. The unit is in anti-freeze condition. 2. Auto-recoverable
CS	Communication failure	<ol style="list-style-type: none"> 1. Check the wire controller connection cable 2. Replace the wire controller
E3	Outdoor coil temperature sensor failure T3	<ol style="list-style-type: none"> 1. Check the resistance of the sensor. 2. The sensor connector is loosen. Reconnect it.
E7	Outdoor temperature sensor failure	<ol style="list-style-type: none"> 3. The sensor connector is wet or there is water in. Remove the water, make the connector dry. Add waterproof adhesive.
EB	Discharge temperature sensor failure	<ol style="list-style-type: none"> 4. The sensor failure, change a new sensor.
EC	Communication failure between drive board and main PCB	<ol style="list-style-type: none"> 1. Check whether the power supply of the machine is correct
EE	Outdoor EEPROM failure	<ol style="list-style-type: none"> 1. Initialize all parameters. 2. main control board is broken, change a new PCB.
EF	Outdoor DC fan failure	<ol style="list-style-type: none"> 1. Strong wind or typhoon blow toward to the fan, to make the fan running in the opposite direction. Change the unit direction or make shelter to avoid typhoon blow to the fan. 2. Check whether the PWM fan wiring is normal 3. Fan motor is broken, change a new fan motor.

8. MAINTENANCE AND REPAIRS

Code	Malfunction or protection	Troubleshooting
<i>EH</i>	Suction temperature sensor failure	<ol style="list-style-type: none"> 1. Check the resistance of the sensor. 2. The sensor connector is loosen. Reconnect it. 3. The sensor connector is wet or there is water in. Remove the water,make the connector dry. Add waterproof adhesive. 4. The sensor failure, change a new sensor.
<i>P1</i>	Protection against AC undervoltage and overvoltage	<ol style="list-style-type: none"> 1. Check input power supply-wiring. 2. Check input voltage. 3. Check and replace main control board.
<i>P2</i>	Protection against overcurrent	
<i>P4</i>	Discharge temperature too high protection	<ol style="list-style-type: none"> 1. Check the resistance of the sensor. 2. The sensor connector is loosen. Reconnect it. 3. The sensor connector is wet or there is water in. remove the water, make the connector dry. Add waterproof adhesive. 4. The sensor failure, change a new sensor. 5. Check for lack of refrigerant.
<i>Pb</i>	Outdoor coil temperature is too high in cooling mode	Check whether the fin heat exchanger of the unit dissipates heat well during cooling, and whether the condenser is dirty or blocked.
<i>P7</i>	Heating protection against overheating	Whether the water flow is sufficient during heating,, resulting in insufficient water flow.
<i>J0</i>	Inverter Compressor Operation Total Fault	<ol style="list-style-type: none"> 1. Check input power supply,wiring. 2. Check input voltage. 3. Check and replace. 4. Check whether the working load of the unit is out of range. 5. Check whether there are foreign bodies in the inlet and outlet of the unit. 6. Check whether the system is blocked
<i>J1</i>	IPM overcurrent	
<i>J2</i>	Compressor drive failure	
<i>J3</i>	Compressor overcurrent	
<i>J4</i>	Input voltage out of phase	
<i>J5</i>	IPM current sampling failure	
<i>Jb</i>	Radiator overheat shutdown	
<i>J7</i>	Pre-charge failure	
<i>J8</i>	DC bus overvoltage	
<i>J9</i>	DC bus undervoltage	
<i>JA</i>	Undervoltage of AC input	
<i>JH</i>	Overcurrent of AC input	
<i>JC</i>	Input voltage sampling fault	
<i>JL</i>	DSP and PFC communication fault	
<i>JE</i>	Temperature sensor failure	
<i>JF</i>	DSP and communication board communication fault	
<i>JJ</i>	Abnormal communication with main PCB	
<i>JP</i>	IPM module overheating shutdown	

8. MAINTENANCE AND REPAIRS

Code	Malfunction or protection	Troubleshooting
UU	Compressor model failure	1. Check input power supply,wiring. 2. Check input voltage. 3. Check and replace. 4. Check whether the working load of the unit is out of range. 5. Check whether there are foreign bodies in the inlet and outlet of the unit. 6. Check whether the system is blocked
Ur	PFC hardware overcurrent	
Uy	Driver EE failure	

Other problem

1. The pool filtration pump is running continuously.
 1. Check the filtration time setting on the control box and adjust if necessary.

Tip: Minimum filtration time for an indoor pool is 5 hours, for an outdoor pool 8 hours.
 2. However, if you wish to reduce this circulation time, adjust the temperature on the control box to the same set temperature as on the heat pump.

9. WARRANTY

General terms and conditions of warranty

Poolstar guarantees the original owner against material defects and manufacturing defects of Poolex heat pump for a period of **five (5) years**.

The compressor is guaranteed for a period of **seven (7) years**. The titanium coil is guaranteed against corrosion for a period of **fifteen (15) years**.

The warranty enters into force on the first billing date.

This warranty does not apply to the following situations:

- Malfunction or damage resulting from installation, use or repair that does not comply with the safety instructions.
- Malfunction or damage deriving from an unsuitable chemical environment of the pool.
- Malfunction or damage resulting from conditions unsuitable for the intended use of the device.
- Damage resulting from negligence, accident, or force majeure.
- Malfunction or damage deriving from the use of unauthorized accessories.

Repairs undertaken during the warranty period must be approved before being carried out by a qualified technician. This warranty is void in the event of repairs to the device made by individuals which have not been authorised by Poolstar.

The parts under warranty shall be replaced or repaired at the discretion of Poolstar. Faulty parts must be returned to us during the warranty period in order to be covered. The warranty does not cover unauthorized labor or replacement costs. Delivery costs for returning the faulty part are not covered by the warranty.

Dear customer,

A question? A problem? Or simply register your warranty, find us on our website:

<https://assistance.poolstar.fr/>



Thank you for your trust and support. Happy bathing!

Your personal information is processed in accordance with the French Data Protection Act of 06 January 1978 and will not be shared with 3rd parties.

ADVERTENCIA



Esta bomba de calor contiene un gas refrigerante inflamable: R32.

Está prohibido cualquier trabajo en el circuito refrigerante a menos que se haya autorizado.

Antes de trabajar en el circuito refrigerante, hay que tomar las siguientes precauciones para que sea seguro.

1. Procedimiento del trabajo

El trabajo debe llevarse a cabo mediante un procedimiento controlado para minimizar los riesgos de presencia de gas o de vapores inflamables.

2. Área de trabajo general

Se debe informar a las personas que se encuentren en la zona de la naturaleza de los trabajos que se están llevando a cabo. Evite trabajar en una zona confinada. Se debe dividir y asegurar la zona alrededor del espacio de trabajo y se debe prestar especial atención a las fuentes de llama o calor de los alrededores.

3. Verificación de la presencia de refrigerante

Debe vigilar la zona con un detector de refrigerante apropiado antes y durante el trabajo para asegurarse de que no haya gas potencialmente inflamable. Asegúrese de que el equipo de detección de fugas que vaya a usar sea adecuado para los refrigerantes inflamables, esto es, que no produzca chispas, esté debidamente precintado o disponga de seguridad interna.

4. Presencia de extintor

Debe haber un equipo de extinción de incendios adecuado en caso de que deban llevarse a cabo trabajos en caliente en el equipo de refrigeración o en alguna de sus piezas. Instale un extintor de polvo seco o CO₂ cerca de la zona de trabajo.

5. Ninguna fuente de llama, calor o chispas

Está totalmente prohibido utilizar una fuente de calor, llama o chispas cerca de piezas o tubos que contengan o hayan contenido un refrigerante inflamable. Todas las fuentes de chispas, incluidas las de los cigarrillos, deben estar lo suficientemente alejadas del lugar en el momento de la instalación, reparación, retirada y eliminación, durante los cuales puede acabar liberándose en el espacio circundante un refrigerante inflamable. Antes de iniciar el trabajo, hay que controlar el entorno del material para asegurarse de que no haya ningún riesgo de inflamabilidad. Deben colocarse carteles de prohibido fumar.

6. Zona ventilada

Asegúrese de que la zona esté al aire libre o de que esté correctamente ventilada antes de trabajar con el sistema o con sustancias inflamables. Hay que mantener la ventilación durante la duración del trabajo.

7. Controles de los equipos de refrigeración

Si se deben reemplazar los componentes eléctricos, deben estar adaptados al uso previsto y a las especificaciones adecuadas. Solo se pueden usar las piezas del fabricante. En caso de duda, póngase en contacto con el servicio técnico del fabricante.

Se deben aplicar los siguientes controles a las instalaciones donde se usen refrigerantes inflamables:

- La cantidad de carga inflamable es coherente con el tamaño de la sala donde se instalan las piezas que contienen el refrigerante.
- La ventilación y las salidas de aire funcionan correctamente y no están obstruidas.
- Si se utiliza un circuito de refrigeración indirecto, el circuito secundario también debe verificarse.
- El marcado del equipo se puede ver y leer. Se deben corregir las marcas y señales ilegibles.
- Los tubos o compuestos de refrigeración están instalados en una posición en la que no están expuestos a una sustancia susceptible de corroer los componentes que contienen refrigerante.

8. Verificaciones de los dispositivos eléctricos

La reparación y el mantenimiento de los componentes eléctricos se deben incluir en los controles de seguridad iniciales y los procedimientos de inspección de los componentes. Si existe un fallo que puede comprometer la seguridad, no se debe conectar ninguna alimentación eléctrica al circuito hasta que se resuelva el problema.

Los controles de seguridad iniciales deben incluir lo siguiente:

- Los condensadores deben estar descargados y esto debe hacerse de manera segura para evitar la posibilidad de chispas.
- Ningún componente o cable debe quedar expuesto mientras el sistema del gas refrigerante se carga, se recupera o se purga.
- La toma de tierra debe ser continua.



LÉALO CON ATENCIÓN



Estas instrucciones de instalación son parte integrante del producto.

Hay que entregárselas al instalador y este debe conservarlas.

Si pierde el manual, visite la siguiente página web:

www.poolex.fr

Hay que leer y comprender las indicaciones y las advertencias presentes en este manual porque contienen información importante relacionada con la manipulación y el funcionamiento correctos del bomba de calor. Tenga a mano este manual para futuras consultas.

Un profesional cualificado es el que debe llevar a cabo la instalación respetando la normativa aplicable y las instrucciones del fabricante. Cualquier error en la instalación puede producir heridas físicas a las personas y los animales, y daños en los mecanismos de los cuales el fabricante no se hace responsable.

Después de desempaquetar la bomba de calor, verifique el contenido para señalar cualquier posible daño.

Antes de enchufarla, asegúrese de que la información proporcionada en este manual es compatible con las condiciones de instalación reales y no superan los límites máximos autorizados por el producto en cuestión.

En caso de fallo o mal funcionamiento de la bomba de calor, debe cortar la alimentación eléctrica y no se debe intentar reparar la avería.

Un servicio de asistencia técnica autorizado con piezas de recambio originales es el único que puede efectuar trabajos de reparación. No respetar las cláusulas mencionadas puede tener una influencia negativa en el funcionamiento correcto de la bomba de calor.

Para garantizar la eficacia y el correcto funcionamiento la bomba de calor, debe asegurarse de que se lleva a cabo el mantenimiento regularmente siguiendo las instrucciones proporcionadas.

En el caso de la bomba de calor se venda o se ceda, debe asegurarse de que todos los documentos técnicos se entreguen con el material al nuevo propietario.

Esta bomba de calor está diseñada exclusivamente para calentar una piscina o spa. Cualquier otro uso se considerará inapropiado, incorrecto e, incluso, peligroso.

Se considerará nula toda responsabilidad contractual o extracontractual del fabricante/proveedor por daños causados por errores de instalación o funcionamiento, o por no respetar las instrucciones proporcionadas en este manual o las normas de instalación en vigor del equipo, objeto del presente documento.

ÍNDICE

1. Generalidades	81
1.1 Condiciones generales de entrega.....	81
1.2 Instrucciones de seguridad.....	81
1.3 Tratamiento del agua.....	82
2. Descripción	83
2.1 Límites operativos.....	83
2.2 Contenido del paquete.....	83
2.3 Características generales.....	83
2.4 Características técnicas.....	84
2.5 Medidas de la unidad.....	85
2.6 Vista por piezas.....	86
3. Instalación	87
3.1 Localización.....	87
3.2 Esquema de instalación.....	88
3.3 Conexiones de hidráulica.....	88
3.5 Conexión eléctrica.....	89
3.4 Puesta en servicio.....	89
4. Utilización del panel de control	90
4.1 Panel de control.....	90
4.2 Calentamiento / Enfriamiento / Automático.....	90
4.3 Elección del modo de funcionamiento de la bomba de calor.....	90
4.4 Ajuste de la temperatura.....	91
4.5 Resumen de otras funciones.....	91
4.6 Bloqueo y desbloqueo.....	91
4.7 Conexión wifi.....	91
4.8 Visualización de los valores de estado.....	92
4.9 Indicación de errores.....	92
4.10 Configuración.....	93
4.11 Desescarche forzado.....	93
5. Utilización de la pantalla (opción)	94
5.1 Instalación.....	94
5.2 Características técnicas.....	94
5.3 Panel de control remoto.....	94
5.4 Ajuste de la temperatura.....	95
5.5 Elección del modo de funcionamiento.....	95
5.6 Configuración del menú "Settings".....	96
5.7 Consultar los datos de la bomba de calor.....	100
6. Utilización del relé de control opcional	102
6.1 Del relé de control de la bomba de circulación (opcional).....	102
7. Utilización mediante la aplicación móvil	103
7.1 Descarga & Instalación de la aplicación «Poolex».....	103
7.2 Configuración de la aplicación.....	104
7.3 Emparejamiento la bomba de calor.....	105
7.4 Control.....	106
8. Mantenimiento y Reparaciones	110
8.1 Mantenimiento, revisión e hibernación.....	110
8.2 Comprobación de la presión del refrigerante.....	110
8.3 Averías y errores.....	111
9. Garantía	114

1. GENERALIDADES

1.1 Condiciones generales de entrega

Todo el material, incluso a portes pagados y embalado, viaja por cuenta y riesgo del destinatario.

El responsable de la recepción del equipo debe llevar a cabo una inspección visual para detectar cualquier daño sufrido por la bomba de calor durante su transporte (sistema de refrigeración, paneles de la carcasa, caja de control eléctrico, marco, etc.). Este último debe hacer comentarios por escrito en el albarán del transportista si observa daños causados durante el transporte y confirmarlos en un plazo de 48 horas por correo certificado al transportista.

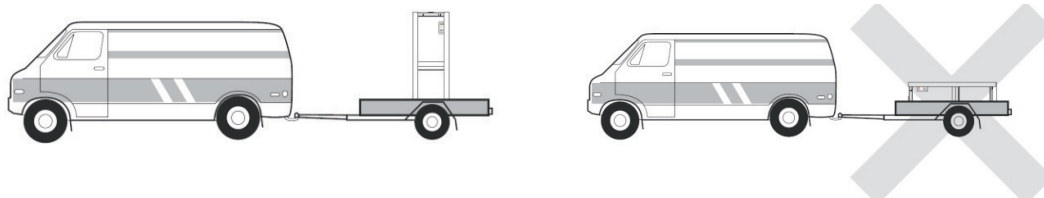

El aparato debe almacenarse y transportarse siempre en posición vertical en un palet y en el embalaje original. En caso de guardarse o transportarse en posición horizontal, espere un mínimo de 24 horas antes de encenderlo.

1.2 Instrucciones de seguridad



ADVERTENCIA: Lea atentamente las instrucciones de seguridad antes de usar el equipo. Las siguientes instrucciones son fundamentales para la seguridad, por lo que deben cumplirse estrictamente.

ES

Durante la instalación y el mantenimiento

Los servicios de instalación, puesta en marcha, mantenimiento y reparación solo podrán ser realizados por un técnico especializado y en cumplimiento de las normas vigentes.

Antes de manipular o realizar cualquier trabajo en el equipo (instalación, puesta en marcha, uso, mantenimiento), el responsable debe conocer todas las instrucciones contenidas en el manual de instalación de la bomba de calor, así como sus especificaciones técnicas.

No instale nunca el equipo cerca de una fuente de calor, materiales combustibles o el conducto de entrada de aire de un edificio.

Si la instalación no se realiza en un lugar con acceso restringido, deberá colocarse una rejilla para proteger la bomba de calor.

No pise las tuberías mientras se llevan a cabo trabajos de instalación, reparación o mantenimiento, a riesgo de sufrir quemaduras graves.

Para evitar quemaduras graves, antes de empezar a trabajar con el sistema de refrigeración apague la bomba de calor y espere varios minutos para instalar los sensores de temperatura y de presión.

Compruebe el nivel del refrigerante cuando realice el mantenimiento de la bomba de calor.

Compruebe que los interruptores de presión alta y baja estén correctamente conectados al sistema de refrigeración y que apaguen el circuito eléctrico si se disparan durante la inspección anual para la detección de fugas.

Compruebe que no hay señales de corrosión ni manchas de aceite alrededor de las piezas del sistema de refrigeración.

Al usarlo

Nunca tocar el ventilador en marcha porque podría ocasionar graves heridas.

No dejar la bomba de calor al alcance de los niños porque podría ocasionar graves heridas provocadas por las hélices del intercambiador de calor.

Jamás encienda el equipo si la piscina está vacía o si la bomba de circulación está parada.

Compruebe el caudal de agua todos los meses y limpie el filtro cuando sea necesario.

1. GENERALIDADES

Al limpiarlo

1. Corte la alimentación eléctrica del dispositivo.
2. Cierre las válvulas de entrada y salida de agua.
3. No introduzca nada en las entradas o salidas del aire y del agua.
4. No enjuague el dispositivo con agua.

Durante las reparaciones

Las reparaciones del sistema de refrigeración deben realizarse siguiendo las normas de seguridad vigentes.

Los trabajos de soldadura fuerte deberían ser realizados por un soldador cualificado.

Para sustituir un componente del sistema de refrigeración defectuoso, utilice solo piezas homologadas por nuestro departamento técnico.

En caso de sustitución de tuberías deberán usarse únicamente tuberías de cobre conformes con la Norma NF EN12735-1 para las reparaciones.

1.3 Tratamiento del agua

Las bombas de calor Poolex para piscinas pueden usarse con todo tipo de sistemas de tratamiento de agua.

No obstante, es imprescindible que el sistema de tratamiento de agua (con bombas dosificadoras de cloro, pH, bromo o electrólisis de sal) se instale después que la bomba de calor en el circuito hidráulico.

Para evitar que la bomba de calor se deteriore, el Ph del agua debe mantenerse entre 6,8 y 7,8.

2. DESCRIPCIÓN

2.1 Límites operativos

Para que la bomba de calor funcione normalmente, la temperatura del aire ambiente debe estar entre -25°C y 43°C . No obstante, recomendamos invernar la piscina si la temperatura del agua desciende por debajo de 10°C .

Su piscina debe estar correctamente aislado para que la bomba de calor funcione de forma óptima:

- ✓ La cuenca debe estar aislada.
- ✓ Las tuberías deben estar aisladas.
- ✓ La piscina debe tener una cubierta aislante.

Gracias al sistema Full Inverter, la bomba de calor adapta automáticamente su potencia en función de sus ajustes y del entorno exterior. Así, cuando la temperatura del agua aumenta (esta fase puede durar hasta una semana después de la instalación), la bomba de calor utilizará toda la potencia disponible; y una vez alcanzada la temperatura objetivo, la bomba de calor reducirá su consumo de energía.

2.2 Contenido del paquete

Al recibir el paquete, compruebe que contiene:

- ✓ Bomba de calor
- ✓ una cubierta de invierno
- ✓ 2 conexiones roscadas macho de 1
- ✓ una caja de control remoto y su caja estanca (opcional): mando, caja y cable
- ✓ un relé de control
- ✓ un tubo de drenaje de condensado
- ✓ un codo de drenaje de condensados

2.3 Características generales

Una bomba de calor Poolex tiene las siguientes características:

- ▶ Gran rendimiento con un ahorro energético de hasta el 80% en comparación con otros sistemas de calentamiento convencionales.
- ▶ Refrigerante R32 limpio, eficiente y respetuoso con el medio ambiente.
- ▶ Compresor de marca superior y de alta calidad.
- ▶ Amplio condensador de aluminio hidrofílico para uso a temperaturas bajas.
- ▶ Panel de control intuitivo y de fácil manejo.
- ▶ Carcasa muy resistente, con tratamiento anti-UV y de fácil mantenimiento.
- ▶ Certificación CE.

2. DESCRIPCIÓN

2.4 Características técnicas

Condiciones de la prueba	JET CITY PC-JETC055	
Aire ⁽¹⁾ 26°C Agua ⁽²⁾ 26°C	Calefacción (kW)	3,3~7
	Consumo (kW)	0,28~1,4
	COR (Coeficiente de rendimiento)	11,9~5
Aire ⁽¹⁾ 15°C Agua ⁽²⁾ 26°C	Calefacción (kW)	2,3~5,4
	Consumo (kW)	0,35~1,1
	COR (Coeficiente de rendimiento)	6,6~4,9
Aire ⁽¹⁾ -10°C Agua ⁽²⁾ 26°C	Calefacción (kW)	2,6~3,4
	Consumo (kW)	0,98~1,5
	COR (Coeficiente de rendimiento)	2,65~2,23
Aire ⁽¹⁾ 35°C Agua ⁽²⁾ 27°C	Capacidad de enfriamiento (kW)	3,2~3,7
	Consumo (kW)	0,87~1,2
	EER	3,7~3
	SCOP	A
Alimentación	Monofásica 220-240V ~ 50Hz	
Potencia máxima (kW)	1,7	
Corriente máxima (A)	9	
Rango de temperatura ambiente de calentamiento	-25°C ~ 43°C	
Rango de temperatura ambiente de enfriamiento	5 °C ~ 43 °C	
Rango de temperatura ambiente en modo automático	-25°C ~ 43°C	
Rango de temperatura de ajuste de calentamiento	15°C~40°C	
Rango de temperatura de ajuste de enfriamiento	4°C~35°C	
Rango de temperatura de ajuste del modo automático	4°C~40°C	
Dimensiones de la unidad L x W x H (mm)	705 x 490 x 505	
Peso de la unidad (kg)	45	
Nivel de presión acústica a 1m (dBA)	< 48	
Nivel de presión acústica a 4m (dBA)	< 36	
Nivel de presión acústica a 10m (dBA) ⁽³⁾	< 28	
Conexión hidráulica	1" hembra	
Intercambiador de calor	Bobina de titanio	
Caudal mínimo de agua (m³/h)	3,0	
Marca del compresor	GMCC	
Tipo de compresor	Rotatif	
Refrigerante	R32	
Volumen de refrigerante (g)	650	
Presión mínimo (MPa)	0,1	
Presión máxima (MPa)	4,3	
Índice de protección	IPX4	
Pérdida de carga (kPa)	3,3	
Panel de control	Pantalla digital	
Modo	Calentamiento / Enfriamiento / Automático	

Las características técnicas de nos bombas de calor se dan a título indicativo y nos reservamos el derecho a modificar esta información sin previo aviso.

¹ Temperatura ambiente del aire

² Temperatura inicial del agua

³ Ruido a 10 m según las directivas EN ISO 3741 y EN ISO 354

2. DESCRIPCIÓN

2.5 Medidas de la unidad

Medidas en mm

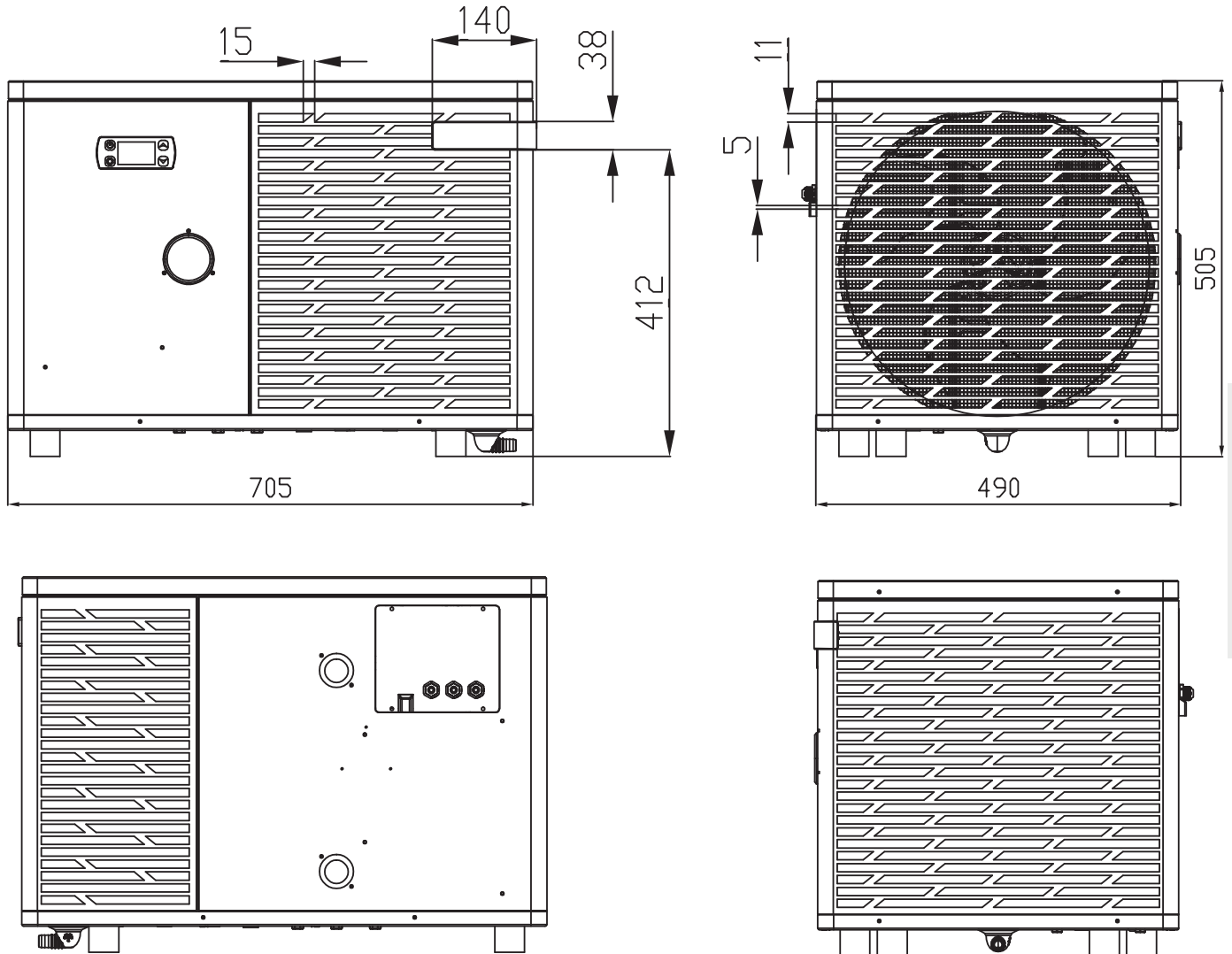

Nota: Si la calefacción eléctrica, la bomba de agua y el cable de control no están conectados, utilice tapones de goma para evitar daños por humedad.

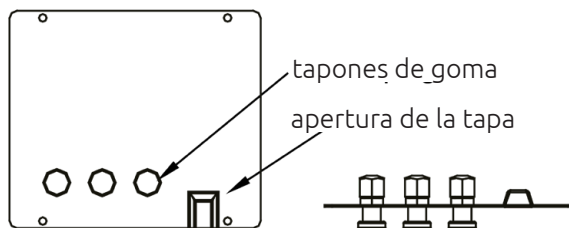

2. DESCRIPCIÓN

2.6 Vista por piezas

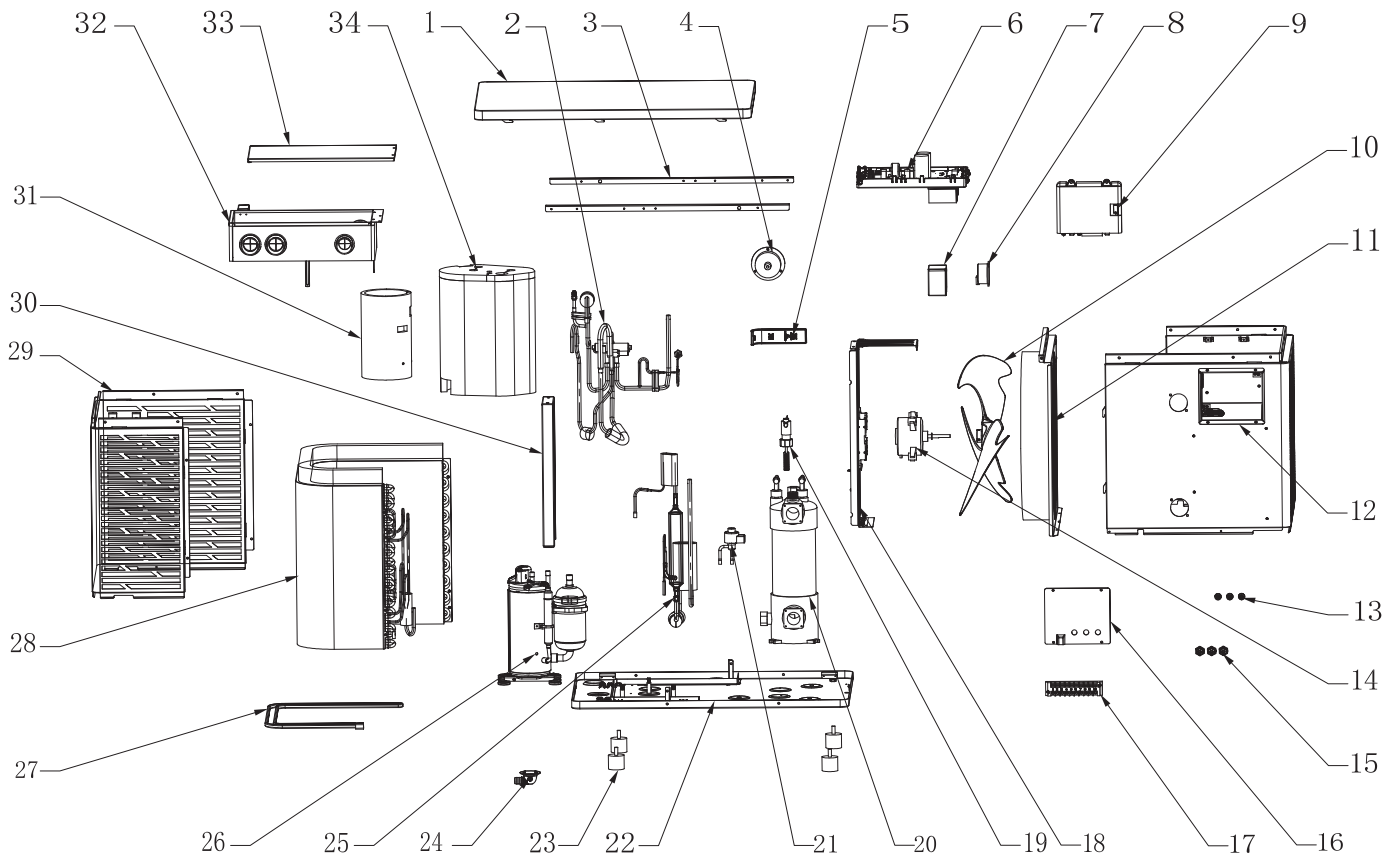

- | | |
|--|---|
| 1. Tapa superior | 18. Componente de soporte del motor |
| 2. Válvula de 4 vías | 19. Interruptor de flujo de agua |
| 3. Listones de montaje en el panel lateral | 20. Intercambiador de titanio |
| 4. Manómetro | 21. Válvula de expansión electrónica |
| 5. Pieza de madera | 22. Componentes del chasis |
| 6. Componentes eléctricos | 23. Pies antivibración |
| 7. Caja de sellado del inductor | 24. Codo de drenaje |
| 8. Inductor | 25. Evaporador flash |
| 9. Conjunto caja de visualización | 26. Compresor |
| 10. Ventilador | 27. Cinta calefactora del chasis |
| 11. Conjunto mamparo central | 28. Componentes del evaporador |
| 12. Conjunto panel frontal | 29. Componentes del panel lateral trasero |
| 13. Tapón de goma | 30. Soporte cuadro eléctrico |
| 14. Motor del ventilador | 31. Revestimiento insonorizante 1 |
| 15. Prensaestopas | 32. Caja de control |
| 16. Tapa del bloque de terminales | 33. Tapa de la caja de control |
| 17. Bloque de terminales | 34. Revestimiento insonorizante 2 |

3. INSTALACIÓN

La bomba de calor solo requiere la conexión al circuito hidráulico y una fuente de alimentación.

3.1 Localización

La norma NF C 15-100 recomienda instalar la bomba de calor a una distancia mínima de 3,5 metros de la piscina. Deje al menos 1,50 m delante de la bomba de calor y 50 cm de espacio vacío a los lados y detrás de la bomba de calor.

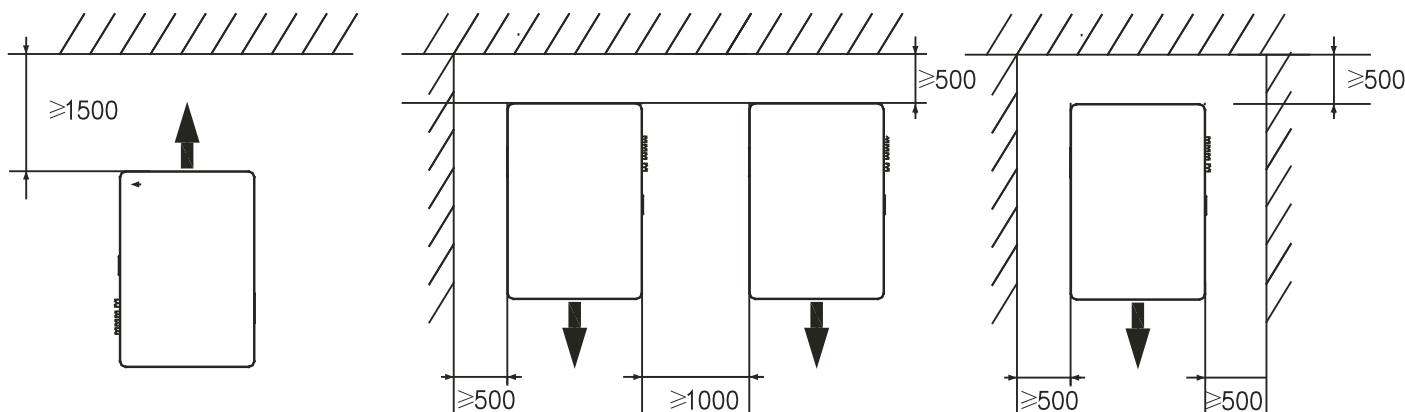

No meta nada a menos de 1,5 m delante de la bomba de calor.

No deje ningún obstáculo encima o delante del dispositivo!

No utilice la bomba de calor como escalón para acceder al spa o la piscina.

No pise la bomba de calor.

Siga las siguientes reglas a la hora de elegir la localización de la bomba de calor

1. La futura ubicación del dispositivo debe tener un fácil acceso para facilitar su mantenimiento y utilización.
2. El aparato se debe instalar en el suelo, idealmente colocado sobre un suelo de hormigón nivelado. Asegúrese de que el hormigón sea lo suficientemente estable y que pueda soportar el peso del dispositivo.
3. Compruebe que la unidad está bien ventilada, que la salida de aire no está orientada hacia las ventanas de edificios colindantes y que el aire de escape no pueda volver. Además, deje espacio suficiente alrededor del dispositivo para el mantenimiento y las reparaciones.
4. El dispositivo no debe instalarse en un lugar expuesto a aceites, gases inflamables, productos corrosivos, compuestos sulfurados o cerca de equipos de alta frecuencia.
5. No instale el dispositivo cerca de una carretera o camino para evitar salpicaduras de barro.
6. Para evitar molestias a los vecinos, asegúrese de que el dispositivo está orientado hacia la zona menos sensible al ruido.
7. Conserve, siempre que sea posible, el dispositivo fuera del alcance de los niños.

3. INSTALACIÓN

3.2 Esquema de instalación

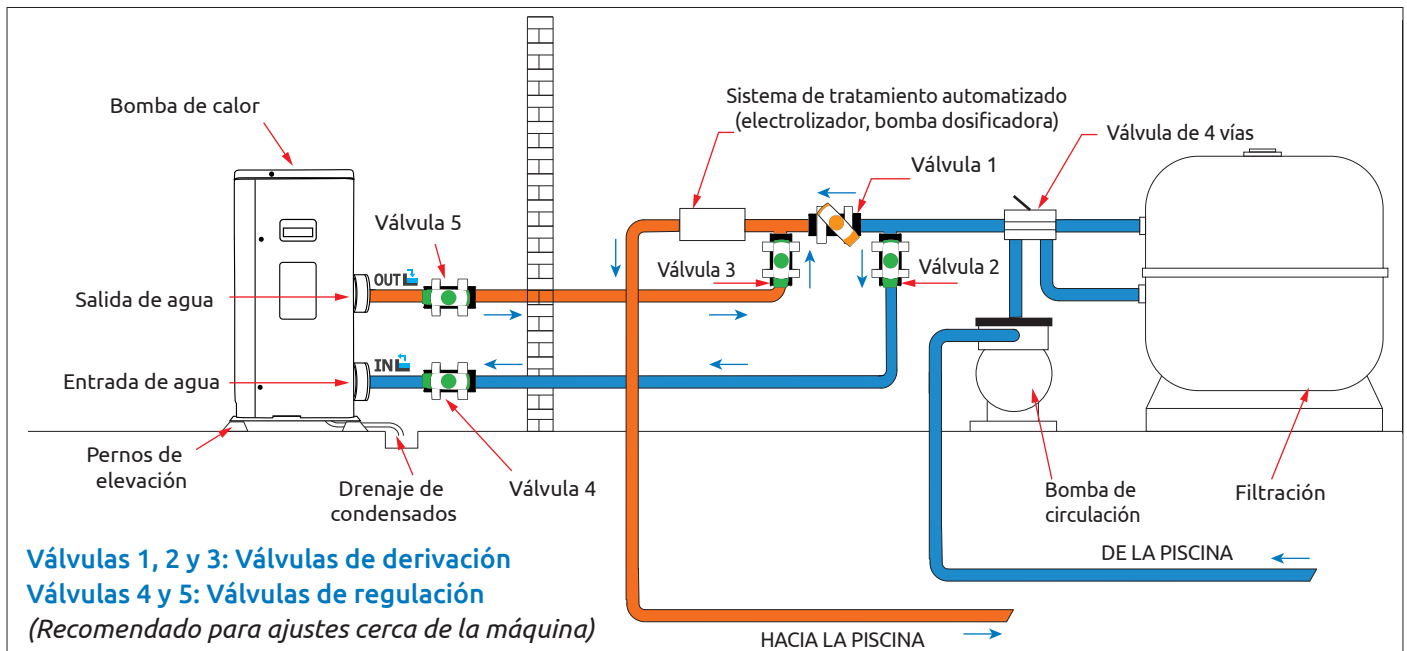

Leyenda



Válvula semiabierta



Válvula abierta

El filtro ubicado antes de la bomba de calor debe limpiarse regularmente para que el agua del sistema esté limpia y evitar de este modo problemas de funcionamiento derivados de la suciedad o el atascamiento del filtro.

3.3 Conexiones de hidráulica

Advertencia ⚠ : Antes de la puesta en marcha, y para garantizar la estanqueidad, sustituya la junta plana por cinta de teflón (PTFE).

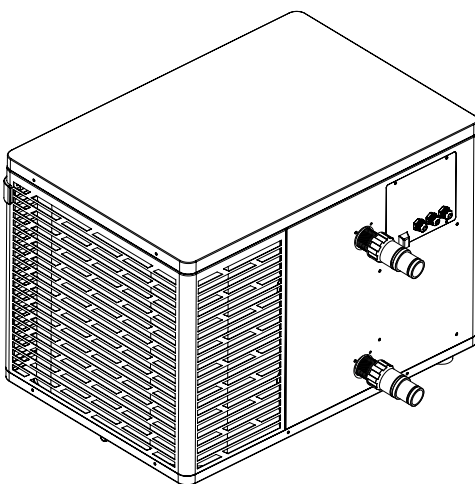

Paso 1

Atornille las conexiones en la bomba de calor

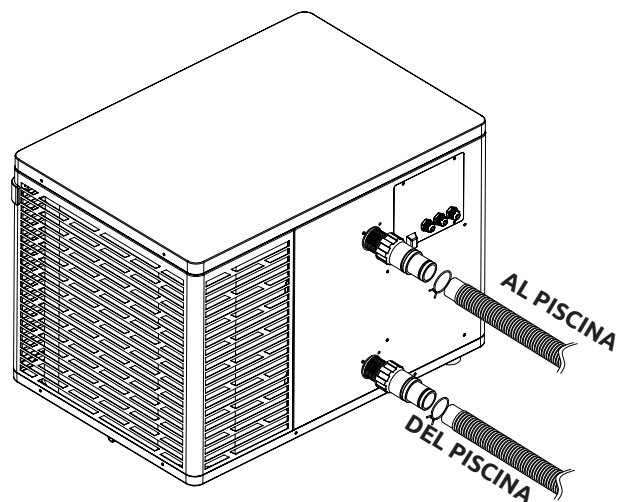

Paso 2

Conecte los tubos de entrada y salida

3. INSTALACIÓN

3.4 Conexión eléctrica



ADVERTENCIA:

La bomba de calor DEBE desconectarse de la fuente de alimentación antes de cualquier operación. En la fuente de suministro, la alimentación eléctrica debe estar protegida por **un diferencial de 30 mA**.

Por favor, siga estas instrucciones sobre cómo conectar la bomba de calor a la red eléctrica.

Paso 1: Retire el panel lateral eléctrico con un destornillador para acceder al bloque de terminales eléctricos.

Paso 2: Introduzca el cable en la unidad de la bomba de calor pasándolo por el orificio existente a tal efecto.

Paso 3: Conecte el cable de la toma de corriente al bloque de terminales, como se muestra en el diagrama siguiente: fase, neutro y tierra.

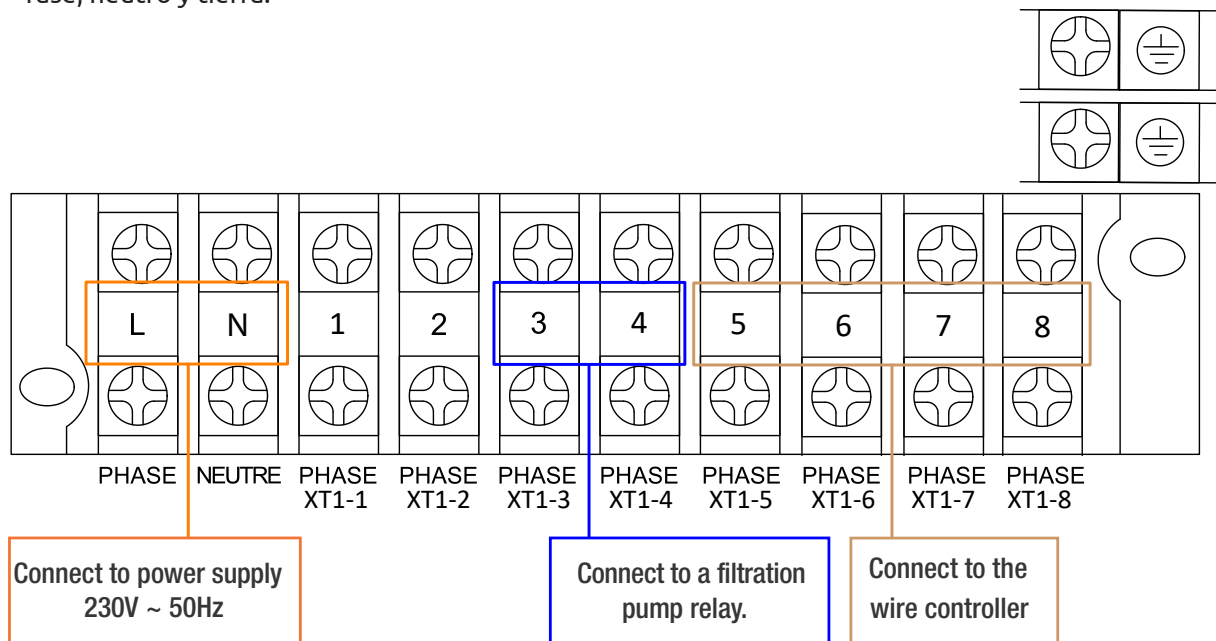

Paso 4: Cierre con cuidado el panel de la bomba de calor.

Servorregulación de la bomba de circulación

Dependiendo del tipo de instalación, también puede conectar un relé de control de la bomba de circulación para que funcione junto con la bomba de calor.



ADVERTENCIA: La servidorregulación de una bomba de potencia requiere el uso de un relé de potencia.

3. INSTALACIÓN

3.5 Puesta en servicio

Condiciones de utilización

Para que la bomba de calor funcione normalmente, la temperatura del aire ambiente debe estar entre -25°C y 43°C.

Aviso previo

Antes de activar la bomba de calor:

- ✓ Compruebe que la unidad está segura y bien estable.
- ✓ Compruebe que el manómetro indica una presión superior a 80 psi.
- ✓ Compruebe el buen estado del cableado eléctrico.
- ✓ Compruebe las conexiones a tierra.
- ✓ Compruebe que las conexiones hidráulicas están bien cerradas y que no existen fugas de agua.
- ✓ Compruebe que el agua circula por la bomba de calor y que el caudal es suficiente.
- ✓ Retire los objetos o herramientas innecesarios que se encuentren alrededor de la unidad.

Puesta en servicio

1. Enchufe la toma de corriente de la unidad.
2. Active la bomba del filtro.
3. Active la protección de alimentación del aparato (interruptor diferencial en el cable de alimentación).
4. Active la bomba de calor.
5. Seleccione la temperatura requerida usando uno de los modos del mando a distancia
6. El compresor de la bomba de calor se encenderá al cabo de unos instantes.

Ahora solo tienes que esperar a que se alcance la temperatura deseada.



ADVERTENCIA: En condiciones normales, una bomba de calor adecuada puede calentar el agua del estanque entre 1°C y 2°C al día. Por tanto, es completamente normal no notar ninguna diferencia térmica en el sistema cuando la bomba de calor está en funcionamiento.

Las piscinas climatizadas deben cubrirse para no perder calor.

Es bueno saber reiniciar después de un corte de energía

Después de un corte de energía o un apagado anormal, enciéndalo nuevamente, el sistema está en estado de espera. Reinicie el tapón diferencial y encienda la bomba de calor.

4. UTILIZACIÓN DEL PANEL DE CONTROL

4.1 Panel de control

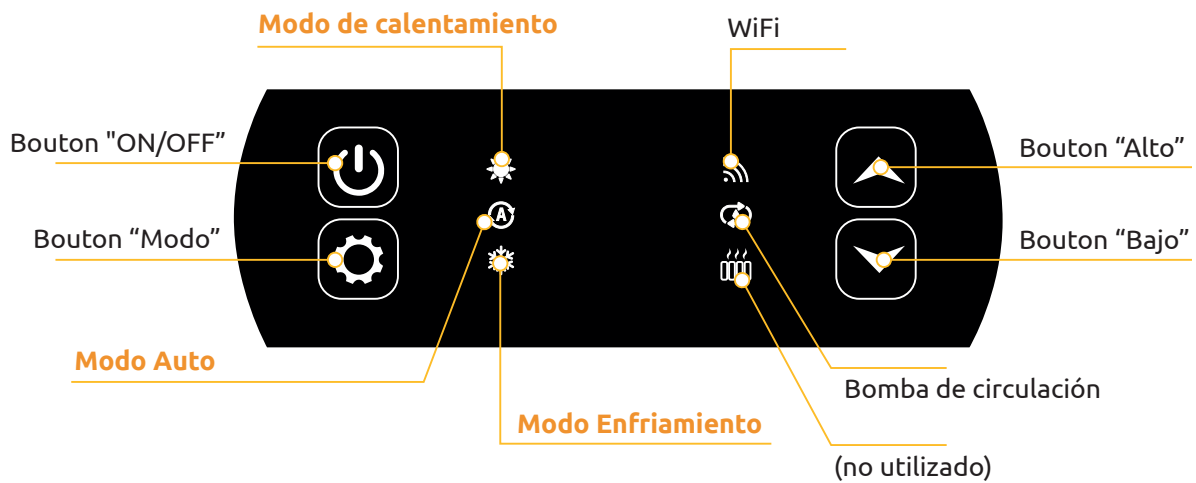

4.2 Calentamiento / Enfriamiento / Automatico



Antes de empezar, compruebe que la bomba de filtración funciona y que el agua circula a través de la bomba de calor.

Antes de ajustar la temperatura requerida, seleccione un modo de funcionamiento para su mando.



Modo de calentamiento

Seleccione el modo de calentamiento si desea que la bomba de calor caliente el agua de su piscina.



Modo de enfriamiento

Seleccione el modo de enfriamiento si desea que la bomba de calor caliente el agua de su piscina.



Modo Auto

Elija el modo automático para que la bomba de calor cambie de modo de forma inteligente.

4.3 Elección del modo de funcionamiento de la bomba de calor

Por defecto, la bomba de calor está en modo calefacción.

Para cambiar el modo de uso, cuando la bomba de calor está encendida:

- Presione el botón , la bomba de calor cambiará a enfriamiento.
- Vuelva a pulsar el botón , la bomba de calor cambiará a automática.
- Vuelva a pulsar el botón , la bomba de calor cambiará a calefacción.

Los distintos modos forman así un ciclo:

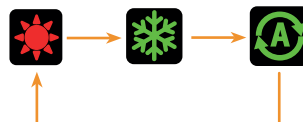



Bueno saber:

La bomba de calor puede tardar varios minutos en cambiar de modo de funcionamiento para mantener la circulación del refrigerante.

La temperatura de consigna máxima es de 40 °C.

4. UTILIZACIÓN DEL PANEL DE CONTROL

4.4 Ajuste de la temperatura

Utiliza las flechas  y  para modificar la temperatura programada. El rango de ajuste de calefacción es de 15-40°C (por defecto 38°C). El ajuste de refrigeración es de 4-35°C (por defecto 32°C). El ajuste automático es de 4-40°C (por defecto 35°C).

4.5 Resumen de otras funciones

Las luces situadas a la derecha del panel de control indican las demás funciones de la bomba de calor.

WiFi

Muestra el estado de su conexión Wi-Fi.

Parpadea durante el emparejamiento (véase "4.7 Conexión wifi", página 94). Permanece encendido cuando se establece la conexión. La primera vez que se enciende, el LED Wifi parpadea rápidamente.

Indicador de la bomba de circulación

Se ilumina cuando la bomba de circulación está activa:



1. Modo desactivado: apagado,
2. Modo automático: siempre encendido si está encendido, apagado si está apagado,
3. Modo manual: intermitente si está encendido, apagado si está apagado.

Indicador de calefacción



Esta función no se utiliza en este aparato. El parámetro C4 debe estar ajustado a 0. Véase "4.10 Configuración", página 96.

4.6 Bloqueo y desbloqueo

En la interfaz principal, si no se pulsa ninguna tecla durante 30s, el panel de control se bloquea automáticamente. Cuando la pantalla está bloqueada, muestra "LOC".

Pulse el botón  y  simultáneamente durante 3 segundos para bloquear y desbloquear el panel de control. Cuando el dispositivo se desbloquea, emite un pitido largo.

4.7 Conexión wifi

Quando la bomba de calor esté apagada, pulse durante 5 segundos.  y  para iniciar el emparejamiento WiFi. El logotipo de WiFi parpadeará.

Consulte el apartado "7. Utilización mediante la aplicación móvil", página 106 para más detalles sobre el procedimiento de emparejamiento wifi.

4. UTILIZACIÓN DEL PANEL DE CONTROL

4.8 Visualización de los valores de estado

Pulsar durante 3 segundos  y  para comprobar el estado de su bomba de calor.

El código del parámetro aparece y el valor se visualiza después de 3 segundos.

Utiliza las flechas  y  para navegar entre los diferentes parámetros.

Pulse el botón  para volver a la interfaz principal.

Code	Designación
D1	Temperatura ambiente exterior (°C)
D2	Temperatura de la batería (°C)
D3	Temperatura de descarga del compresor (°C)
D4	Temperatura del aire de retorno del compresor (°C)
D5	Temperatura de entrada del agua (°C)
D6	Temperatura de salida del agua (°C)
D7	(reservado)
A1	Frecuencia de funcionamiento del compresor
A2	Velocidad del ventilador
A3	Apertura de la válvula de expansión electrónica
A4	(reservado)
A5	(reservado)
E1	Fallo histórico 1 (fallo anterior)
E2	Fallo histórico 2
E3	Fallo histórico 3
E4	Fallo histórico 4
E5	Fallo histórico 5 (fallo reciente)

4.9 Indicación de errores



Cuando se produce un error en el sistema, la pantalla mostrará el código de error.

Cuando se producen varios errores, cada código de error se muestra durante 8 segundos, cíclicamente, y el código de error no parpadea.

Consulte la tabla del apartado "8.3 Averías y errores", página 114 para obtener más información sobre los fallos.

4. UTILIZACIÓN DEL PANEL DE CONTROL





4.10 Configuración

Cuando la bomba de calor esté apagada, pulse durante 3 segundos.  y  para acceder a la interfaz de configuración.

El código del parámetro aparece y el valor se visualiza después de 3 segundos.

Utiliza las flechas  y  para navegar entre los diferentes parámetros.

Para modificar un parámetro :

1. Visualice el parámetro que desea modificar y pulse . El valor del parámetro empieza a parpadear.
2. Utiliza las flechas  y  para cambiar su valor.
3. Pulse el botón  para confirmar el valor introducido.









Pulse el botón  para volver a la interfaz principal.

Lista de parámetros de usuario

Code	Designación	Gama de valores	Valor por defecto
E1	Memoria de apagado	1:On ; 0:Off	1 / on
E3	Ajustes de compensación de la temperatura del agua de entrada y salida del frigorífico	-4°C~0°C	0°C
E4	Funcionamiento del relé del calentador	0 : Fuera de 1: Automático 2 : Manuel	0 : Fuera de
E5	Temperatura ambiente para el arranque de la calefacción	-25°C~20°C	5°C
E6	Diferencia de temperatura del agua para el reinicio de la calefacción	1°C~5°C	5°C
E7	Diferencia de temperatura del agua para el reinicio de la calefacción en modo manual	1°C~5°C	2°C
E8	Funcionamiento del relé de la bomba de circulación	0 : Fuera de 1: Automático 2 : Manuel	0 : Fuera de
E9	Intervalo de tiempo para el control de la temperatura	30~90min	60min
E10	Diferencia de temperatura del agua para reinicio en modo calefacción	0°C~10°C	2°C
E11	Diferencia de temperatura del agua para el apagado en modo calefacción	0~10 (-2°C~8°C)	2 (0°C)
E12	Diferencia de temperatura del agua para reinicio en modo refrigeración	0°C~10°C	2°C
E13	Diferencia de temperatura del agua para parada en modo refrigeración	0~10 (-2°C~8°C)	2 (0°C)
E14	Selección de la función de contacto seco	0 : Fuera de 1 : DOMOSWITCH modalità	1 / on

4.11 Desescarche forzado

La bomba de calor debe estar configurada en 40°C para que este procedimiento funcione.

Ajuste la bomba de calor a 40°C en el modo de calefacción y luego utilice las flechas  y  para forzar la descongelación:  >  >  >  >  > , o bien 6 apoyos alternando las dos flechas comenzando por la de arriba.

Nota: Si la bomba de calor está en modo refrigeración y la temperatura está ajustada a 20°C, este procedimiento inicia la recuperación de refrigerante.

5. UTILIZACIÓN DE LA PANTALLA (OPCIÓN)

5.1 Instalación

La pantalla se conecta directamente a su bomba de calor mediante el cable suministrado.

Conecte la conexión de 4 hilos del cable suministrado al cable que sobresale de la pantalla.

Conecte el otro extremo del cable a la parte trasera de la bomba de calor como se muestra: el cable XT5 al 5, el cable XT6 al 6, el cable XT7 al 7 y el cable XT8 al 8 (siga el etiquetado).



La pantalla se ilumina automáticamente al encenderla.

5.2 Características técnicas

Alimentación	Directamente en la bomba de calor
Dimensiones de la pantalla An×P×Al (mm)	4"
Peso del aparato (kg)	0.40
Longitud del cable	5m
Clase de protección	IPX4

5.3 Panel de control remoto

Familiarízate con la pantalla antes de empezar.

El panel de control se puede mover utilizando el cable de extensión.

Utilice el cable de extensión para almacenar el panel de control lejos de la lluvia y la luz. Sombra asegurará una mejor visibilidad de la pantalla. En ningún caso el panel de control debe estar expuesto a humedad.



5. UTILIZACIÓN DE LA PANTALLA

5.4 Ajuste de la temperatura



Antes de empezar, compruebe que la bomba de filtración funciona y que el agua circula a través de la bomba de calor.

La temperatura del agua aparece en naranja, excepto cuando ajusta la temperatura objetivo, que entonces aparece en naranja. Utilice los botones [+] y [-] para ajustar la temperatura fijada. Al pulsar cualquiera de estos botones, también se vuelven de color naranja, como se muestra en la imagen de al lado.

5.5 Elección del modo de funcionamiento

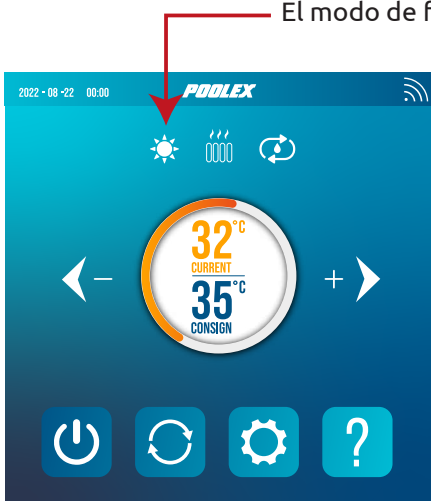

El modo de funcionamiento seleccionado aparece aquí en forma de icono.

Modo de calentamiento

Elija el modo de calentamiento para que la bomba de calor caliente el agua de su balneario.

Modo de enfriamiento



Seleccione el modo de enfriamiento para que la bomba de calor enfríe el agua de su balneario.

Modo automático

Seleccione el modo automático para que la bomba de calor cambie de modo de forma inteligente en función de la temperatura establecida.

Por defecto, la bomba de calor está en modo de calentamiento. El símbolo del modo activado aparece a la izquierda encima de las temperaturas y en amarillo en el menú de modos de funcionamiento.

Para cambiar el modo de uso, cuando la bomba de calor está encendida:

- Presione el botón , la bomba de calor cambiará a enfriamiento.
- Presione el botón , la bomba de calor cambiará a automática.
- Presione el botón , la bomba de calor cambiará a calefacción.

Los distintos modos forman así un ciclo:

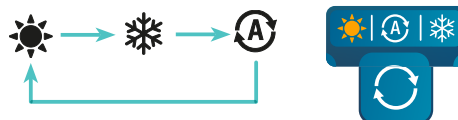

Bueno saber:

La bomba de calor puede tardar varios minutos en cambiar de modo de funcionamiento para mantener la circulación del refrigerante.

5. UTILIZACIÓN DE LA PANTALLA









5.6 Configuración del menú "Settings"

En el menú "Settings", pulsa el botón "Settings"  para entrar en este menú.



Nota: el botón "Unidad" no funciona en esta edición del producto. Por favor, ignórelo.

-  Página anterior
-  Página siguiente
-  Confirmar
-  Confirmar Volver
-  Cancelar Volver a inicio

Botón	Función
	Modificar los parámetros de usuario
	Cambiar la unidad de temperatura
	Modificar los parámetros de fábrica
	Ajustar la hora y la fecha
	Desescarche forzado
	Ajustar el brillo de la pantalla
	Activar wifi y aparear tu bomba de calor
	Reiniciar los parámetros

1. Activar wifi

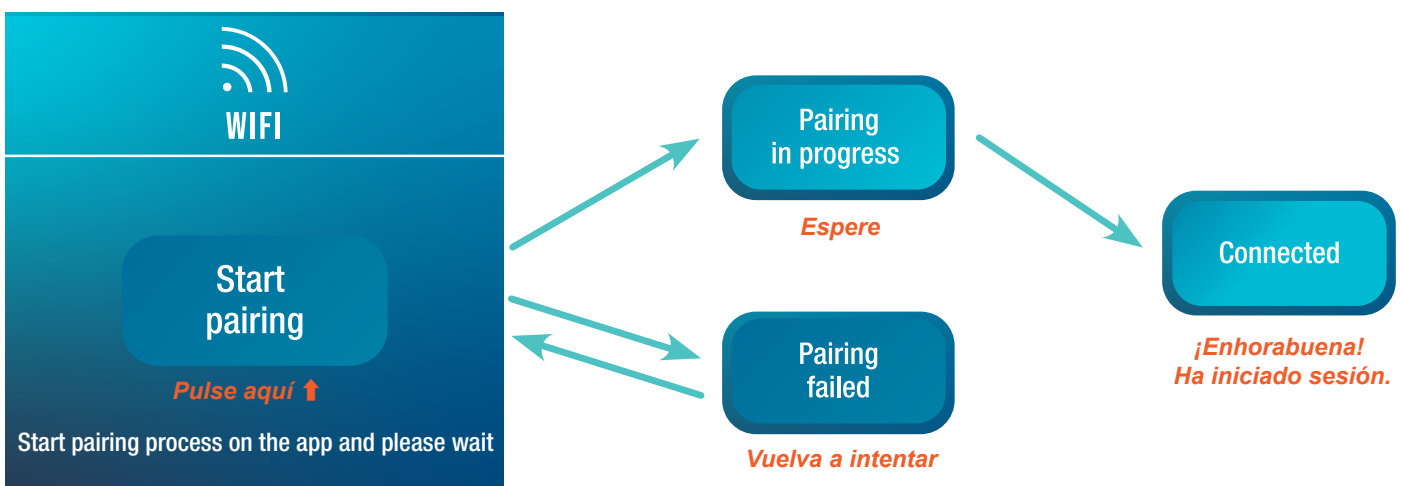

En el menú "Settings", pulsa el botón "Wifi"  para acceder a la interfaz de apareamiento.



El emparejamiento le permite controlar su bomba de calor desde una aplicación de control remoto. Este procedimiento se describe con más detalle en sección "7. Utilización mediante la aplicación móvil", página 106.

5. UTILIZACIÓN DE LA PANTALLA

2. Modificar los parámetros de usuario

En el menú "Settings", pulsa el botón "User"  para acceder a la interfaz de parámetros de usuario. Después, pulse la casilla de entrada  del parámetro que desea modificar.

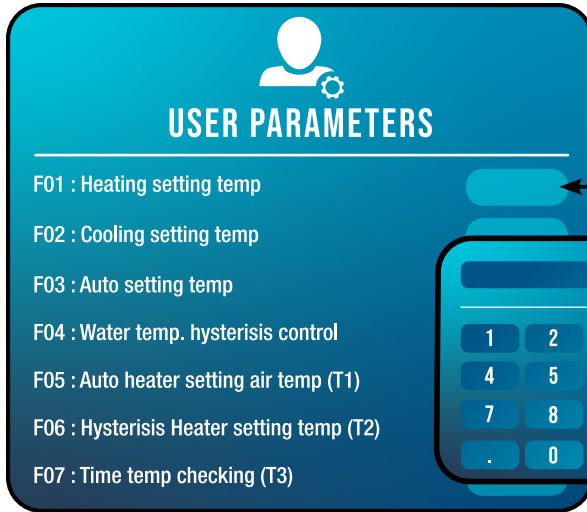

El valor actual de cada parámetro se muestra en esta pantalla en los casilleros de entrada correspondientes.

Al pulsar la casilla de entrada, aparece la pantalla de entrada.

Introduzca el valor que desee y pulse "OK".

El valor que elija debe estar disponible dentro del intervalo de ajuste de parámetros; de lo contrario, su elección no se guardará.

 Cancela la entrada y salida

 Borra el último dígito o símbolo introducido

Lista de parámetros de usuario

Núm	Descripción	Rango de ajuste	V.Defecto
E1	Memoria de apagado	1:On ; 0:Off	1 / on
E3	Ajustes de compensación de la temperatura del agua de entrada y salida del frigorífico	-4°C~0°C	0°C
E4	Funcionamiento del relé del calentador	0 : Fuera 1: Automático 2 : Manuel	0
E5	Temperatura ambiente para el arranque de la calefacción	-25°C~20°C	5°C
E6	Diferencia de temperatura del agua para el reinicio de la calefacción	1°C~5°C	5°C
E7	Diferencia de temperatura del agua para el reinicio de la calefacción en modo manual	1°C~5°C	2°C
E8	Funcionamiento del relé de la bomba de circulación	0 : Fuera 1: Automático 2 : Manuel	0
E9	Intervalo de tiempo para el control de la temperatura	30~90min	60min
E10	Diferencia de temperatura del agua para reinicio en modo calefacción	0°C~10°C	2°C
E11	Diferencia de temperatura del agua para el apagado en modo calefacción	0~10 (-2°C~8°C)	2 (0°C)
E12	Diferencia de temperatura del agua para reinicio en modo refrigeración	0°C~10°C	2°C
E13	Diferencia de temperatura del agua para parada en modo refrigeración	0~10 (-2°C~8°C)	2 (0°C)
E14	Selección de la función de contacto seco	0 : Fuera 1: In.grid mode	1 / on
P1	Aviso acústico	Off / On	on
P2	Luz de fondo del controlador por cable	Off / On	on
P3	Ajuste del modo de retroiluminación	0 : brillo máximo 1 : max / 50% / 15% 2 : max / 50% / off	1
P4	Ajuste del brillo máximo	30%~100%	100%
P5	Ajuste de la dirección del mando por cable	01/02	02

5. UTILIZACIÓN DE LA PANTALLA

3. Modificar los parámetros de fábrica (no recomendado)

En el menú "Settings", pulsa el botón "Factory"  para acceder a la interfaz de parámetros de fábrica. Se le solicitará una contraseña. **Contacte con su servicio posventa: la modificación de los ajustes de fábrica sin autorización del servicio posventa invalidará la garantía.**



ATENCIÓN : Esta operación tiene por objeto facilitar el mantenimiento y las reparaciones futuras. Sólo un profesional experimentado debe modificar los parámetros predeterminados.

La modificación de los parámetros de fábrica sin autorización puede invalidar la garantía.

Si el servicio posventa le ha autorizado a modificar uno o varios parámetros, introduzca la contraseña mediante la pantalla de entrada  y confirme.

El valor actual de cada parámetro aparece en la pantalla en las casillas de entrada  correspondientes .

Si le han autorizado a modificar un parámetro, selecciónelo y pulse el cuadro de introducción correspondiente. Aparece la pantalla de introducción.

Introduzca el valor que desee, pulse "OK" y confirme.

El valor elegido debe estar disponible en el intervalo de ajuste del parámetro; de lo contrario, su elección no se guardará.



 Cancela la entrada y salida

 Borra el último dígito o símbolo introducido

5. UTILIZACIÓN DE LA PANTALLA

4. Forzar el calentador o la bomba de circulación auxiliares (opcional)

En el menú "Ajustes", utilice el botón "Descongelar"  para acceder a la siguiente interfaz:



Pulse  para activar la descongelación.

5. Ajustar la hora y la fecha

En el menú "Settings", pulsa el botón "Date / Clock"  para cambiar la fecha y/o la hora que aparecen en la pantalla. La hora y la fecha también son útiles para mantener un "Historial de errores", página 103.

El valor introducido en cada casilla debe poder tenerse en cuenta. El formato de la fecha es: mes - día - año. No se puede introducir un valor superior a 12 en la casilla de los meses.



6. Ajustar el brillo de la pantalla

En el menú "Settings", pulsa el botón "Brightness"  para cambiar el brillo de la pantalla.



Desliza el control deslizante hacia la izquierda para disminuir el brillo o hacia la derecha para aumentarlo.

Consejo: Utilice el alargador para guardar el panel de control alejado de la luz. La sombra le permitirá ver mejor la pantalla.

7. Reiniciar los parámetros

En el menú "Settings", pulsa el botón "Reset"  para reiniciar los parámetros.

Se necesita un código. Póngase en contacto con el Servicio Posventa.

Se le solicitará que confirme su deseo de reiniciar los parámetros.

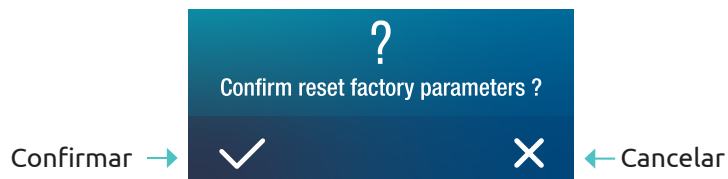





Cuando se restablecen los parámetros, aparece el mensaje "Initialization succeeded".

5. UTILIZACIÓN DE LA PANTALLA

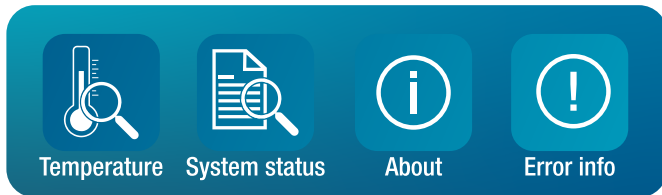
5.7 Consultar los datos de la bomba de calor

En la pantalla de inicio, pulse el botón "Query"  para acceder a este menú.



Botón	Función
	Lecturas de temperatura
	Valores del aparato
	Historial de errores
	Versiones de hardware y software

1. Lecturas de temperatura

En el menú "Query", pulse el botón "Temperature"  para consultar las siguientes lecturas de temperatura.

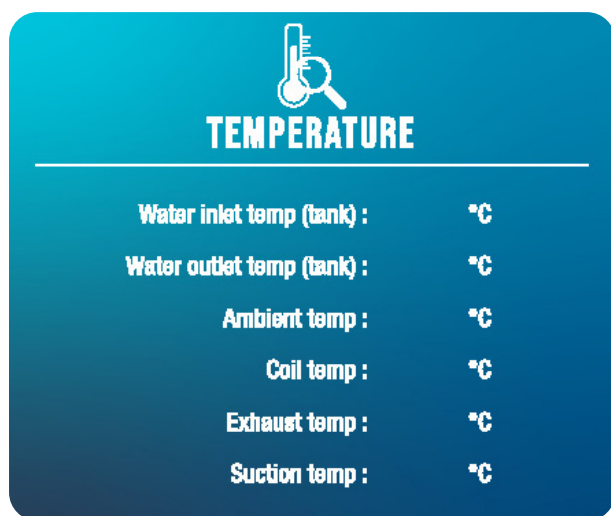

2. Valores del aparato

En el menú "Query", pulse el botón "System status"  para consultar:

- Compresor
- Válvula de cuatro vías
- Velocidad del ventilador
- Bomba de circulación
- Calentador auxiliar

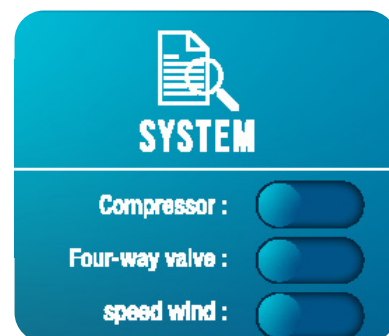

3. Historial de errores

En el menú "Query", pulse el botón "Error info"  para consultar el historial de errores encontrados.

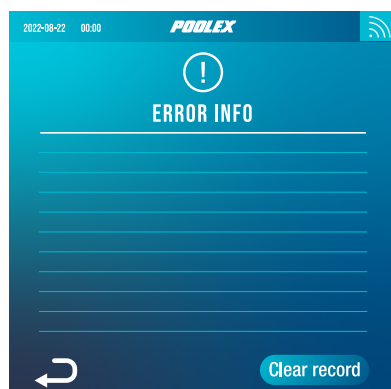

Esta pantalla muestra una lista de errores anteriores. Cada línea muestra un error en el formato "fecha + hora + código de error".

Además, cuando se produce un error, se muestra en un banner en la parte superior de la pantalla de inicio.

Este banner tiene el siguiente aspecto:



El historial puede borrarse, por ejemplo, si vende su bomba de calor. Para ello, haga clic en "Borrar historial".

Consulte la tabla del apartado "8.3 Averías y errores", página 114 para obtener más información sobre los fallos.

5. UTILIZACIÓN DE LA PANTALLA

4. Versiones de hardware y software

En el menú "Query", pulse el botón "About"  para consultar información sobre :

- la versión de software del controlador por cable
- la versión de hardware del controlador por cable
- la versión de software del controlador principal
- la versión de hardware del controlador principal

6. UTILIZACIÓN DEL RELÉ DE CONTROL OPCIONAL

6.1 Del relé de control de la bomba de circulación (opcional)

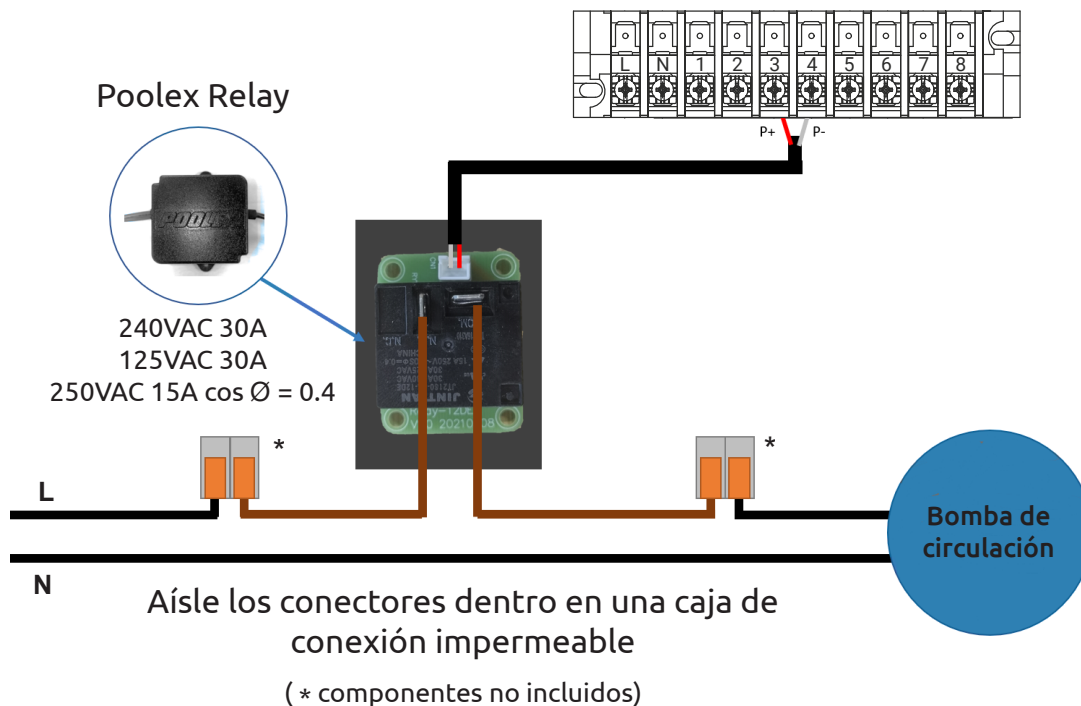

Este relé está controlado por el controlador electrónico de la bomba de calor de forma automática o manual.

Además, para que el sistema funcione correctamente, **es imprescindible elegir una bomba de circulación con un caudal de 3 m³/h.**

En modo automático: Cada 60min (tiempo ajustable de 30 a 90min parámetro C9), el relé dispara para controlar la bomba de circulación durante el tiempo de verificación de temperatura. Y si es necesario, el controlador activa la bomba de calor para alcanzar el punto de consigna, luego el relé de la bomba permanecerá activo hasta alcanzar el punto de consigna y luego reiniciará su ciclo de verificación cada 60 min (tiempo ajustable de 30 a 90 min parámetro C9).

En modo manual: El relé de la bomba siempre estará activo y la bomba funcionará las 24 horas del día.

Para usar este relé:

Establezca el parámetro **C8** = 1 o 2 para habilitar el control (ver "Lista de parámetros de usuario", página 96).

Ajuste el intervalo de tiempo del parámetro C9 si es necesario (ajustable de 30 a 90 min).

7. UTILIZACIÓN MEDIANTE LA APLICACIÓN MÓVIL

7.1 Descarga & Instalación de la aplicación «Poolex»

Sobre la aplicación Poolex:

Para controlar su bomba de calor a distancia, debe crear una cuenta Poolex.

La aplicación Poolex le permite controlar los equipos de su piscina a distancia, esté donde esté. Puede añadir y controlar varios aparatos a la vez. Los aparatos compatibles con Smart Life o Tuya (según el país) también son compatibles con la aplicación Poolex.

Con la aplicación Poolex, puedes compartir los aparatos que hayas configurado con otras cuentas Poolex, recibir alertas de funcionamiento en tiempo real y crear escenarios con varios aparatos, basándote en los datos meteorológicos de la aplicación (imprescindible la geolocalización).

Utilizar la aplicación Poolex también significa participar en la mejora continua de nuestros productos.

Le presentamos la aplicación "Poolex" porque la utilizamos para nuestras pruebas. No obstante, si lo deseas, puedes elegir una aplicación equivalente, como "Tuya Smart".

iOS:

Escanee o busque "Poolex" en el App Store para descargar la aplicación:

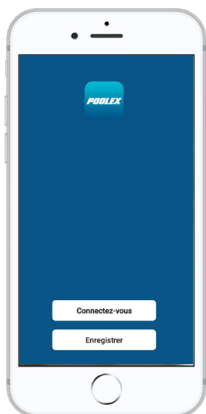

Tenga cuidado, verifique la compatibilidad de su teléfono y la versión de su sistema operativo antes de instalar la aplicación.

Android:

Escanee o busque "Poolex" en Google Play para descargar la aplicación:

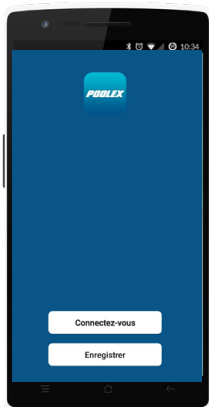

Tenga cuidado, verifique la compatibilidad de su teléfono y la versión de su sistema operativo antes de instalar la aplicación.

7. UTILIZACIÓN MEDIANTE LA APLICACIÓN MÓVIL

7.2 Configuración de la aplicación



ADVERTENCIA: Antes de comenzar, asegúrese de haber descargado correctamente la aplicación «Poolex», de estar conectado a su red WiFi local y de que su bomba de calor está enchufada a la red eléctrica y en funcionamiento. Si es necesario, consulte a su distribuidor: puede que necesite instalar [Wifi Link](#).

El control a distancia de su bomba de calor necesita la creación de una cuenta "Poolex" Si ya tiene una cuenta «Poolex» conéctese y vaya directamente al paso 3.

Paso 1: Haga clic en "Crear una cuenta nueva" y seleccione su modo de registro "Email" o "Teléfono". Se le enviará un código de verificación.

Indique su dirección email o su número de teléfono y haga clic en "Obtener el código de verificación".

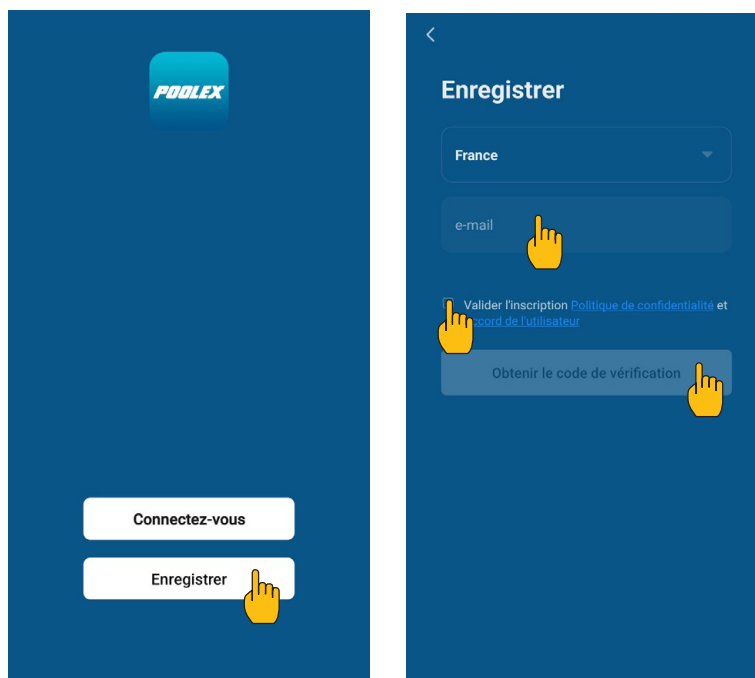

Paso 2: Introduzca el código de verificación, recibido por email o por teléfono, para validar su cuenta.

Felicidades, ya forma parte de la comunidad "Poolex".

Paso 3 (recomendado): Añada una estancia haciendo clic en "...", y haga clic en "Añadir una estancia". Grabe ahora el nombre de la estancia a añadir ("Piscina" por ejemplo) y haga clic en "Terminado".

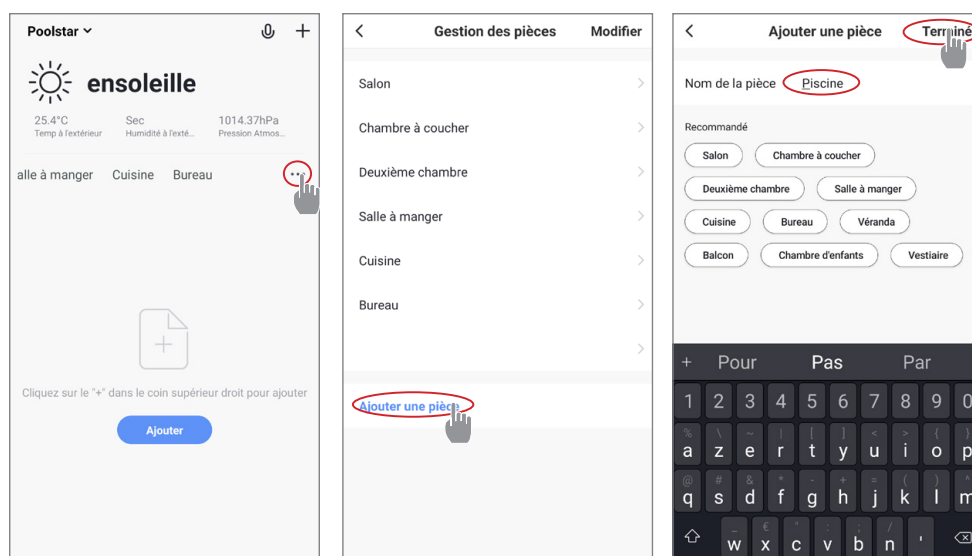

7. UTILIZACIÓN MEDIANTE LA APLICACIÓN MÓVIL

Paso 4: Añada ahora un aparato a su estancia "Piscina":

Haga clic en "Añadir" o en el "+" y después "Aparatos grandes.." y "Calentador".

En este paso, deje su smartphone en la pantalla "Añadir" y pase a la sincronización de la caja de mandos.

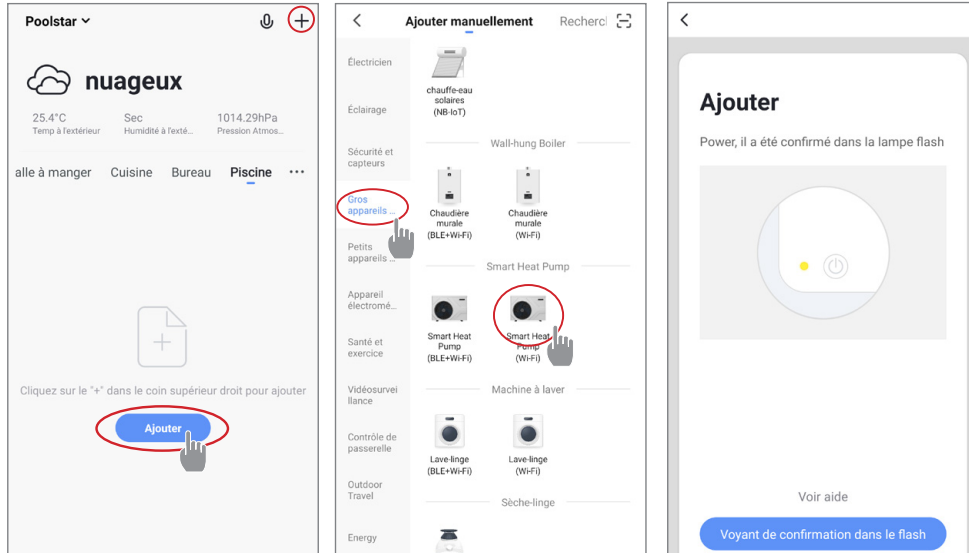

7.3 Emparejamiento la bomba de calor



Paso 1: Ahora comienza a emparejar.

Elija la red WiFi de su hogar, introduzca la contraseña de WiFi y presione "Confirmar".

ADVERTENCIA: La aplicación "Poolex" solo es compatible con redes WiFi de 2.4GHz.

Si su red WiFi utiliza la frecuencia de 5GHz, vaya a la interfaz de su red WiFi doméstica para crear una segunda red WiFi de 2.4GHz (disponible para la mayoría de las cajas de Internet, enrutadores y puntos de acceso WiFi).

Paso 2: Active el modo de emparejamiento en su bomba de calor.

Cuando la bomba de calor esté apagada, pulse  y  durante 5 segundos para iniciar el emparejamiento WiFi. El logotipo de WiFi parpadeará.

ADVERTENCIA: Si hay un problema de emparejamiento o si la bomba de calor está fuera del alcance de su wifi, necesitará utilizar un amplificador o relé wifi (no suministrado).



El emparejamiento es exitoso, puede cambiar el nombre de su bomba de calor Poolex y luego presionar "Listo".

Felicitaciones, su bomba de calor ahora se puede controlar desde su teléfono inteligente!

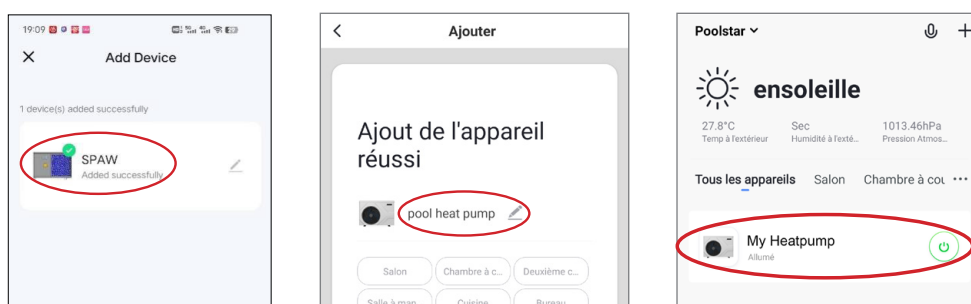

7. UTILIZACIÓN MEDIANTE LA APLICACIÓN MÓVIL

7.4 Control

Presentación de la interfaz

- 1 Temperatura actual de la piscina
- 2 Temperatura establecida
- 3 Modo de funcionamiento actual
- 4 Encender/Apagar la bomba de calor
- 5 Cambiar la temperatura
- 6 Cambio el modo de funcionamiento
- 7 Configuración de los rangos de funcionamiento

Para ajustar la temperatura, puede arrastrar la barra de escala semicircular o hacer clic en "+/-".

Cuando el desescarche forzado **5** es necesario, active este botón y, si se cumplen las condiciones, el icono de descongelación **3** se visualiza. Al finalizar el desescarche, el botón de desescarche forzado se apaga automáticamente; si no se cumplen las condiciones, el **3** no es válido. Si no se visualiza, el botón de desescarche forzado se desconecta al cabo de 12 minutos.

Elección del modo de funcionamiento de la bomba de calor

Pour modifier le mode de fonctionnement actif, cliquez d'abord sur l'icône mode .

Le menu mode s'ouvre :

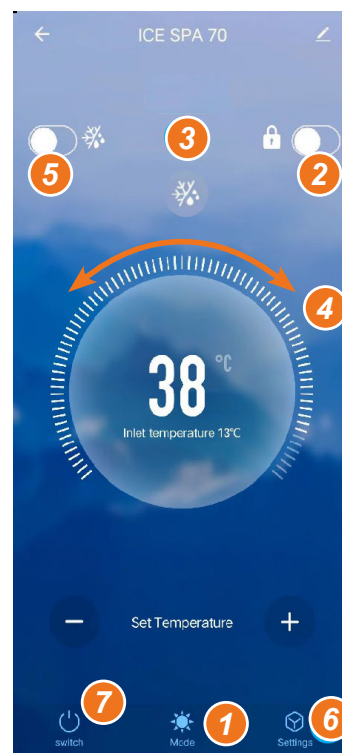
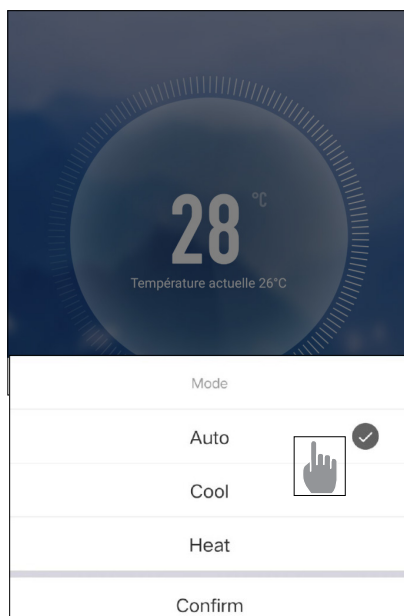

7. UTILIZACIÓN MEDIANTE LA APLICACIÓN MÓVIL

Presentación de las configuraciones

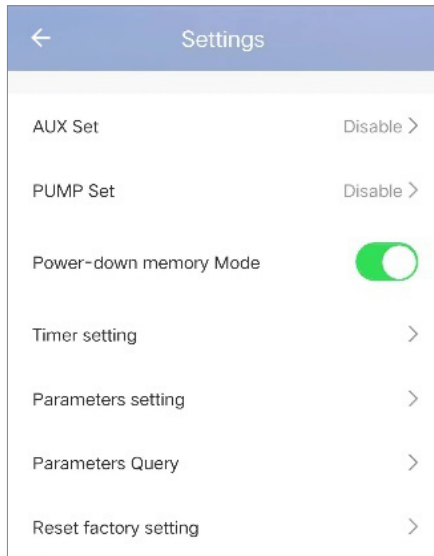

- Activación del modo manual (o automático) del calentador
- Activación del modo manual (o automático) de la bomba opcional
- Memoria de modo durante la parada
- Temporizador
- Configuración de los parámetros
- Consulta de valores de estado
- Restablecer la configuración

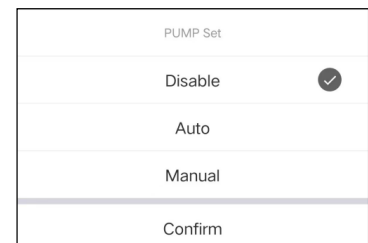
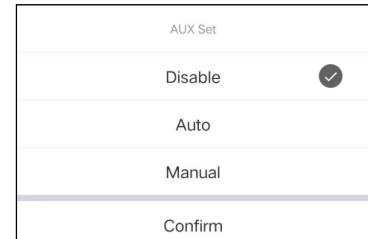

Ajuste de los rangos de funcionamiento de la bomba de calor

El temporizador permite definir varias franjas horarias, seleccionar el tiempo de repetición, el encendido/apagado y el modo correspondiente, ajustar la temperatura, así como el modo de funcionamiento del relé del calentador eléctrico y de la bomba de circulación.

Cree un horario: elija la hora, el/los día(s) de la semana en cuestión, la acción (encender o apagar) y los detalles, luego guarde.

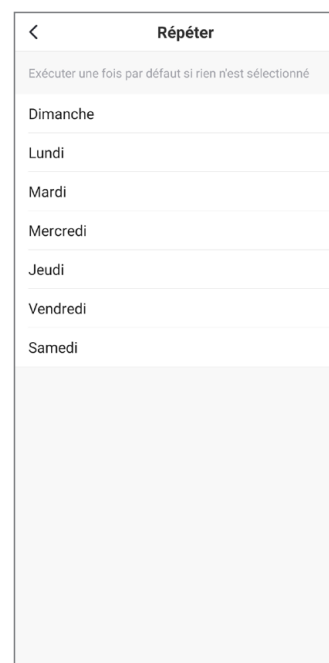
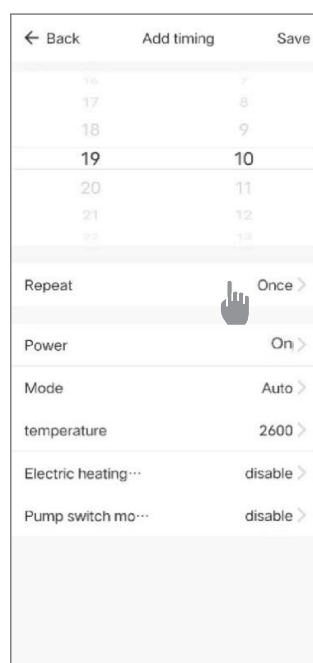
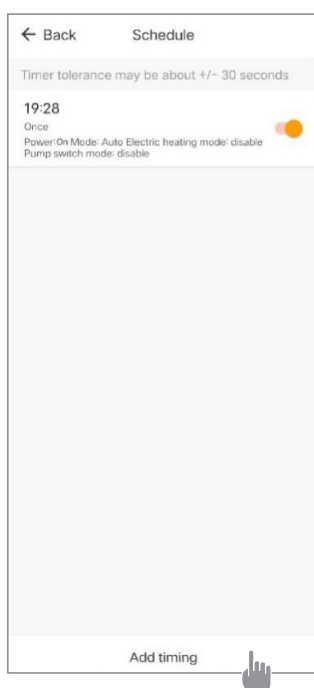

7. UTILIZACIÓN MEDIANTE LA APLICACIÓN MÓVIL

Configuración de los parámetros

Para cambiar la configuración, se le pedirá un código: El código de acceso a Internet es un elemento esencial de la seguridad: póngase en contacto con nuestro equipo para solicitar permiso para modificar los parámetros y para obtener el código.

Asegúrese de introducir valores coherentes en el sistema.

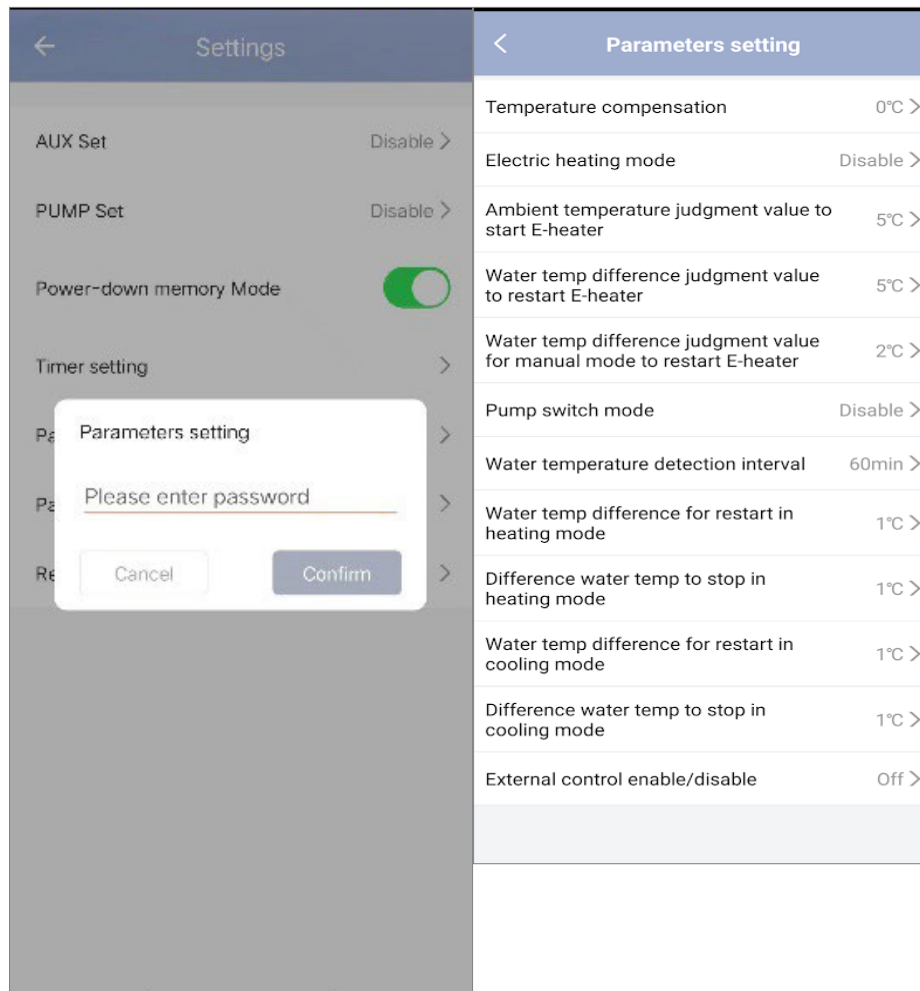

Restablecer

Para restablecer los parámetros, se le pedirá un código: 7416.

Después de introducir la contraseña para restablecer la configuración, todas las opciones de configuración se devuelven a su valor predeterminado.

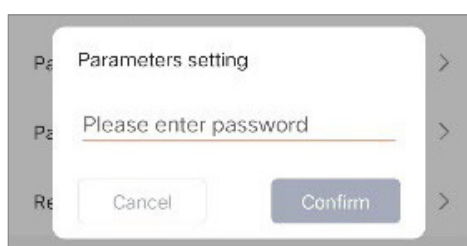

7. UTILIZACIÓN MEDIANTE LA APLICACIÓN MÓVIL

Visualización de los valores de estado

La aplicación le permite ver los valores de estado en forma de lista. Allí encontrará:

- Temperatura ambiente
- Temperatura del condensador
- Temperatura de escape del compresor
- Temperatura de aspiración del compresor
- Temperatura de entrada
- Temperatura de salida
- Frecuencia de funcionamiento del compresor
- Velocidad del ventilador interno
- Grado de apertura de la válvula de expansión
- Grado de apertura del regulador auxiliar
- Interruptor de la electroválvula de entalpía del jet
- Historial de errores (desde el más antiguo hasta el más reciente)

Parameters Query	
External ambient temperature	-11.80
Coil temperature	20.50
Compressor exhaust temperature	55.30
Compressor return air temperature	20.70
Inlet temperature	20.00
Outlet temperature	21.00
Compressor running frequency	0
Indoor fan speed	0
Expansion valve opening	350
Auxiliary expansion valve opening	0
Jet enthalpy solenoid valve switch	Off
Historical fault1	P6
Historical fault2	JE
Historical fault3	
Historical fault4	J6

Actualización

Para actualizar tu dispositivo, sigue los pasos que se indican a continuación:

1. Haz clic en el icono de edición situado en la esquina superior derecha de la página de inicio.
2. Haz clic en "Device Update".
3. Haga clic en "Update".
4. Haga clic en "Start update".

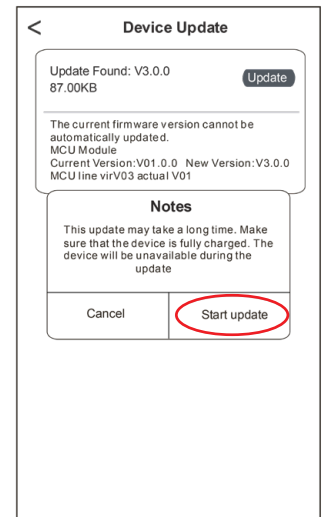
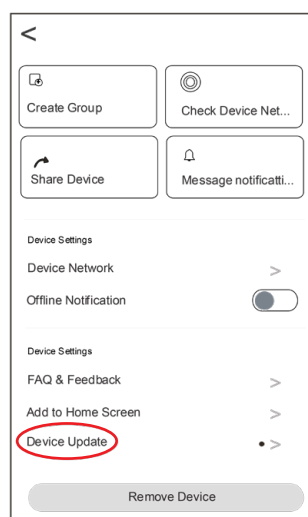
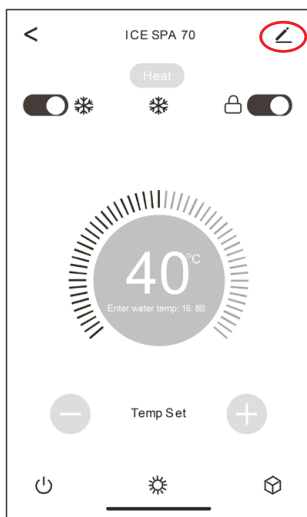

8. MANTENIMIENTO Y REPARACIONES

8.1 Mantenimiento, revisión e hibernación



ADVERTENCIA: Antes de realizar ningún trabajo de mantenimiento en la unidad, compruebe que la cortado la alimentación eléctrica.

Limpieza

Hay que limpiar la carcasa de la bomba de calor con un paño húmedo. Usar detergentes u otros productos de limpieza podría degradar la superficie de la carcasa y alterar sus propiedades.

El evaporador alojado en la parte trasera de la bomba de calor debe limpiarse con cuidado con una aspiradora o un plumero suave.

Mantenimiento anual

Las siguientes operaciones deben ser realizadas por una persona cualificada al menos una vez al año.

- Realizar comprobaciones de seguridad
- Comprobar el buen estado del cableado eléctrico
- Comprobar las conexiones a tierra

Hibernación

Su bomba de calor está diseñada para funcionar en cualquier clima. Sin embargo, no se recomienda dejarla fuera durante largos períodos de tiempo (por ejemplo, durante el invierno). Después de baciarse la piscina para el invierno, desarme la bomba de calor y guárdela en un lugar limpio y seco.

8.2 Comprobación de la presión del refrigerante

El manómetro sirve para controlar la presión del fluido refrigerante contenido en la bomba de calor.

Los valores que indica pueden variar considerablemente en función del clima, la temperatura y la presión atmosférica.

Cuando la bomba de calor está en funcionamiento:

La aguja del manómetro indica la presión del refrigerante.

Intervalo medio de funcionamiento entre 250 y 400 PSI (aprox. 1,7 y 2,7 MPa), dependiendo de la temperatura ambiente y de la presión atmosférica.

Cuando la bomba de calor está apagada:

La aguja indica el mismo valor que la temperatura ambiente (con una diferencia de algunos grados) y la presión atmosférica correspondiente (entre 150 y 350 PSI máximo, aprox. 1 a 2,4 MPa).

Si no se utiliza durante un tiempo largo:

Compruebe el manómetro antes de poner en marcha la bomba de calor. Debe indicar al menos 80 PSI (aprox. 0,6 MPa).



Si la presión baja demasiado, la bomba de calor mostrará un mensaje de error y se pondrá automáticamente en modo «seguro».

Esto significa que se ha producido una fuga de refrigerante y que debe llamar a un técnico cualificado para su sustitución.

8. MANTENIMIENTO Y REPARACIONES



En condiciones normales, una bomba de calor adecuada puede calentar el agua del estanque entre 1°C y 2°C al día. Por tanto, es completamente normal no notar ninguna diferencia térmica en el sistema cuando la bomba de calor está en funcionamiento.

Las piscinas climatizadas deben cubrirse para no perder calor.

8.3 Averías y

Cuando se produce un problema, la pantalla de la bomba de calor muestra un código de error en lugar de las indicaciones de temperatura. Consulte la tabla por debajo para identificar las posibles causas de un error y las soluciones que puede tener.

Code	Avería	Solución de problemas
d1	Fallo de caudal de agua insuficiente	<ol style="list-style-type: none"> 1. Compruebe que el interruptor de flujo de agua no está mal fijado y que el cableado no está suelto. 2. Comprobar que todas las válvulas de cierre del circuito de agua estén completamente abiertas. 3. Comprobar si debe limpiarse el filtro del circuito de agua. 4. Comprobar la resistencia del agua del sistema para asegurarse de que no es demasiado alta para la bomba. 5. Comprobar si el nivel de agua en el intercambiador de calor de tubos de titanio cumple los requisitos.
d2	Fallo del sensor de temperatura del agua de entrada	<ol style="list-style-type: none"> 1. Comprobar la resistencia del sensor. 2. El conector del sensor está suelto. Reconectarlo. 3. El conector del sensor está mojado o contiene agua. Elimine el agua y seque el conector. Agregue adhesivo impermeable. 4. El sensor está defectuoso, reemplace el sensor.
d4	Fallo del sensor de temperatura del agua de salida	<ol style="list-style-type: none"> 4. El sensor está defectuoso, reemplace el sensor.
d5	La diferencia de temperatura del agua entre la entrada y la salida es anormal.	<ol style="list-style-type: none"> 1. Comprobar que todas las válvulas de cierre del circuito de agua estén completamente abiertas. 2. Comprobar si debe limpiarse el filtro del circuito de agua. 3. Compruebe la resistencia del agua del sistema para asegurarse de que no es demasiado alta para la bomba. 4. Comprobar si el nivel de agua en el intercambiador de calor de tubos de titanio cumple los requisitos.
db	Protección de la temperatura del agua	<ol style="list-style-type: none"> 1. Compruebe que el caudal de agua es suficiente. 2. Compruebe que el sensor de temperatura del agua de entrada y el sensor de temperatura del agua de salida están instalados en la posición correcta.
d7	Protección antigél	<ol style="list-style-type: none"> 1. La unidad está en modo anticongelante. 2. Recuperación automática
E5	Fallo de comunicación	<ol style="list-style-type: none"> 1. Compruebe el cable de conexión del controlador. 2. Reemplazar el controlador de alambre
E3	Fallo del sensor de temperatura de la batería externa T3	<ol style="list-style-type: none"> 1. Compruebe el cable de conexión del controlador. 2. El conector del sensor está suelto. Reconectarlo. 3. El conector del sensor está mojado o contiene agua. Elimine el agua y seque el conector. Agregue adhesivo impermeable. 4. El sensor está defectuoso, reemplace el sensor.
E7	Fallo del sensor de temperatura ambiente	<ol style="list-style-type: none"> 3. El conector del sensor está mojado o contiene agua. Elimine el agua y seque el conector. Agregue adhesivo impermeable. 4. El sensor está defectuoso, reemplace el sensor.
E8	Fallo del sensor de temperatura de descarga	<ol style="list-style-type: none"> 4. El sensor está defectuoso, reemplace el sensor.
EC	Fallo de comunicación entre la placa de control y la placa de circuito impreso principal	<ol style="list-style-type: none"> 1. Compruebe el cable de conexión eléctrica

8. MANTENIMIENTO Y REPARACIONES

Code	Avería	Solución de problemas
EE	Fallo de la EEPROM externa	<ol style="list-style-type: none"> 1. Inicializar todos los parámetros. 2. La tarjeta de control principal está rota. Sustituir la tarjeta por una nueva.
EF	Fallo del ventilador de CC externo	<ol style="list-style-type: none"> 1. Un fuerte viento hacia el ventilador hace girar el ventilador en la dirección opuesta. Cambiar la dirección del aparato o protegerlo para evitar que el viento sople sobre el ventilador. 2. Comprobar si el cableado del ventilador PWM es normal. 3. El motor del ventilador está roto, sustituir el motor del ventilador.
EH	Fallo del sensor de temperatura de aspiración	<ol style="list-style-type: none"> 1. Comprobar la resistencia del sensor. 2. El conector del sensor está suelto. Reconectarlo. 3. El conector del sensor está mojado o contiene agua. Elimine el agua y seque el conector. Agregue adhesivo impermeable. 4. El sensor está defectuoso, reemplace el sensor.
P1	Protección contra subtensión y sobretensión de CA	<ol style="list-style-type: none"> 1. Compruebe el cableado de la fuente de alimentación de entrada.
P2	Protección contra sobrecorriente	<ol style="list-style-type: none"> 2. Comprobar la tensión de entrada. 3. Comprobar y sustituir la tarjeta de control principal.
P4	Protección contra temperatura de descarga demasiado alta	<ol style="list-style-type: none"> 1. Comprobar la resistencia del sensor. 2. El conector del sensor está suelto. Reconectarlo. 3. El conector del sensor está mojado o hay agua dentro. Agregue adhesivo impermeable. 4. El sensor está defectuoso, reemplace el sensor. 5. Comprobar si hay escasez de refrigerante.
Pb	La temperatura de la batería exterior es demasiado alta en modo refrigeración.	Compruebe si el intercambiador de calor con aletas del dispositivo disipa el calor durante el enfriamiento y si el condensador está sucio u obstruido.
P7	Protección contra sobrecalentamiento	Si el flujo de agua es suficiente durante la calefacción, lo que resulta en un flujo de agua insuficiente.
J0	Funcionamiento del compresor inverter. Error total	<ol style="list-style-type: none"> 1. Compruebe la fuente de alimentación y el cableado. 2. Comprobar la tensión de entrada. 3. Comprobar y sustituir. 4. Comprobar si la carga de trabajo de la unidad está fuera de límites. 5. Comprobar si hay objetos extraños en la entrada y salida del aparato. 6. Comprobar si el sistema no está bloqueado
J1	Sobreintensidad IPM	
J2	Fallo de accionamiento del compresor	
J3	Sobreintensidad del compresor	
J4	Tensión de entrada desfasada	
J5	Fallo de muestreo de corriente IPM	
J6	Desconexión por sobrecalentamiento del disipador térmico	
J7	Fallo de precarga	
J8	Sobretensión del bus de CC	
J9	Subtensión del bus de CC	
JA	Subtensión de entrada de CA	
JH	Sobretensión de entrada de CA	
JC	Fallo de muestreo de la tensión de entrada	
JL	Fallo de comunicación DSP y PFC	
JE	Fallo del sensor de temperatura	

8. MANTENIMIENTO Y REPARACIONES

Code	Avería	Solución de problemas
JF	Fallo de comunicación DSP y placa de comunicación	1. Compruebe la fuente de alimentación y el cableado. 2. Comprobar la tensión de entrada. 3. Comprobar y sustituir. 4. Comprobar si la carga de trabajo de la unidad está fuera de límites. 5. Comprobar si hay objetos extraños en la entrada y salida del aparato. 6. Comprobar si el sistema no está bloqueado
JJ	Comunicación anormal con PCB principal	
JP	Apagado por sobretensión del módulo IPM	
JU	Fallo del modelo de compresor	
Jr	Surintensité du matériel PFC	
JY	Défaillance EE du conducteur	

Otra avería

- ✓ La bomba de filtración della piscina está funcionando continuamente.
 1. Compruebe el ajuste del tiempo de filtración en la caja de control della piscina y ajústelo si es necesario.
Consejo: Tiempo mín. de filtración para una piscina interior es 5h, para una piscina exterior 8h.
 2. Sin embargo, si desea reducir este tiempo de circulación, ajuste la temperatura en la caja de control della piscina a la misma temperatura establecida en la bomba de calor.

9. GARANTÍA

Condiciones generales de garantía

La empresa Poolstar garantiza al propietario original contra defectos de material y fabricación en la bomba de calor Poollex durante un período de **cinco (5) años**.

El compresor tiene una garantía de **siete (7) años**. La bobina de titanio está garantizada contra la corrosión durante un periodo de **quince (15) años**.

La fecha de entrada en vigor de la garantía es la fecha de la primera facturación.

La garantía no se aplica en los siguientes casos:

- Funcionamiento o daños resultantes de una instalación, utilización o reparación no conformes con las instrucciones de seguridad.
- Mal funcionamiento o daños derivados de un entorno químico inadecuado de la piscina.
- Funcionamiento o daños resultantes de condiciones inadecuadas para el uso previsto del equipo.
- Daños resultantes de negligencia, accidente o fuerza mayor.
- Funcionamiento o daños derivados del uso de accesorios no autorizados.

Las reparaciones llevadas a cabo durante el periodo de garantía debe ser aprobadas previamente y encargadas a un técnico autorizado. La garantía queda anulada si el aparato es reparado por una persona no autorizada por Poolstar.

Las piezas cubiertas por la garantía serán reemplazadas o reparadas a discreción de Poolstar. Las piezas defectuosas deben devolverse a nuestros talleres durante el período de garantía para que sean aceptadas. La garantía no cubre los gastos de mano de obra o de reemplazo que no estén autorizados. La devolución de la pieza defectuosa no está cubierta por la garantía.

Estimado/-a señor/-a,

Una pregunta ? Un problema? O simplemente registre su garantía, encuéntranos en nuestro sitio web:

<https://assistance.poolstar.fr/>



Le agradecemos que haya confiado en nuestros productos.

Sus datos se tratarán conforme a la ley francesa de protección de datos de 6 de enero de 1978 y no serán revelados a nadie.

AVVERTENZE



Questa pompa di calore contiene un refrigerante infiammabile R32.

Qualsiasi intervento sul circuito frigorifero è vietato senza una valida autorizzazione.

Prima di lavorare sul circuito del refrigerante, sono necessarie le seguenti precauzioni per un lavoro sicuro.

1. Procedura di lavoro

Il lavoro deve essere eseguito secondo una procedura controllata, al fine di minimizzare il rischio di presenza di gas o vapori infiammabili durante l'esecuzione dei lavori.

2. Area di lavoro generale

Tutte le persone della zona devono essere informate della natura dei lavori in corso. Evitare di lavorare in un'area confinata. L'area intorno all'area di lavoro deve essere divisa, assicurata e deve essere prestata particolare attenzione alle fonti vicine di fiamme o di calore.

3. Verifica della presenza di refrigerante

L'area deve essere controllata con un rilevatore di refrigerante adatto prima e durante il lavoro per garantire che non ci sia gas potenzialmente infiammabile. Assicurarsi che l'apparecchiatura di rilevamento delle perdite utilizzata sia idonea per i refrigeranti infiammabili, ovvero che non produca scintille, che sia adeguatamente sigillata o che abbia sicurezza interna.

4. Presenza di estintore

Se devono essere eseguiti lavori a caldo sull'attrezzatura di refrigerazione o su qualsiasi parte associata, devono essere disponibili attrezzature di estinzione adeguate. Installare un estintore a polvere o CO2 vicino all'area di lavoro.

5. Nessuna fonte di fiamma, calore o scintilla

È assolutamente vietato utilizzare una fonte di calore, fiamma o scintille nelle immediate vicinanze di uno o più pezzi o tubature contenenti oppure che abbiano contenuto un refrigerante infiammabile. Tutte le fonti di scintille, sigarette incluse, devono essere sufficientemente distanti dal luogo di installazione, riparazione, rimozione e smaltimento, dove un refrigerante infiammabile può essere rilasciato nell'ambiente circostante. L'ambiente dell'apparecchiatura deve essere controllato prima dell'inizio dell'intervento per garantire che non vi siano rischi di infiammabilità. Devono essere affissi i cartelli "Vietato fumare".

6. Area ventilata

Assicurarsi che l'area sia all'aria aperta o adeguatamente ventilata prima di intervenire sull'impianto o di eseguire lavori a caldo. Una certa ventilazione deve essere mantenuta durante la durata del lavoro.

7. Controlli delle apparecchiature di refrigerazione

Quando i componenti elettrici vengono sostituiti, devono essere adatti allo scopo previsto e alle specifiche appropriate. È possibile utilizzare solo i pezzi di ricambio del produttore. In caso di dubbi, consultare il servizio tecnico del produttore.

I seguenti controlli devono essere effettuati sugli impianti che utilizzano dei refrigeranti infiammabili:

- La dimensione della carica è in linea con le dimensioni della stanza in cui sono installate le parti contenenti il refrigerante.
- Le ventole e le prese d'aria funzionano correttamente e non sono ostruite.
- In caso di utilizzo di un circuito di refrigerazione indiretto è necessario controllare anche il circuito secondario.
- La marcatura sull'attrezzatura rimane visibile e leggibile. Le tracce e i segni illeggibili devono essere corretti.
- I tubi o i componenti di refrigerazione sono installati in una posizione in cui non rischiano di essere esposti a una sostanza che potrebbe corrodere i componenti contenenti il fluido refrigerante.

8. Verifica degli apparecchi elettrici

La riparazione e la manutenzione dei componenti elettrici devono includere i primi controlli di sicurezza e le procedure di ispezione dei componenti. Se c'è un difetto che potrebbe compromettere la sicurezza, nessun alimentatore deve essere collegato al circuito fino a quando il problema non viene risolto.

I controlli di sicurezza iniziali devono includere:

- lo scarico dei condensatori: ciò deve essere fatto in modo sicuro per evitare il rischio di scintille;
- l'assenza di componenti elettrici o cablaggi esposti durante il caricamento, il recupero o lo spurgo dell'impianto del gas refrigerante;
- l'esistenza di una continuità della messa a terra.



LEGGERE ATTENTAMENTE



Le presenti istruzioni per l'installazione sono parte integrante del prodotto.

L'utente deve fornirle all'installatore e conservarle.

In caso di perdita del manuale, consultare il sito:

www.poolex.fr

Le indicazioni e avvertenze contenute nel presente manuale vanno lette attentamente e comprese poiché forniscono importanti informazioni sulla manipolazione e sul funzionamento della pompa di calore in tutta sicurezza. Il manuale va conservato in un luogo accessibile per facilitarne le successive consultazioni.

L'installazione deve essere effettuata da un professionista qualificato come previsto dalle normative in vigore e dalle istruzioni del fabbricante. Un errore d'installazione può causare lesioni fisiche a persone o animali e persino danni meccanici per i quali il fabbricante non può in nessun caso essere considerato responsabile.

Dopo avere sballato la pompa di calore, verificare il contenuto per segnalare eventuali danni.

Prima di collegare la pompa di calore, assicurarsi che le informazioni fornite dal presente manuale siano compatibili con le condizioni d'installazione effettive e che non superino i limiti massimi autorizzati per questo prodotto.

In caso di disfunzione e/o malfunzionamento della pompa di calore, interrompere l'alimentazione elettrica e non cercare di riparare il guasto.

Le riparazioni devono essere effettuate esclusivamente da un servizio di assistenza tecnica autorizzato, utilizzando dei pezzi di ricambio originali. Il mancato rispetto di quanto sopra può incidere negativamente sul funzionamento sicuro della pompa di calore.

Per garantire l'efficacia e il buon funzionamento della pompa di calore, è importante assicurarne la regolare

Nel caso in cui la pompa di calore venga venduta o ceduta, assicurarsi sempre che, insieme al materiale, venga trasmessa al nuovo proprietario tutta la documentazione tecnica.

Questa pompa di calore è solo adatta al riscaldamento di una piscina. Tutti gli altri utilizzi devono essere considerati come inadeguati, scorretti e persino pericolosi.

Tutte le responsabilità contrattuali o extracontrattuali del fabbricante/distributore saranno considerate decadute nel caso di danni provocati da errori di installazione o funzionamento oppure dal mancato rispetto delle istruzioni fornite nel presente manuale o delle norme di installazione in vigore per l'equipaggiamento oggetto del presente documento.

SOMMARIO

1. Aspetti generali	118
1.1 Condizioni generali di consegna.....	118
1.2 Istruzioni di sicurezza.....	118
1.3 Trattamento dell'acqua.....	119
2. Descrizione	120
2.1 Limiti di funzionamento.....	120
2.2 Contenuto della confezione.....	120
2.3 Caratteristiche generali.....	120
2.4 Caratteristiche tecniche.....	121
2.5 Dimensioni dell'apparecchio.....	122
2.6 Disegno esploso.....	123
3. Installazione	124
3.1 Ubicazione.....	124
3.2 Schema di installazione.....	125
3.3 Raccordo idraulico.....	125
3.5 Raccordo elettrico.....	126
3.4 Funzionamento.....	126
4. Utilizzo del pannello di controllo	127
4.1 Pannello di controllo.....	127
4.2 Modalità Riscaldamento/ Raffreddamento / Automatica.....	127
4.3 Scelta della modalità di funzionamento della pompa di calore.....	127
4.4 Regolazione della temperatura impostata.....	128
4.5 Panoramica delle altre funzionalità.....	128
4.6 Blocco e sblocco.....	128
4.7 Connessione Wifi.....	128
4.8 Visualizzazione dei valori di stato.....	129
4.9 Visualizzazione degli errori.....	129
4.10 Impostazioni.....	130
4.11 Sbrinamento forzato.....	130
5. Utilizzo dello schermo (opzione)	131
5.1 Instalazione.....	131
5.2 Caratteristiche tecniche.....	131
5.3 Pannello di controllo remoto.....	131
5.4 Impostare la temperatura.....	132
5.5 Selezione della modalità di utilizzo.....	132
5.6 Configurazione del menu impostazioni.....	133
5.7 Visualizza i dati della pompa di calore.....	137
6. uso del relè di controllo opzionale	139
6.1 Relè di controllo della pompa di circolazione (opzionale).....	139
7. Utilizzo dell'applicazione mobile	140
7.1 Scaricare & Installazione dell'applicazione «Poolex».....	140
7.2 Configurazione dell'applicazione.....	141
7.3 Associazione della pompa di calore.....	142
7.4 Comando.....	143
8. Manutenzione e Riparazioni	147
8.1 Manutenzione, assistenza e sbrinamento.....	147
8.2 Controllo della pressione del refrigerante.....	147
8.3 Guasti e disfunzioni.....	148
9. Garanzia	151

1. ASPETTI GENERALI

1.1 Condizioni generali di consegna

Tutto il materiale, anche franco trasporto e imballaggio, viaggia a rischio e pericolo del destinatario.

La persona responsabile della ricezione dell'apparecchio deve effettuare un controllo visivo per individuare eventuali danni subiti dalla pompa di calore durante il trasporto (circuito refrigerante, carrozzeria, scatola dei comandi elettrica, telaio). Se individua dei danni avvenuti durante il trasporto, tale persona deve annotarli per iscritto sulla bolla di consegna dello spedizioniere e confermarli entro 48 ore per lettera raccomandata allo spedizioniere stesso.

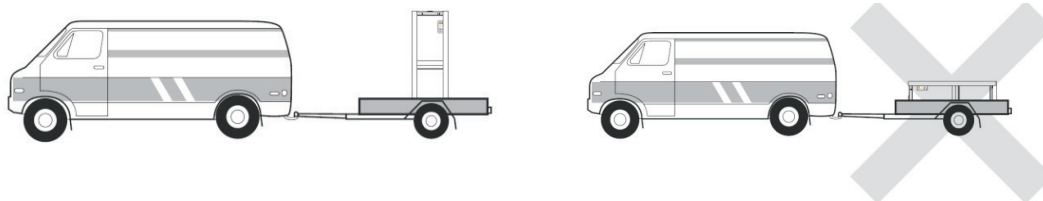

L'apparecchio deve sempre essere conservato e trasportato in posizione verticale su un bancale e nell'imballaggio originario. Se è conservato o trasportato in posizione orizzontale, aspettare almeno 24 ore prima di collegarlo all'alimentazione elettrica.

1.2 Istruzioni di sicurezza



AVVERTENZA: Leggere attentamente le istruzioni di sicurezza prima di utilizzare l'apparecchio. Le istruzioni riportate di seguito sono essenziali per la sicurezza e, pertanto, vanno seguite rigorosamente.

Durante l'installazione e la manutenzione

L'installazione, l'accensione, la manutenzione e la riparazione possono essere effettuate solo da una persona qualificata, conformemente alle norme vigenti.

Prima di effettuare qualsiasi intervento sull'apparecchio (installazione, messa in funzione, uso, manutenzione), la persona incaricata dovrà essere a conoscenza di tutte le istruzioni contenute nel manuale d'installazione della pompa di calore e delle caratteristiche tecniche.

L'apparecchio non va installato in nessun caso vicino a una fonte di calore, a materiali combustibili o a una presa d'aria dell'edificio.

Se la pompa di calore non viene posta in un luogo ad accesso limitato, è obbligatorio installare l'apposita griglia di protezione.

Al fine di evitare gravi ustioni, non calpestare le tubazioni durante l'installazione, la riparazione e la manutenzione.

Prima di ogni intervento sul circuito frigorifero spegnere la pompa di calore e aspettare alcuni minuti prima della posa dei sensori della temperatura o della pressione al fine di evitare gravi ustioni.

Durante la manutenzione della pompa di calore controllare il livello del fluido refrigerante.

Durante il controllo annuale della tenuta dell'apparecchio verificare che i pressostati di alta e bassa pressione siano correttamente collegati al circuito frigorifero e che interrompano il circuito elettrico in caso di attivazione.

Verificare che non vi siano tracce di corrosione o macchie d'olio attorno ai componenti del circuito refrigerante.

Durante l'uso

Al fine di evitare gravi lesioni, non toccare mai il ventilatore quando è in moto.

Tenere la pompa di calore fuori dalla portata dei bambini al fine di evitare gravi lesioni provocate dalle pale dello scambiatore di calore.

Non mettere mai in moto l'apparecchio se non c'è acqua nella piscina o se la pompa di circolazione è ferma.

Se necessario, verificare la portata della piscina ogni mese e pulire il filtro.

1. ASPETTI GENERALI

Durante la pulizia

1. Staccare l'apparecchio dall'alimentazione elettrica.
2. Chiudere le valvole di ingresso e uscita dell'acqua.
3. Non introdurre nulla nelle prese d'entrata e uscita dell'aria o dell'acqua.
4. Non sciacquare l'apparecchio con acqua.

Durante la riparazione

Effettuare gli interventi sul circuito refrigerante secondo le norme di sicurezza vigenti.

La brasatura deve essere effettuata da un saldatore qualificato.

In caso di sostituzione di un componente refrigerante difettoso, utilizzare esclusivamente i pezzi certificati dal nostro centro tecnico.

In caso di sostituzione delle tubature, utilizzare esclusivamente i tubi in rame conformi alla norma NF EN 12735-1 per la riparazione.

1.3 Trattamento dell'acqua

Le pompe di calore Poolex possono essere usate con tutti i sistemi di trattamento dell'acqua.

Tuttavia, è assolutamente necessario che il sistema di trattamento (pompe dosatrici Cl, pH, Br e/o elettrolizzatore) sia installato dopo la pompa di calore nel circuito idraulico.

Per evitare il deterioramento della pompa di calore, il pH dell'acqua deve essere mantenuto fra 6,8 e 7,8.

2. DESCRIZIONE

2.1 Limiti di funzionamento

Affinché la pompa di calore funzioni normalmente, la temperatura dell'aria ambiente deve essere compresa tra -25°C e 43°C. Tuttavia, si consiglia di svernare la piscina se la temperatura dell'acqua scende al di sotto dei 10°C.

Per consentire alla pompa di calore di funzionare in modo ottimale, la piscina deve essere adeguatamente isolata:

- ✓ La piscina deve essere isolata.
- ✓ Le tubature devono essere isolate.
- ✓ La piscina deve avere una copertura isolante.

Grazie al sistema Full Inverter, la pompa di calore adatta automaticamente la propria potenza in base alle impostazioni e all'ambiente esterno. Così, quando la temperatura dell'acqua aumenta (questa fase può durare fino a una settimana dopo l'installazione), la pompa di calore utilizza tutta la potenza disponibile; una volta raggiunta la temperatura target, la pompa di calore riduce il suo consumo energetico.

2.2 Contenuto della confezione

Al ricevimento, verificare che il pacco contenga :

- ✓ Pompa di calore
- ✓ una copertura invernale
- ✓ 2 attacchi filettati da 1" maschio
- ✓ una scatola di controllo remoto e la sua scatola impermeabile (opzionale): regolatore, scatola e cavo
- ✓ un relè di controllo
- ✓ un tubo di scarico della condensa
- ✓ un gomito di scarico della condensa

2.3 Caratteristiche generali

Una pompa di calore Poolex è soprattutto :

- ▶ Alte prestazioni che consentono di risparmiare fino all'80% di energia rispetto a un sistema di riscaldamento classico.
- ▶ Un fluido frigorifero R32 ecologico, pulito ed efficace.
- ▶ Un compressore, di un marchio leader, affidabile e ad alte prestazioni.
- ▶ Un evaporatore largo in alluminio idrofilo per un utilizzo a basse temperature.
- ▶ Un scatola di controllo intuitivo di facile utilizzo.
- ▶ Un alloggiamento ABS ultrasensibile, con trattamento anti-UV e di facile manutenzione.
- ▶ Un dispositivo con certificazione CE.



2. DESCRIZIONE

2.4 Caratteristiche tecniche

Condizioni di test		JET CITY PC-JETC055
Aria (1) 26°C Acqua (2) 26°C	Potenza termica (kW)	3,3~7
	Consumo (kW)	0,28~1,4
	COP (Coeff. di prestazione)	11,9~5
Aria (1) 15°C Acqua (2) 26°C	Potenza termica (kW)	2,3~5,4
	Consumo (kW)	0,35~1,1
	COP (Coeff. di prestazione)	6,6~4,9
Aria (1) -10°C Acqua (2) 26°C	Potenza termica (kW)	2,6~3,4
	Consumo (kW)	0,98~1,5
	COP (Coeff. di prestazione)	2,65~2,23
Aria (1) 35°C Acqua (2) 27°C	Potenza termica (kW)	3,2~3,7
	Consumo (kW)	0,87~1,2
	EER	3,7~3
	SCOP	A
Alimentazione		Monofase 220-240V ~ 50Hz
Potenza massima (kW)		1,7
Corrente massima (A)		9
Intervallo di temperatura ambiente di riscaldamento		-25°C ~ 43°C
Intervallo di temperatura ambiente di raffreddamento		5 °C ~ 43 °C
Intervallo di temperatura ambiente n modalità automatico		-25°C ~ 43°C
Campo della temperatura di impostazione del riscaldamento		15°C~40°C
Campo della temperatura di impostazione del raffreddamento		4°C~35°C
Campo della temperatura di impostazione della modalità automatica		4°C~40°C
Dimensioni dell'apparecchio LxLxA (mm)		705 x 490 x 505
Peso dell'apparecchio (kg)		45
Livello di pressione sonora a 1m (dBA)		< 48
Livello di pressione sonora a 4m (dBA)		< 36
Livello di pressione sonora a 10m (dBA) (3)		< 28
Raccordo idraulico		1" femmina
Scambiatore di calore		Serpentina in titanio
Portata d'acqua (m ³ /ora)		3,0
Marca del compressore		GMCC
Tipo di compressore		Rotativo
Refrigerante		R32
Volume del refrigerante (g)		650
Pressione min. (MPa)		0,1
Pressione massima (MPa)		4,3
Indice IP		IPX4
Perdita di carico (kPa)		3,3
Pannello di controllo		Display digitale
Modalità operative		Riscaldamento / Raffreddamento / Automatico

Le caratteristiche tecniche delle nostre pompe di calore sono fornite a titolo indicativo. Ci riserviamo il diritto di modificarle senza preavviso.

¹ Temperatura ambiente dell'aria

² Temperatura iniziale dell'acqua

³ Rumore e a 10 m secondo le Direttive EN ISO 3741 e EN ISO 354

2. DESCRIZIONE

2.5 Dimensioni dell'apparecchio

Dimensioni in mm

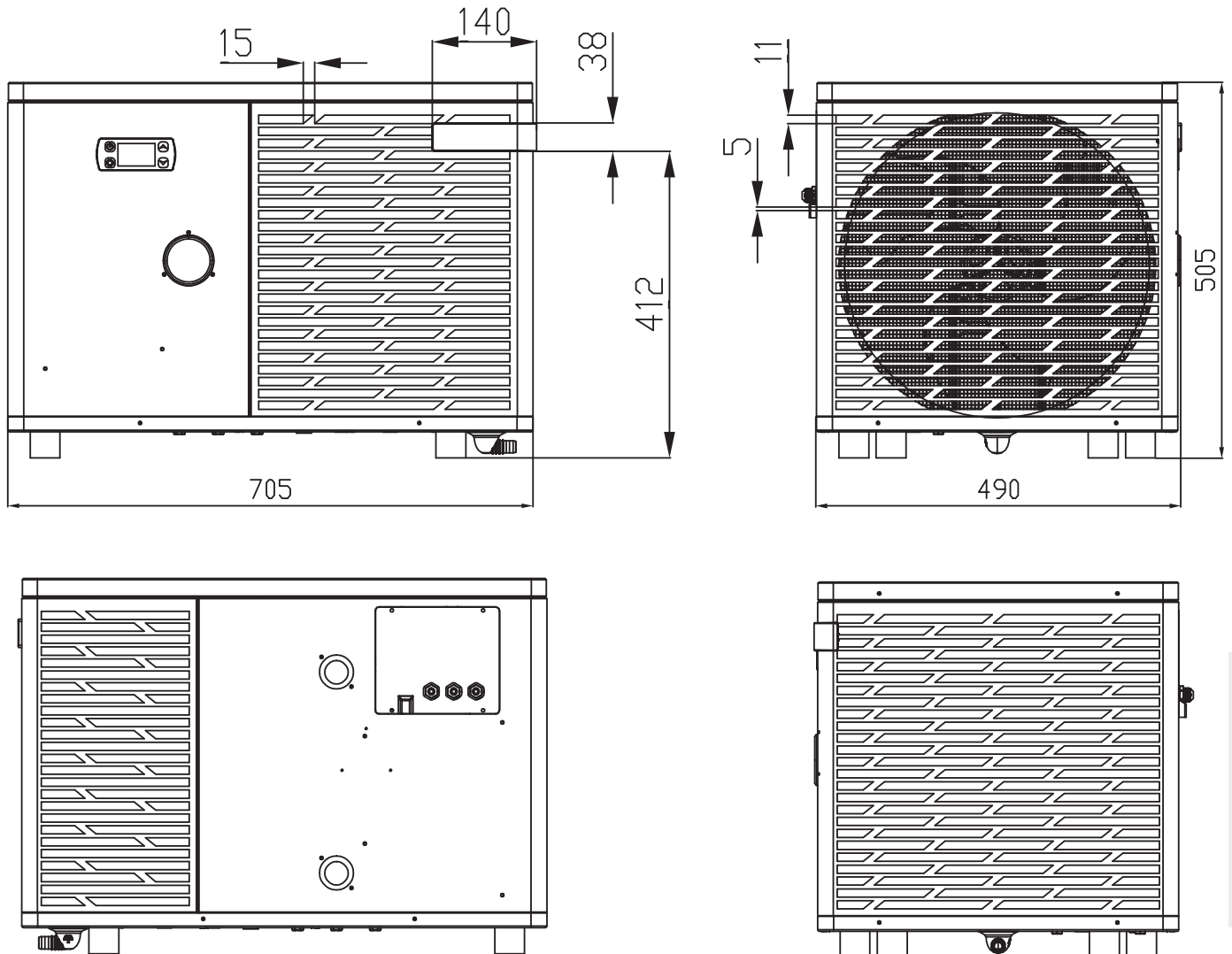

Nota : se il riscaldamento elettrico, la pompa dell'acqua e il cavo di controllo non sono tutti collegati, utilizzare tappi di gomma per evitare danni dovuti all'umidità.

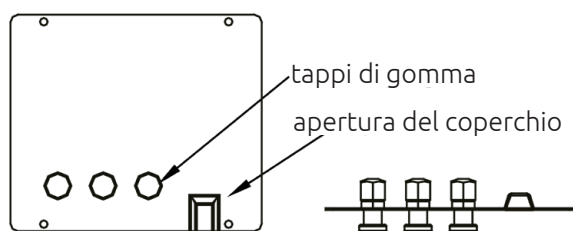

2. DESCRIZIONE

2.6 Disegno esploso

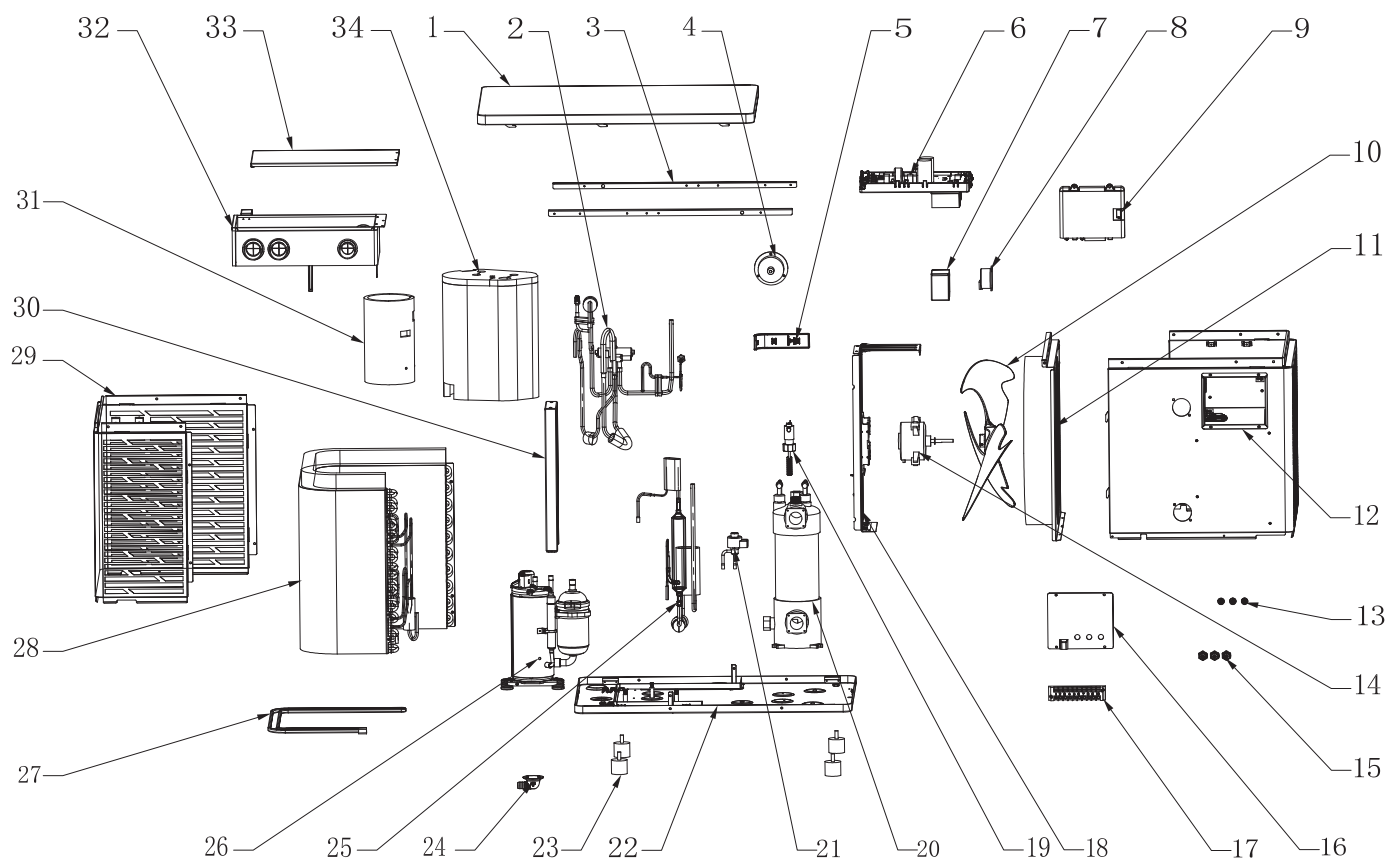

- | | |
|---|--|
| 1. Coperchio superiore | 18. Componente di supporto del motore |
| 2. Valvola a 4 vie | 19. Commutatore di flusso dell'acqua |
| 3. Strisce di montaggio del pannello laterale | 20. Scambiatore di calore in titanio |
| 4. Manometro | 21. Valvola di espansione elettronica |
| 5. Parte in legno | 22. Componenti del telaio |
| 6. Componenti elettrici | 23. Piedini antivibranti |
| 7. Scatola di tenuta dell'induttore | 24. Gomito di scarico |
| 8. Induttore | 25. Evaporatore flash |
| 9. Gruppo scatola display | 26. Compressore |
| 10. Ventilatore | 27. Cinghia di riscaldamento del telaio |
| 11. Gruppo paratia centrale | 28. Componenti dell'evaporatore |
| 12. Gruppo pannello frontale | 29. Componenti del pannello posteriore |
| 13. Tappo in gomma | 30. Supporto del quadro elettrico |
| 14. Motore del ventilatore | 31. Rivestimento fonoassorbente 1 |
| 15. Pressacavo | 32. Scatola di controllo |
| 16. Coperchio della morsetteria | 33. Coperchio della scatola di controllo |
| 17. Morsetteria | 34. Rivestimento fonoassorbente 2 |

3. INSTALLAZIONE

La pompa di calore richiede solo il collegamento al circuito idraulico e un'alimentazione elettrica

3.1 Ubicazione

La norma NF C 15-100 raccomanda di installare la pompa di calore ad almeno 3,5 metri dalla piscina. Lasciare almeno 1,50 m davanti alla pompa di calore e 50 cm di spazio vuoto ai lati e dietro la pompa di calore.

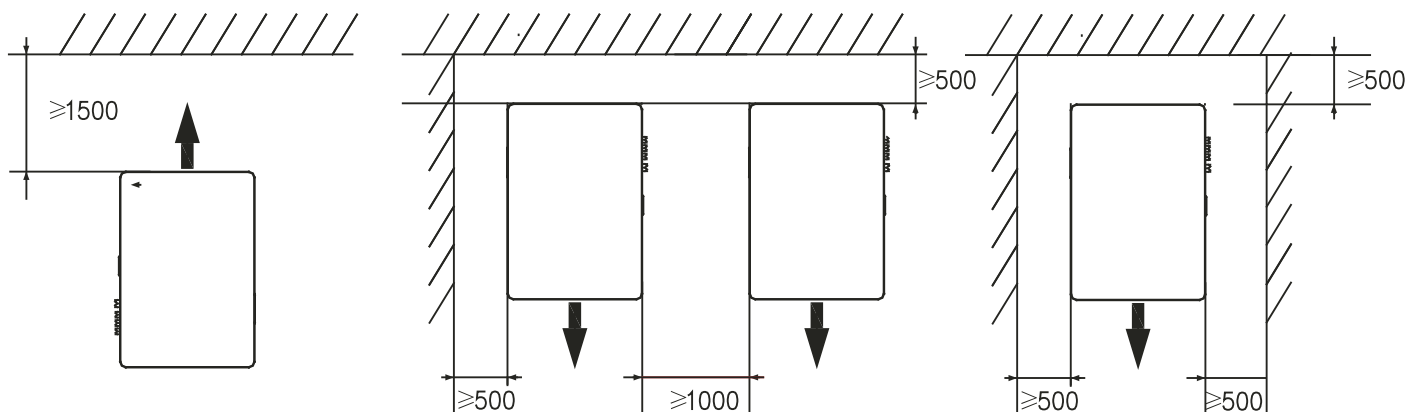

Non collocare nulla a meno di 1,50 m davanti alla pompa di calore

Non lasciare ostacoli sopra o davanti all'apparecchio!

Non utilizzare la pompa di calore come gradino per accedere alla spa o alla piscina.

Non calpestare la pompa di calore.

Rispettare le seguenti regole per scegliere l'ubicazione della pompa di calore

1. Il luogo in cui verrà posto l'apparecchio deve essere facilmente accessibile per agevolare l'utilizzo e la manutenzione.
2. L'apparecchio deve essere installato al suolo e, preferibilmente, fissato su una superficie piana di cemento livellata. Assicurarsi che la superficie sia sufficientemente stabile e che possa sostenere il peso dell'apparecchio.
3. Controllare che l'apparecchio sia correttamente ventilato, che la bocchetta di uscita dell'aria non sia diretta verso le finestre degli edifici limitrofi e che non sia possibile il ritorno dell'aria di scarico. Inoltre, lasciare uno spazio sufficiente intorno all'apparecchio per le operazioni di assistenza e manutenzione.
4. L'apparecchio non deve essere installato in un ambiente esposto a olio, gas infiammabili, prodotti corrosivi, composti solforosi o vicino ad apparecchi ad alta frequenza.
5. Per evitare schizzi di fango, non installare l'apparecchio in prossimità di strade o sentieri.
6. Per evitare di disturbare i vicini, installare l'apparecchio in modo che sia orientato verso la zona meno sensibile al rumore.
7. Tenere l'apparecchio quanto più fuori possibile dalla portata dei bambini.

3. INSTALLAZIONE

3.2 Schema di installazione

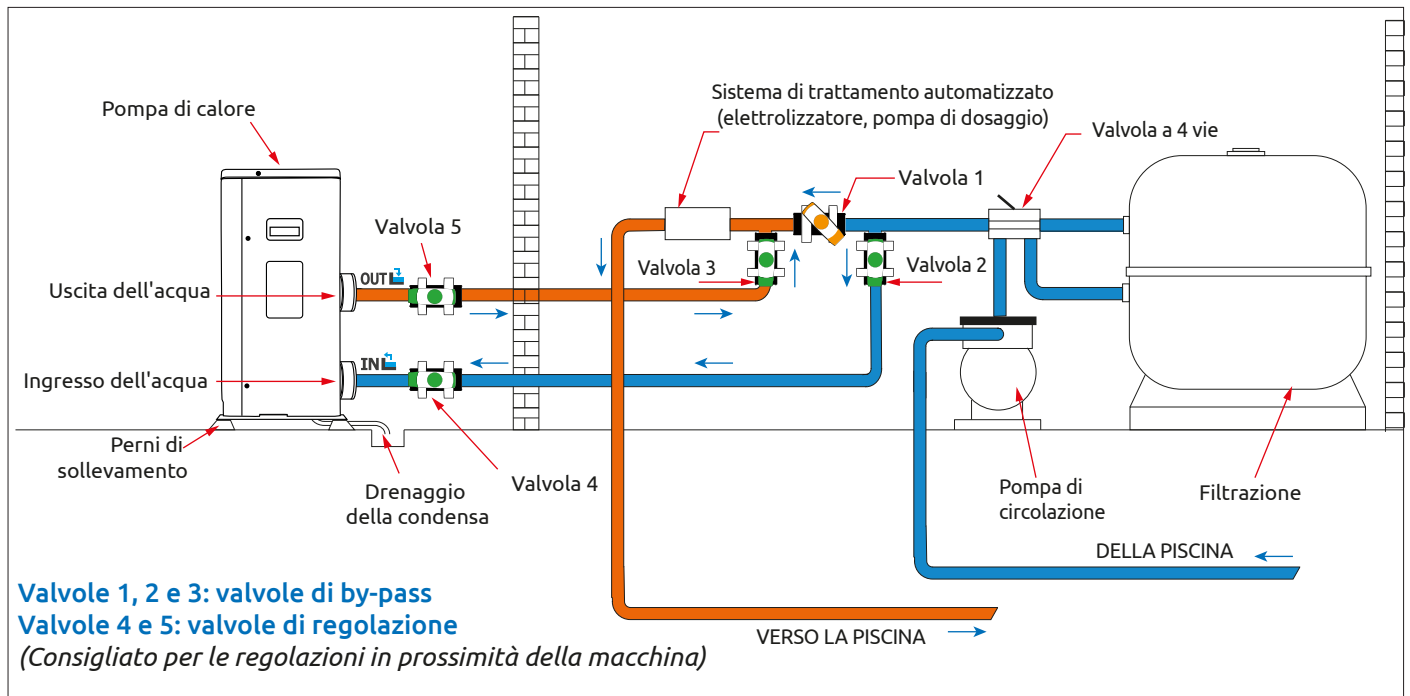

<i>Leggenda</i>		Valvola semiaperta		Valvola aperta
-----------------	--	--------------------	--	----------------

Il filtro a monte della pompa di calore deve essere pulito regolarmente affinché l'acqua del circuito sia pulita e per evitare problemi di funzionamento dovuti alla sporcizia o all'intasamento del filtro.

3.3 Raccordo idraulico

Avvertenza ⚠ : prima di iniziare e per garantire la tenuta stagna, sostituire la guarnizione piatta con il nastro di teflon (PTFE).

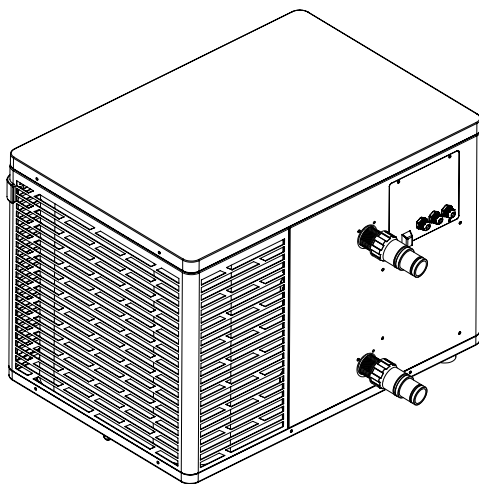

Fase 1
Avvitare i raccordi sulla pompa di calore

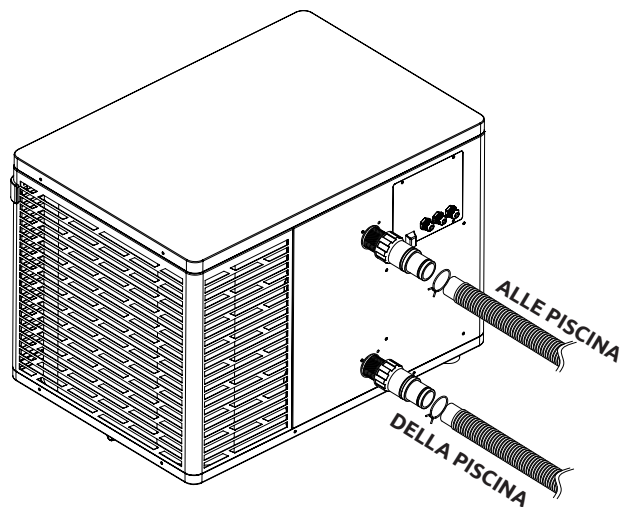

Fase 2
Collegare i tubi di ingresso e di uscita d'acqua

3. INSTALLAZIONE

3.4 Raccordo elettrico

ATTENZIONE:



Prima di qualsiasi intervento, è assolutamente necessario scollegare la pompa di calore dall'alimentazione elettrica.

A monte, l'alimentazione elettrica generale deve essere protetta da **un interruttore differenziale di 30 mA**.

Attenersi alle seguenti istruzioni per effettuare il raccordo elettrico della pompa di calore.

Passo 1: Smontare il pannello elettrico laterale con un cacciavite per accedere alla morsettiera.

Passo 2: Inserire il cavo nell'unità della pompa di calore facendolo passare attraverso l'apposita apertura.

Passo 3: Collegare il cavo di alimentazione alla morsettiera secondo lo schema di seguito: fase, neutro e terra.

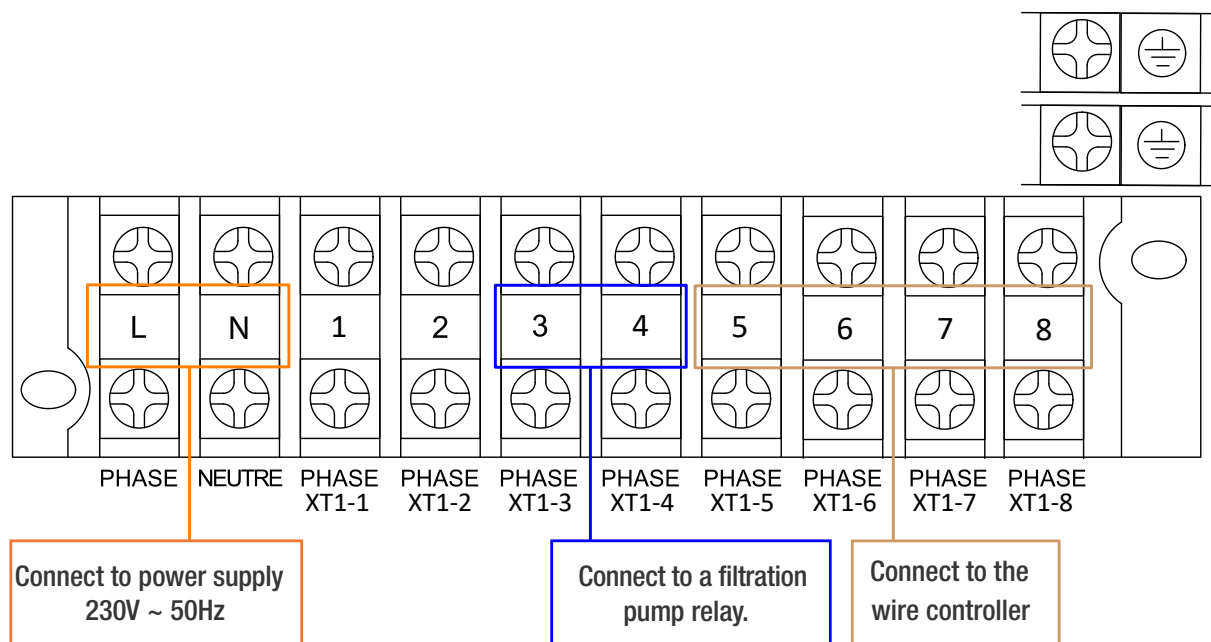

Passo 4: Chiudere accuratamente il pannello della pompa di calore.

Servo-controllo di una pompa di circolazione

A seconda del tipo di impianto, è possibile collegare anche un relè di controllo della pompa di circolazione in modo che questa funzioni insieme alla pompa di calore.



ATTENZIONE: Il servo-controllo di una pompa di potenza richiede l'utilizzo di un relè di potenza.

3. INSTALLAZIONE

3.5 Funzionamento

Condizioni di utilizzo

Affinché la pompa di calore funzioni normalmente, la temperatura dell'aria ambiente deve essere compresa tra -25°C e 43°C.

Raccomandazioni prima dell'avvio

Prima di attivare la pompa di calore :

- ✓ Verificare che l'unità sia ben salda e stabile.
- ✓ Verificare che il manometro indichi una pressione superiore a 80 psi.
- ✓ Verificare che il cablaggio elettrico sia correttamente collegato ai terminali.
- ✓ Verificare la messa a terra.
- ✓ Verificare che le connessioni idrauliche siano ben salde e che non siano presenti perdite di acqua.
- ✓ Verificare che l'acqua stia circolando correttamente nella pompa di calore e che la portata sia adeguata.
- ✓ Rimuovere eventuali oggetti o strumenti non necessari che si trovano in prossimità dell'unità.

Funzionamento

1. Scollegare l'apparecchio dall'alimentazione elettrica.
2. Attivare la pompa del filtro.
3. Attivare la protezione dell'alimentazione dell'unità (interruttore differenziale situato sul cavo di alimentazione).
4. Attivare la pompa di calore.
5. Selezionare la temperatura desiderata utilizzando una delle modalità del pannello di controllo.
6. Il compressore della pompa di calore si avvia dopo alcuni istanti.

È sufficiente attendere finché non viene raggiunta la temperatura richiesta.



AVVERTENZA: In condizioni normali, una pompa di calore idonea può riscaldare l'acqua dello stagno di 1-2 °C al giorno. Pertanto, quando la pompa funziona, è abbastanza normale non avvertire alcuna differenza di temperatura all'uscita del circuito.

Una piscina riscaldata deve essere coperta e isolata per evitare la dispersione del calore.

Buono a sapersi: riavvio dopo un'interruzione di corrente

Dopo un'interruzione di corrente o uno spegnimento anomalo, riaccendendo l'alimentazione, il sistema si trova in modalità standby. Ripristinare la spina differenziale e accendere la pompa di calore.

4. UTILIZZO DEL PANNELLO DI CONTROLLO

4.1 Pannello di controllo

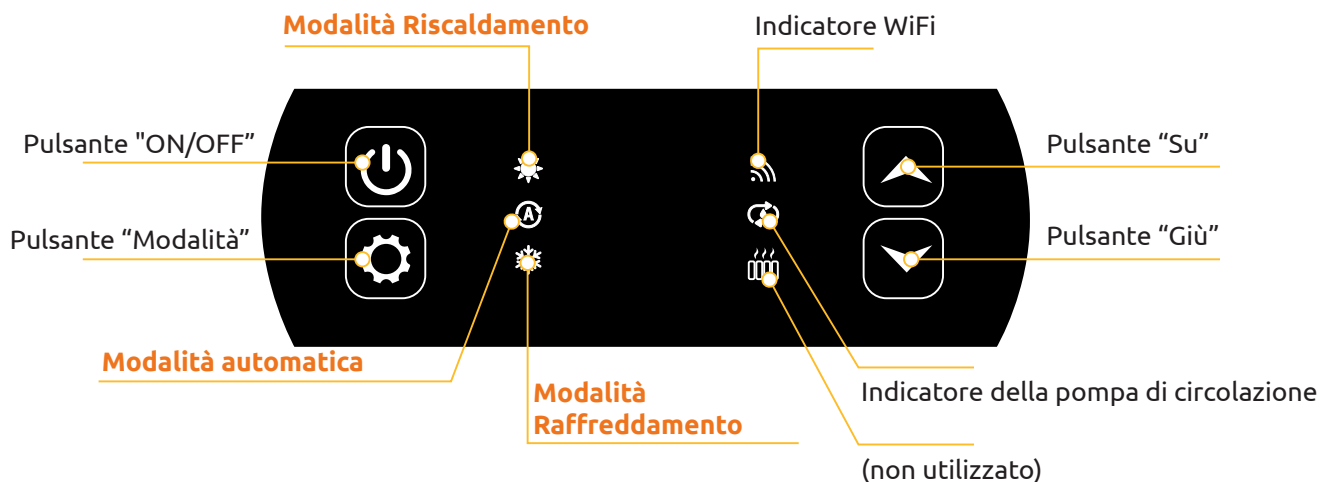

4.2 Modalità Riscaldamento/ Raffreddamento / Automatica



Prima dell'avvio, assicurarsi che la pompa di filtrazione sia in funzione e che l'acqua circoli attraverso la pompa di calore.

Prima di configurare la temperatura impostata bisogna scegliere la modalità di funzionamento.



Modalità Riscaldamento

Scegliere questa modalità di riscaldamento affinché la pompa di calore l'acqua della vostra piscina.



Modalità Raffreddamento

Scegliere questa modalità di raffreddamento affinché la pompa di calore raffreddi l'acqua della vostra piscina.





Modalità automatica

Scegliere questa modalità automatica per la pompa di calore per cambiare modalità in modo intelligente.

4.3 Scelta della modalità di funzionamento della pompa di calore

Per impostazione predefinita, la pompa di calore è in modalità riscaldamento.

Per modificare la modalità di utilizzo, a pompa di calore in ON :

- Premere il pulsante , la pompa di calore passerà quindi al raffreddamento.
- Premere nuovamente il pulsante , la pompa di calore passerà quindi alla modalità automatica.
- Premere nuovamente il pulsante , la pompa di calore passerà quindi al riscaldamento.



Le diverse modalità formano quindi un ciclo :



Buono a sapersi: La pompa di calore potrebbe impiegare alcuni minuti per cambiare modalità operativa al fine di mantenere la circolazione del refrigerante.

4. UTILIZZO DEL PANNELLO DI CONTROLLO

4.4 Regolazione della temperatura impostata

Utilizzare le frecce  e  per modificare la temperatura impostata. L'intervallo di impostazione del riscaldamento è 15-40°C (default 38°C). L'intervallo di impostazione della refrigerazione è 4-35°C (valore predefinito 32°C). L'intervallo di impostazione automatica è 4-40°C (valore predefinito 35°C). La temperatura massima di riferimento è di 40°C.

4.5 Panoramica delle altre funzionalità

Le spie a destra del pannello di controllo indicano le altre funzioni della pompa di calore.



Indicatore WiFi

Mostra lo stato della connessione Wi-Fi.

Lampeggia durante l'accoppiamento (vedere "Connessione Wifi", pagina 132). Rimane acceso quando la connessione è stabilita. Alla prima accensione, il LED Wifi lampeggia rapidamente.



Indicatore della pompa di circolazione

Si accende quando la pompa di circolazione è attiva:

1. Modalità disabilitata : spenta,
2. Modalità automatica : sempre accesa quando si accende, spenta quando si spegne,
3. Modalità manuale : lampeggiante quando si accende, spenta quando si spegne.





Indicatore di riscaldamento

Questa funzione non è utilizzata su questo dispositivo. Il parametro C4 deve essere impostato su 0. Vedere "4.10 Impostazioni", pagina 134.

4.6 Blocco e sblocco

Nell'interfaccia principale, se non si preme alcun tasto per 30 secondi, il pannello di controllo si blocca automaticamente. Quando lo schermo è bloccato, viene visualizzato "LOC".

Premere il tasto  e  contemporaneamente per 3 secondi per bloccare e sbloccare il pannello di controllo. Quando il dispositivo si sblocca, emette un lungo segnale acustico.

4.7 Connessione Wifi

Quando la pompa di calore è spenta, premere per 5 secondi.  e  per avviare l'accoppiamento WiFi. Il logo WiFi lampeggia.



Vedere la sezione "7. Utilizzo dell'applicazione mobile", pagina 144" per maggiori dettagli sulla procedura di accoppiamento wifi.

4. UTILIZZO DEL PANNELLO DI CONTROLLO

4.8 Visualizzazione dei valori di stato

Premere per 3 secondi  e  per verificare lo stato della pompa di calore.

Il codice del parametro appare e il valore viene visualizzato dopo 3 secondi.

Utilizzare le frecce  e  per navigare tra i diversi parametri.

Premere il tasto  per tornare all'interfaccia principale.

Codice	Designazione
D1	Temperatura ambiente esterna (°C)
D2	Temperatura della bobina (°C)
D3	Temperatura di mandata del compressore (°C)
D4	Temperatura di ritorno del compressore (°C)
D5	Temperatura di ingresso dell'acqua (°C)
D6	Temperatura di uscita dell'acqua (°C)
D7	(riservato)
R1	Frequenza di funzionamento del compressore
R2	Velocità del ventilatore
R3	Apertura della valvola di espansione elettronica
R4	(riservato)
R5	(riservato)
E1	Guasto storico 1 (guasto precedente)
E2	Guasto storico 2
E3	Guasto storico 3
E4	Guasto storico 4
E5	Guasto storico 5 (guasto recente)

4.9 Visualizzazione degli errori



Quando si verifica un errore di sistema, il pannello del display visualizza il codice di errore.

Quando si verificano più errori, ogni codice di errore viene visualizzato ciclicamente per 8 secondi e il codice di errore non lampeggia.

Per ulteriori dettagli sui guasti, consultare la tabella nella sezione "Guasti e disfunzioni", pagina 152.





4. UTILIZZO DEL PANNELLO DI CONTROLLO

4.10 Impostazioni

Quando la pompa di calore è spenta, premere per 3 secondi.  e  per accedere all'interfaccia delle impostazioni. Il codice del parametro appare e il valore viene visualizzato dopo 3 secondi.

Utilizzare le frecce  e  per navigare tra i diversi parametri.

Per modificare un parametro :

1. Visualizzare il parametro da modificare, quindi premere . Il valore del parametro inizia a lampeggiare.
2. Utilizzare le frecce  e  per modificarne il valore.
3. Premere il tasto  per confermare il valore inserito.









Premere il tasto  per tornare all'interfaccia principale.

Elenco dei parametri utente

Codice	Designazione	Gamma di valori	Valore predefinito
E1	Memoria di spegnimento	1:On ; 0:Off	1 / on
E3	Impostazioni di compensazione della temperatura dell'acqua in ingresso e in uscita dal frigorifero	-4°C~0°C	0°C
E4	Funzionamento del relè del riscaldatore	0 : Spento 1: Automatico 2 : Manuel	0 : Spento
E5	Temperatura ambiente per l'avvio del riscaldamento	-25°C~20°C	5°C
E6	Differenza di temperatura dell'acqua per il riavvio del riscaldamento	1°C~5°C	5°C
E7	Differenza di temperatura dell'acqua per il riavvio del riscaldamento in modalità manuale	1°C~5°C	2°C
E8	Funzionamento del relè della pompa di circolazione	0 : Spento 1: Automatico 2 : Manuel	0 : Spento
E9	Intervallo di tempo per il controllo della temperatura	30~90min	60min
E10	Differenza di temperatura dell'acqua per il riavvio del riscaldamento	0°C~10°C	2°C
E11	Differenza di temperatura dell'acqua per il riavvio in modalità riscaldamento	0~10 (-2°C~8°C)	2 (0°C)
E12	Differenza di temperatura dell'acqua per il riavvio in modalità raffreddamento	0°C~10°C	2°C
E13	Differenza di temperatura dell'acqua per lo spegnimento in modalità raffreddamento	0~10 (-2°C~8°C)	2 (0°C)
E14	Selezione della funzione di contatto a secco	0 : Spento 1 : DOMOSWITCH modalità	1 / on

4.11 Sbrinamento forzato

Affinché questa procedura funzioni, la pompa di calore deve essere impostata a 40°C.

Impostare la pompa di calore a 40°C in modalità riscaldamento, quindi utilizzare le frecce  e  per forzare lo sbrinamento :  >  >  >  >  > , 6 passi alternando le due frecce, partendo da quella superiore.

Nota: se la pompa di calore è in modalità raffreddamento e la temperatura è impostata su 20°C, questa procedura avvia il recupero del refrigerante.

5. UTILIZZO DELLO SCHERMO (OPZIONE)

5.1 Instalazione

Lo schermo è collegato direttamente alla pompa di calore tramite il cavo in dotazione.

Collegare il collegamento a 4 fili del cavo in dotazione al cavo che sporge dallo schermo.

Collegare l'altra estremità del cavo al retro della pompa di calore come illustrato: il cavo XT5 a 5, il cavo XT6 a 6, il cavo XT7 a 7 e il cavo XT8 a 8 (seguire l'etichettatura).



Il display si accende automaticamente all'accensione.

5.2 Caratteristiche tecniche

Alimentazione	Direttamente sulla pompa di calore
Dimensioni del display L×P×H (mm)	4"
Peso dell'unità (kg)	0.40
Lunghezza del cavo	5m
Classe di protezione	IPX4

5.3 Pannello di controllo remoto

Familiarizzare con il display prima di iniziare.

Il pannello di controllo può essere spostato utilizzando il cavo di prolunga.

Utilizzare la prolunga per riporre il pannello di controllo al riparo dalla pioggia e dalla luce. L'ombra garantisce una migliore visibilità del display. In nessun caso il pannello di controllo deve essere esposto all'umidità.

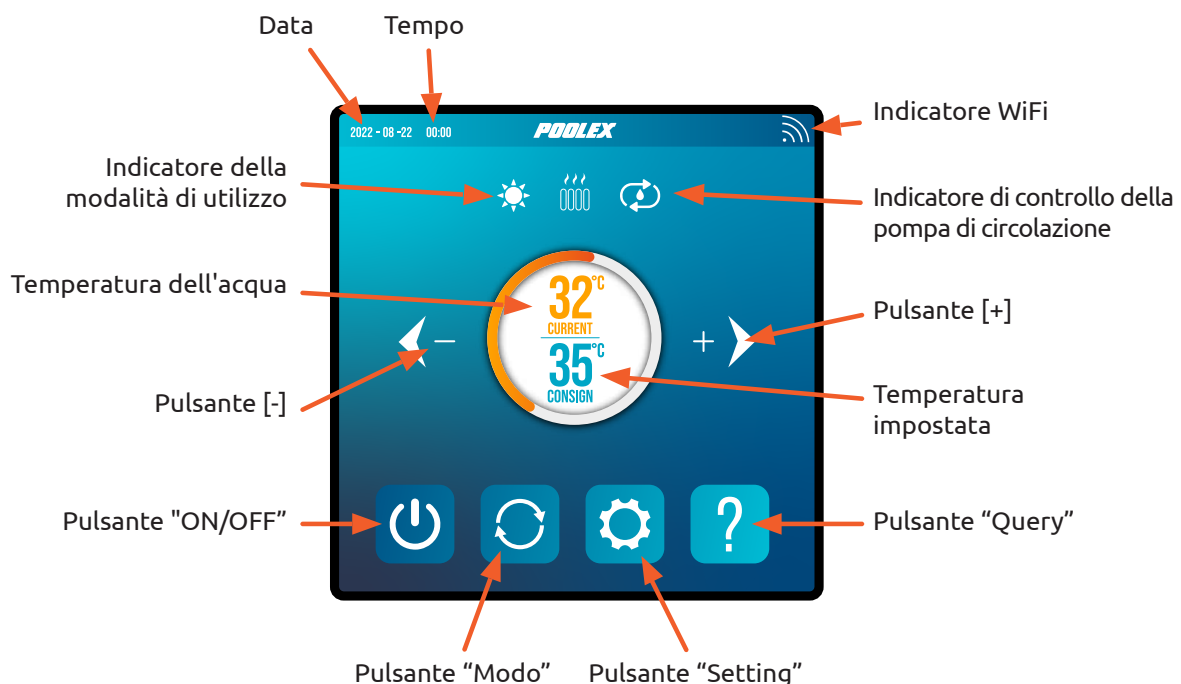

5. UTILIZZO DELLO SCHERMO

5.4 Impostare la temperatura



Prima di iniziare, verificare che la pompa di filtrazione funzioni e che l'acqua circoli nella pompa di calore.

La temperatura dell'acqua viene visualizzata in arancione, tranne quando si imposta la temperatura target, che viene visualizzata in arancione. Utilizzare i pulsanti [+] e [-] per regolare la temperatura impostata. Quando si preme uno di questi pulsanti, anch'essi diventano arancioni, come mostrato nell'immagine a fianco.

5.5 Selezione della modalità di utilizzo

La modalità operativa selezionata viene visualizzata sotto forma di icona.



Modalità Riscaldamento ☀

Scegliere la modalità di riscaldamento per far sì che la pompa di calore riscaldi l'acqua della piscina.

Modalità Raffreddamento ❄



Scegliere la modalità di raffreddamento per far sì che la pompa di calore raffreddi l'acqua della piscina.

Modalità Automatica Ⓐ

Scegliere la modalità automatica per far sì che la pompa di calore cambi modalità in modo intelligente in base alla temperatura impostata.

Per impostazione predefinita, la pompa di calore è in modalità riscaldamento. Il simbolo della modalità attivata appare a sinistra sopra le temperature e in giallo nel menu delle modalità operative.

Per modificare la modalità di utilizzo, quando la pompa di calore è accesa:

- Premere il pulsante , la pompa di calore passerà al raffreddamento.
- Premere il pulsante , la pompa di calore passerà quindi al automatico.
- Premere il pulsante , la pompa di calore passerà quindi al riscaldamento.

Le diverse modalità formano quindi un ciclo:

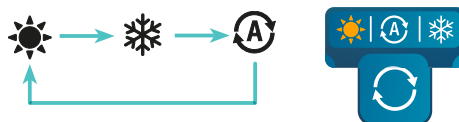

Buono a sapersi:

La pompa di calore potrebbe impiegare alcuni minuti per cambiare modalità operativa al fine di mantenere la circolazione del refrigerante.





5. UTILIZZO DELLO SCHERMO

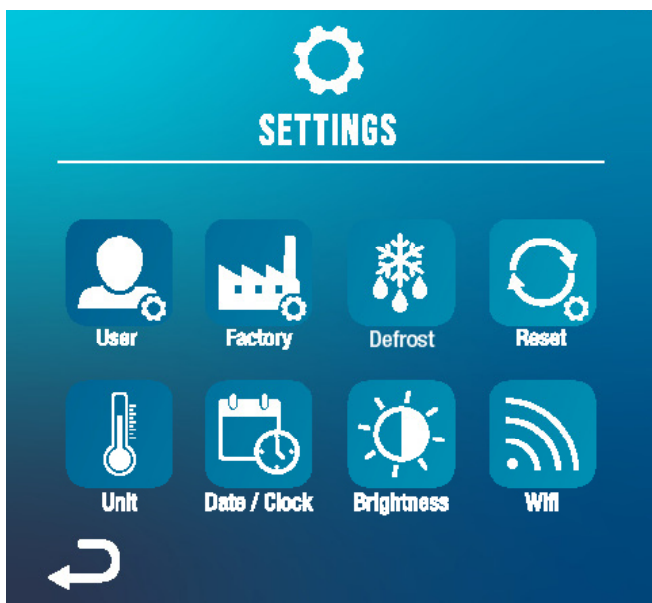





5.6 Configurazione del menu impostazioni

Nella schermata iniziale, premere il tasto "Settings" (Impostazioni)  per accedere a questo menu.



Nota: il pulsante "Unità" non è funzionale in questa edizione del prodotto. Si prega di ignorarlo.

-  Pagina precedente
-  Pagina successiva
-  Confermare
-  Confermare
Torna indietro
-  Annulla
Torna alla pagina iniziale

Pulsante	Funzione
	Modifica dei parametri utente
	Cambiare l'unità di misura della temperatura
	Modificare le impostazioni di fabbrica (non consigliato)
	Impostare la data e l'ora
	Sbrinamento forzato
	Impostare la luminosità dello schermo
	Attivare il wifi e associare la pompa di calore
	Ripristinare le impostazioni

1. Attivare il wifi

Nel menu "Settings" (Impostazioni), utilizzare il pulsante "Wifi"  per accedere all'interfaccia di accoppiamento.

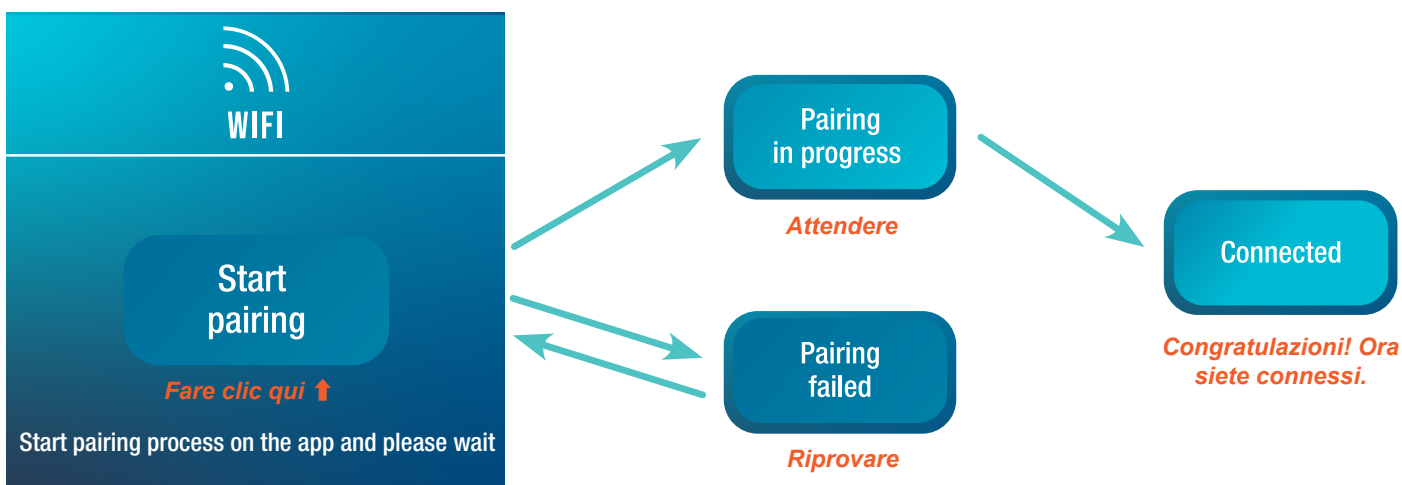

L'accoppiamento consente di controllare la pompa di calore da un'applicazione di controllo remoto. Questa procedura è descritta in capo "7. Utilizzo dell'applicazione mobile", pagina 144.

5. UTILIZZO DELLO SCHERMO

2. Modifica dei parametri utente

Nel menu "Settings" (Impostazioni), utilizzare il pulsante "User"  per accedere all'interfaccia delle impostazioni utente. Fare quindi clic sulla casella di immissione  del parametro che si desidera modificare.

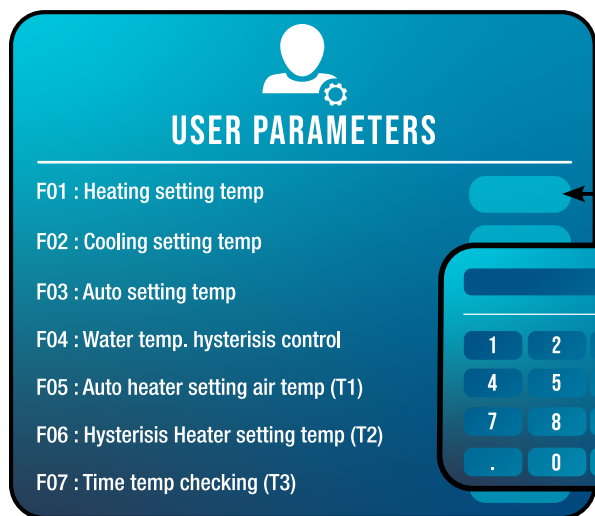

Il valore corrente di ciascun parametro viene visualizzato in questa schermata nelle caselle di immissione corrispondenti.

Quando si preme la casella di immissione, viene visualizzata la schermata di immissione.

Immettere il valore desiderato, quindi premere "OK".

Il valore scelto deve essere disponibile all'interno dell'intervallo di impostazione dei parametri, altrimenti la scelta non verrà salvata.

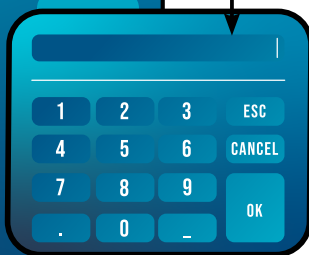

 Annulla l'entrata e uscita

 Cancella l'ultima cifra o simbolo inserito

Elenco dei parametri utente

N°	Descrizione	Campo di regolazione	Val. Predef
E 1	Memoria di spegnimento	1:On ; 0:Off	1 / on
E 3	Impostazioni di compensazione della temperatura dell'acqua in ingresso e in uscita dal frigorifero	-4°C~0°C	0°C
E 4	Funzionamento del relè del riscaldatore	0 : Spento 1: Automatico 2 : Manuel	0
E 5	Temperatura ambiente per l'avvio del riscaldamento	-25°C~20°C	5°C
E 6	Differenza di temperatura dell'acqua per il riavvio del riscaldamento	1°C~5°C	5°C
E 7	Differenza di temperatura dell'acqua per il riavvio del riscaldamento in modalità manuale	1°C~5°C	2°C
E 8	Funzionamento del relè della pompa di circolazione	0 : Spento 1: Automatico 2 : Manuel	0
E 9	Intervallo di tempo per il controllo della temperatura	30~90min	60min
E 10	Differenza di temperatura dell'acqua per il riavvio del riscaldamento	0°C~10°C	2°C
E 11	Differenza di temperatura dell'acqua per il riavvio in modalità riscaldamento	0~10 (-2°C~8°C)	2 (0°C)
E 12	Differenza di temperatura dell'acqua per il riavvio in modalità raffreddamento	0°C~10°C	2°C
E 13	Differenza di temperatura dell'acqua per lo spegnimento in modalità raffreddamento	0~10 (-2°C~8°C)	2 (0°C)
E 14	Selezione della funzione di contatto secco	0 : Spento 1: In.grid mode	1 / on
P 1	Avviso acustico	Off / On	on
P 2	Retroilluminazione del regolatore cablato	Off / On	on
P 3	Impostazione della modalità di retroilluminazione	0 : luminosità massima 1 : max / 50% / 15% 2 : max / 50% / off	1
P 4	Impostazione della luminosità massima	30%~100%	100%
P 5	Impostazione dell'indirizzo del controllore cablato	01/02	02

5. UTILIZZO DELLO SCHERMO

3. Modificare le impostazioni di fabbrica (non consigliato)

Nel menu "Settings" (Impostazioni), utilizzare il pulsante "Factory"  per accedere all'interfaccia delle impostazioni di fabbrica. Verrà richiesta una password. **Contattare il servizio di assistenza: la modifica delle impostazioni di fabbrica senza l'autorizzazione del servizio di assistenza invalida la garanzia.**



AVVERTENZA : Questa operazione serve a facilitare l'assistenza e gli interventi di riparazione futuri. Le impostazioni predefinite devono essere modificate esclusivamente da un professionista con esperienza.
La modifica delle impostazioni di fabbrica senza autorizzazione può invalidare la garanzia.

Se il servizio di assistenza ha autorizzato l'utente a modificare uno o più parametri, inserire la password attraverso la schermata di immissione  e confermare.

Il valore attuale di ciascun parametro appare sul display nelle caselle di immissione  corrispondenti.

Se si è autorizzati a modificare un parametro, selezionarlo e premere la casella di immissione corrispondente. Appare la schermata di immissione.

Inserire il valore desiderato, premere "OK" e confermare.

Il valore scelto deve essere disponibile nell'intervallo di impostazione del parametro, altrimenti la scelta non verrà salvata.

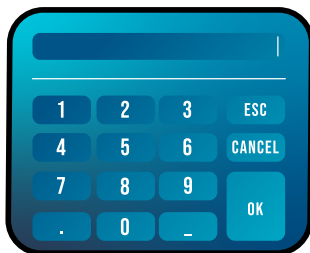

 Annulla l'entrata e uscita

 Cancella l'ultima cifra o simbolo inserito

5. UTILIZZO DELLO SCHERMO

4. Sbrinamento forzato

Nel menu "Impostazioni", utilizzare il pulsante "Sbrinamento"  per accedere alla seguente interfaccia :



Premere  per attivare lo sbrinamento.

5. Impostare la data e l'ora

Nel menu "Settings" (Impostazioni), utilizzare il pulsante "Date / Clock"  per modificare la data e/o l'ora visualizzate sullo schermo. La data e l'ora sono utili anche per rendere affidabile la cronologia degli errori (cfr. pagina 141).

Il valore inserito in ogni casella deve poter essere preso in considerazione. Il formato della data è: mese - giorno - anno.

Non è possibile inserire un valore superiore a 12 nella casella dei mesi.



6. Impostare la luminosità dello schermo

Nel menu "Settings" (Impostazioni), utilizzare il pulsante "Brightness"  per modificare la luminosità dello schermo.



Far scorrere il cursore verso sinistra per diminuire la luminosità o verso destra per aumentarla.

Suggerimento: utilizzare la prolunga per riporre il pannello di controllo al riparo dalla luce. L'ombra consente una migliore visibilità dello schermo.

7. Ripristinare le impostazioni

Nel menu "Settings" (Impostazioni), utilizzare il pulsante "Reset"  per ripristinare le impostazioni.

È necessario un codice. Contattare il servizio di assistenza.

Verrà richiesto di confermare la reimpostazione delle impostazioni.







Quando i parametri vengono reimpostati, viene visualizzato il messaggio " Initialization succeeded".

5. UTILIZZO DELLO SCHERMO

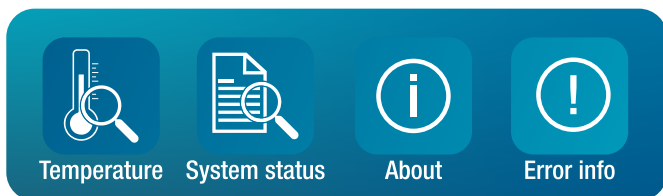
5.7 Visualizza i dati della pompa di calore

Nella schermata iniziale, premere il pulsante "Query"  (Interrogazione) per accedere a questo menu.



Pulsante	Funzione
	Letture della temperatura
	Valori del sistema
	Cronologia degli errori
	Versioni hardware e software

1. Letture della temperatura

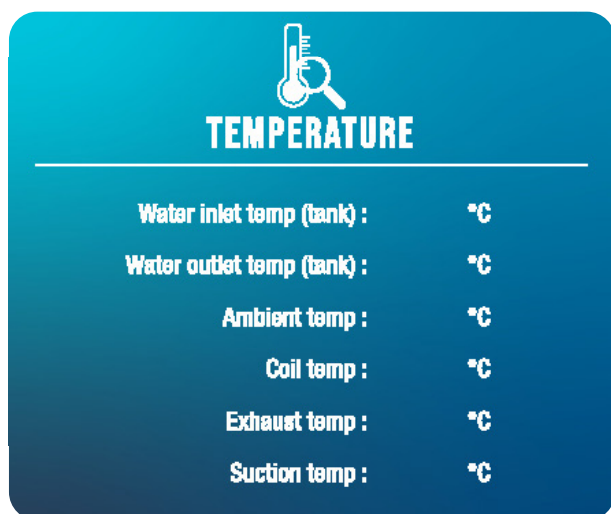

Nel menu "Query" (Interrogazione), utilizzare il pulsante "Temperature"  per consultare le seguenti letture di temperatura.

2. Valori del sistema

Nel menu "Query", utilizzare il pulsante "System status"  per consultare:

- Compressore
- Valvola a quattro vie
- Velocità del ventilatore
- Pompa di circolazione
- Riscaldatore ausiliario

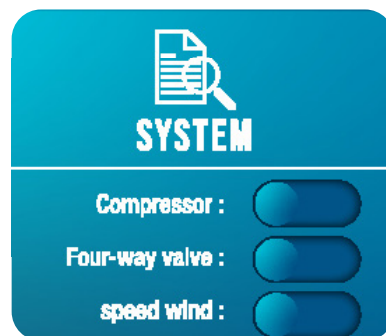

3. Cronologia degli errori

Nel menu "Query" (Interrogazione), utilizzare il pulsante "Error info"  per consultare la cronologia degli errori riscontrati.

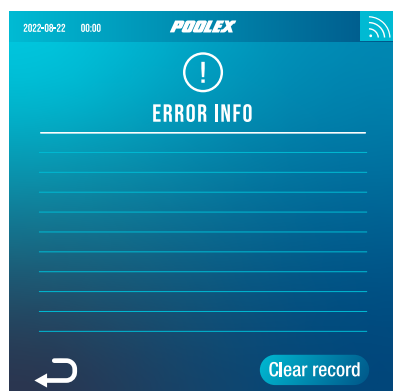

Questa schermata visualizza un elenco di errori precedenti. Ogni riga mostra un errore nel formato "data + ora + codice errore".

Inoltre, quando si verifica un errore, questo viene visualizzato in un banner nella parte superiore della schermata iniziale.

Questo banner ha il seguente aspetto:



La cronologia degli errori può essere cancellata, ad esempio se si vende la pompa di calore. A tal fine, fare clic su "Clear record" (cancellare la registrazione).

Per ulteriori dettagli sui guasti, consultare la tabella nella sezione "Guasti e disfunzioni", pagina 152.

5. UTILIZZO DELLO SCHERMO

4. Versioni hardware e software

Nel menu " Query" (Interrogazione), utilizzare il pulsante "About"  per consultare informazioni su :

- la versione software del controllore cablato
- la versione hardware del controllore cablato
- la versione software del controllore principale
- la versione hardware del controllore principale

6. USO DEL RELÈ DI CONTROLLO OPZIONALE

6.1 Relè di controllo della pompa di circolazione (opzionale)

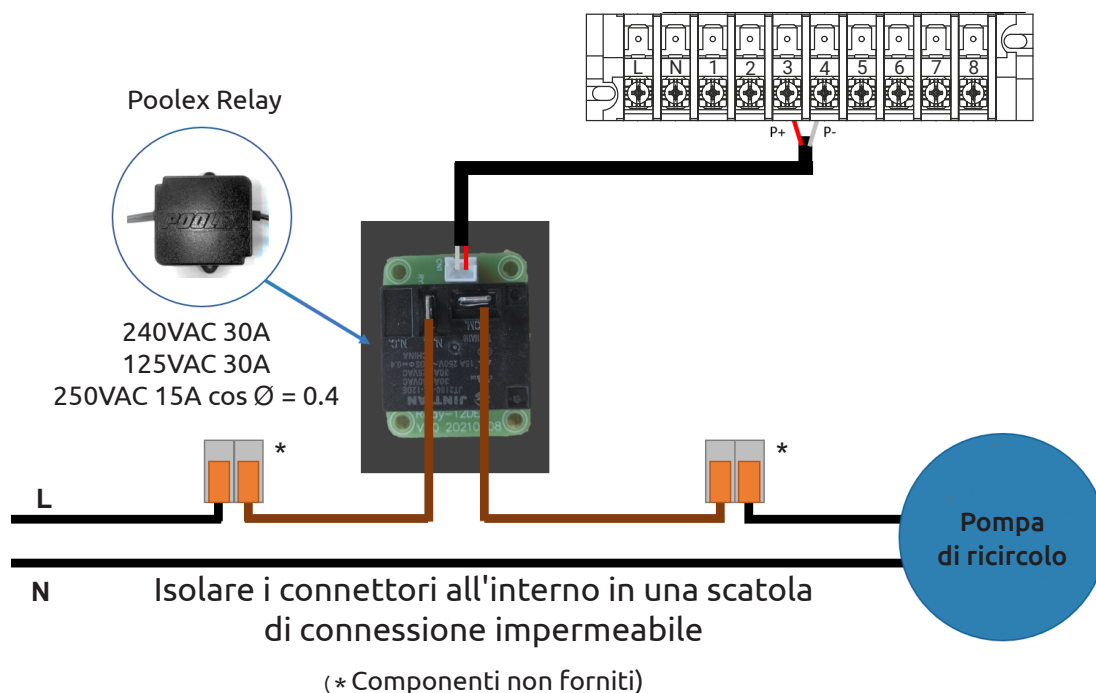

Questo relè è controllato dal controllore elettronico della pompa di calore in modo automatico o manuale.

Inoltre, per il corretto funzionamento dell'impianto, è **indispensabile scegliere una pompa di circolazione con una portata da 3 m³/h**.

In modalità automatica: Ogni 60min (tempo regolabile da 30 a 90min parametro C9), il relè interviene per comandare la pompa di circolazione durante il tempo di verifica temperatura. E se necessario il controllore attiva la pompa di calore per raggiungere il setpoint, poi il relè pompa rimarrà attivo fino al raggiungimento del setpoint poi riprenderà il suo ciclo di verifica ogni 60 min (tempo regolabile da 30 a 90min parametro C9).

In modalità manuale: Il relè della pompa sarà sempre attivo e la pompa funzionerà 24 ore al giorno.

Per utilizzare questo relè:

Impostare il parametro **C8** = 1 o 2 per abilitare il controllo. (vedi "Elenco dei parametri utente", pagina 138).

Se necessario, regolare l'intervallo di tempo del parametro L9 (regolabile da 30 a 90 minuti).

7. UTILIZZO DELL'APPLICAZIONE MOBILE

7.1 Scaricare & Installazione dell'applicazione «Poolex»

Informazioni sull'applicazione Poolex:

Per controllare la pompa di calore a distanza, è necessario creare un account Poolex.

L'applicazione Poolex consente di controllare le apparecchiature della piscina a distanza, ovunque ci si trovi. È possibile aggiungere e controllare più dispositivi contemporaneamente. Gli apparecchi compatibili con Smart Life o Tuya (a seconda del Paese) sono compatibili anche con l'applicazione Poolex.

Con l'applicazione Poolex, è possibile condividere i dispositivi impostati con altri account Poolex, ricevere avvisi di funzionamento in tempo reale e creare scenari con più dispositivi, in base ai dati meteo dell'applicazione (la geolocalizzazione è essenziale).

Utilizzare l'applicazione Poolex significa anche partecipare al continuo miglioramento dei nostri prodotti.

Vi presentiamo l'applicazione "Poolex" perché la utilizziamo per i nostri test. Tuttavia, se lo desiderate, potete scegliere un'applicazione equivalente, come "Tuya Smart".

iOS :

Per scaricare l'applicazione, scannerizzate o cercate «Poolex» sull'App Store :

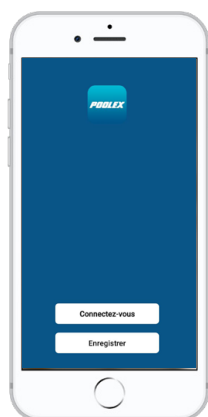

Attenzione: controllare la compatibilità del vostro telefono e la versione del vostro sistema operativo prima di installare l'applicazione.

Android :

Per scaricare l'applicazione, scannerizzate o cercate «Poolex» su Google Play :

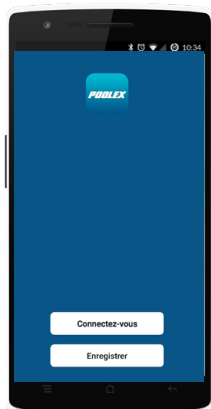

Attenzione: controllare la compatibilità del vostro telefono e la versione del vostro sistema operativo prima di installare l'applicazione.

7. UTILIZZO DELL'APPLICAZIONE MOBILE

7.2 Configurazione dell'applicazione



AVVERTENZA : Prima d'iniziare, assicuratevi di aver scaricato l'applicazione «Poolex», di essere connessi alla vostra rete Wi-Fi locale e che la pompa di calore sia alimentata elettricamente e che sia in funzione. Se necessario, rivolgersi al rivenditore: potrebbe essere necessario installare [Wifi Link](#).

Il controllo a distanza della vostra pompa di calore necessita la creazione di un account "Poolex". Se disponete già di un account «Poolex», effettuare il login e procedere direttamente alla fase 3.

Passo 1 : Premete su «Creare un nuovo account» e selezionate la modalità di registrazione «E-mail» o «Telefono», vi verrà inviato un codice di verifica.

Inserite il vostro indirizzo e-mail o numero di telefono e cliccate su «Ottenere il codice di verifica».

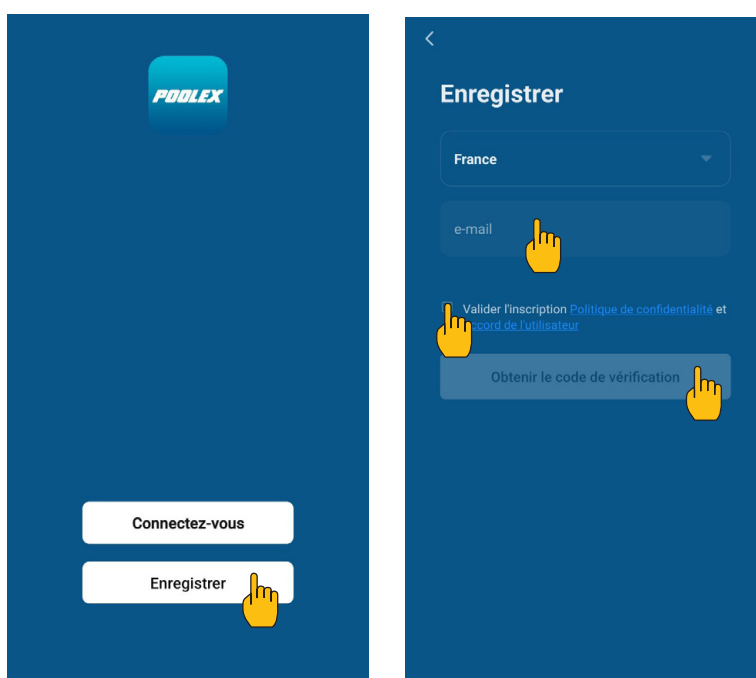

Passo 2 : Inserite il codice di verifica ricevuto via e-mail o telefono per convalidare il vostro account.

Congratulazioni, ora fate parte della community «Poolex».

Passo 3 (consigliato) : Aggiungete un elemento premendo «...», quindi premete «Aggiungere un elemento», inserire ora il nome dell'elemento da aggiungere (ad esempio «piscina»), quindi premere «Fine».

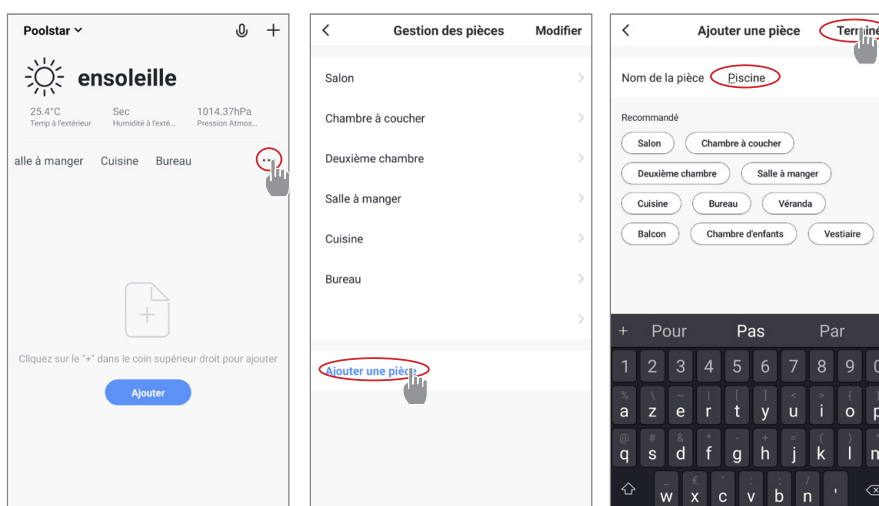

7. UTILIZZO DELL'APPLICAZIONE MOBILE

Passo 4 : Aggiungete ora un apparecchio al vostro elemento «Piscina»:

Premete «Aggiungere» o su «+» e poi «Grandi apparecchi...» e poi «Scaldabagno», a questo punto, lasciate il vostro smartphone sulla schermata «Aggiungere» e passate alla fase di accoppiamento con il pannello dei comandi.

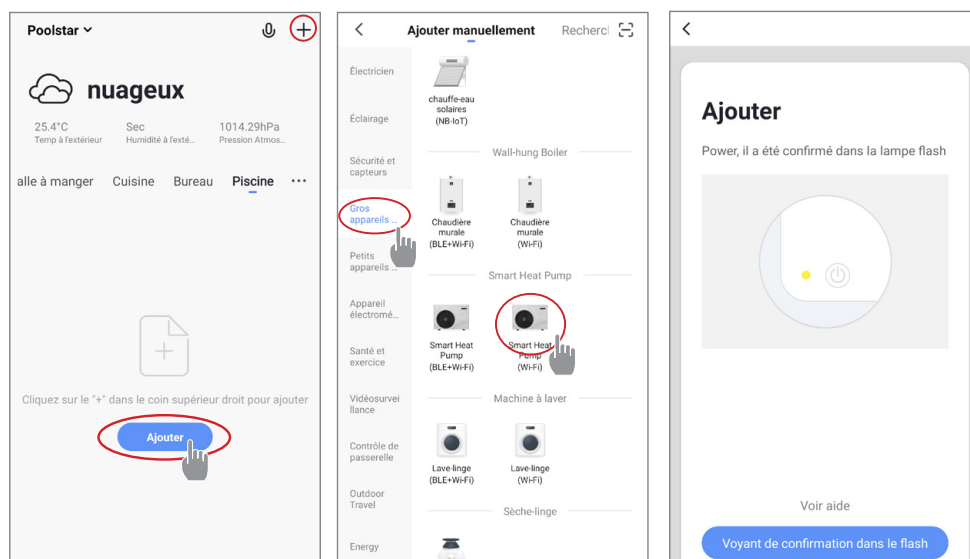



7.3 Associazione della pompa di calore

Passo 1 : Ora avvia l'associazione.

Scegliere la rete WiFi della vostra abitazione, inserire la password WiFi e premere "Conferma".

AVVERTENZA : L'applicazione "Poolex" supporta solo le reti WiFi da 2,4 GHz.
Se la tua rete WiFi utilizza la frequenza di 5 GHz, accedi all'interfaccia della rete Wi-Fi domestica per creare una seconda rete WiFi a 2,4 GHz (disponibile per la maggior parte di Internet Box, router e punto di accesso WiFi).

Passo 2 : Attiva la modalità di accoppiamento sulla pompa di calore.

Quando la pompa di calore è spenta, premere per 5 secondi  e  per avviare l'accoppiamento WiFi. Il logo WiFi lampeggia.

In caso di problemi di accoppiamento o se la pompa di calore non rientra nel raggio d'azione del wifi, è necessario utilizzare un amplificatore o un relè wifi (non in dotazione).



L'accoppiamento è riuscito, è possibile rinominare la pompa di calore nell'applicazione e premere "Fine".

Congratulazioni, ora la vostra pompa di calore può essere controllata dal vostro smartphone.

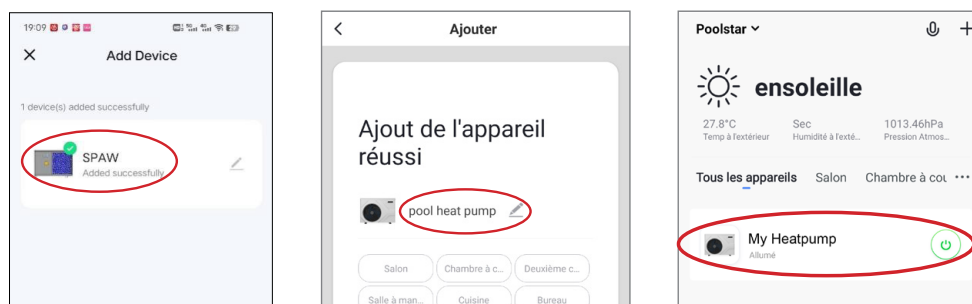

7. UTILIZZO DELL'APPLICAZIONE MOBILE

7.4 Comando

Interfaccia utente

- 1 Cambiare la modalità di funzionamento
- 2 Blocco per bambini / Bloccaggio
- 3 Icona dello sbrinamento
- 4 Temperatura di riferimento
- 5 Sbrinamento forzato
- 6 Impostazione
- 7 Accensione e spegnimento

Per regolare la temperatura, è possibile trascinare la barra di scala semicircolare o fare clic su "+/-".

Quando lo sbrinamento è forzato **5** è necessario, attivare questo pulsante e se le condizioni sono soddisfatte, l'icona dello sbrinamento **3** viene visualizzato. Al termine dello sbrinamento, il pulsante di sbrinamento forzato si spegne automaticamente; se le condizioni non sono soddisfatte, il pulsante di sbrinamento forzato si spegne automaticamente **3** non è valido. Se non viene visualizzato, il pulsante di sbrinamento forzato si spegne dopo 12 minuti.

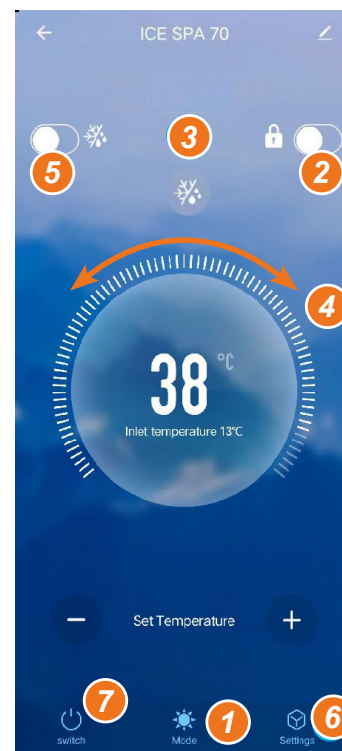

Scelta della modalità di funzionamento della pompa di calore

Per modificare la modalità di funzionamento attiva, cliccare prima sull'icona della modalità .

Si apre il menu delle modalità :

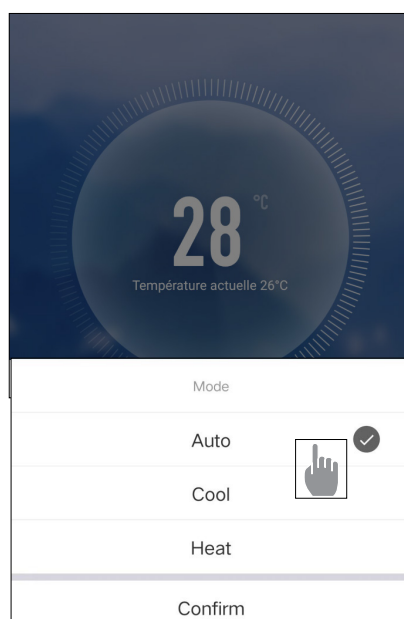

7. UTILIZZO DELL'APPLICAZIONE MOBILE

Presentazione dei parametri

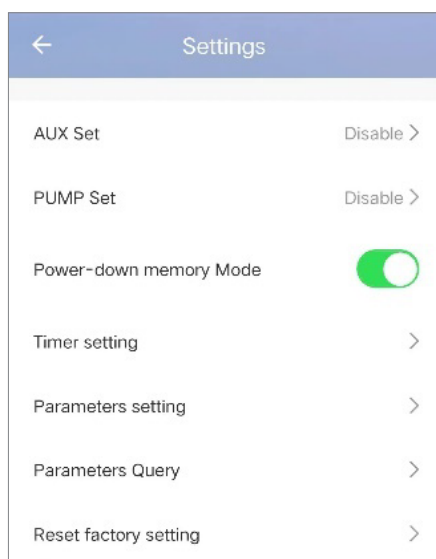

AUX Set Disable > Attivazione della modalità manuale (o automatica) per il riscaldatore della vasca idromassaggio

PUMP Set Disable > Attivazione della modalità manuale (o automatica) per la pompa opzionale

Power-down memory Mode Memoria della modalità durante l'arresto

Timer setting > Timer

Parameters setting > Impostazioni dei parametri

Parameters Query > Visualizzazione dei valori di stato

Reset factory setting > Azzeramento dei parametri

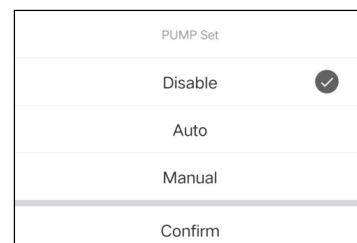
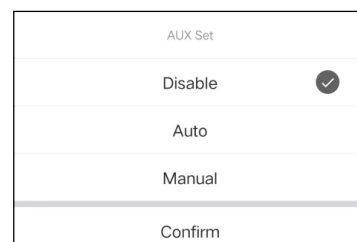

Configurare gli intervalli di funzionamento della pompa di calore

Il timer consente di definire diverse fasce orarie, selezionare il tempo di ripetizione, l'accensione e lo spegnimento e la modalità corrispondente, impostare la temperatura, nonché la modalità di funzionamento del relè del riscaldatore elettrico e della pompa di circolazione.

Creare un orario : scegliere l'ora, i giorni della settimana interessati, l'azione (accensione o spegnimento) e i dettagli, quindi salvare.

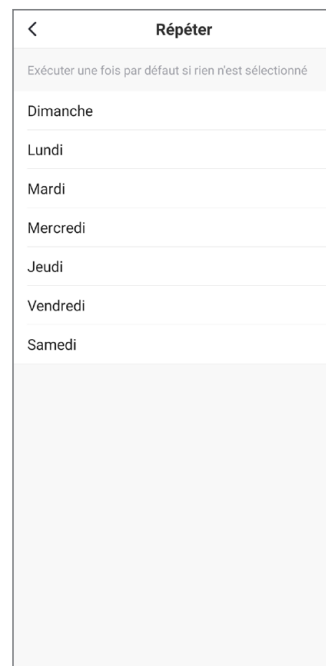
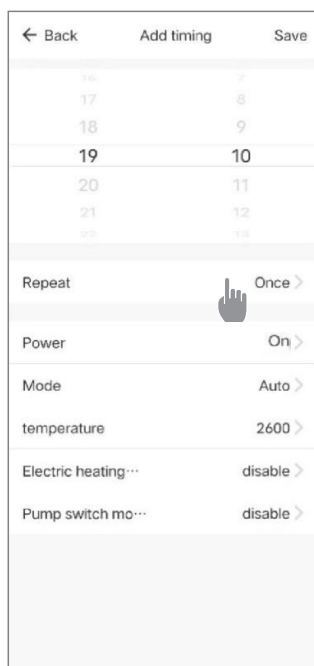
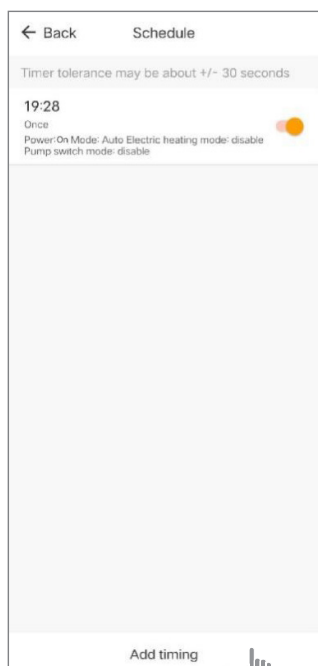

7. UTILIZZO DELL'APPLICAZIONE MOBILE

Impostazioni dei parametri

Per modificare le impostazioni, vi verrà richiesto un codice: Il codice di accesso a Internet è un elemento essenziale di sicurezza: contattate il nostro team per richiedere l'autorizzazione a modificare le impostazioni e per ottenere il codice.

Assicuratevi di inserire valori coerenti nel sistema.

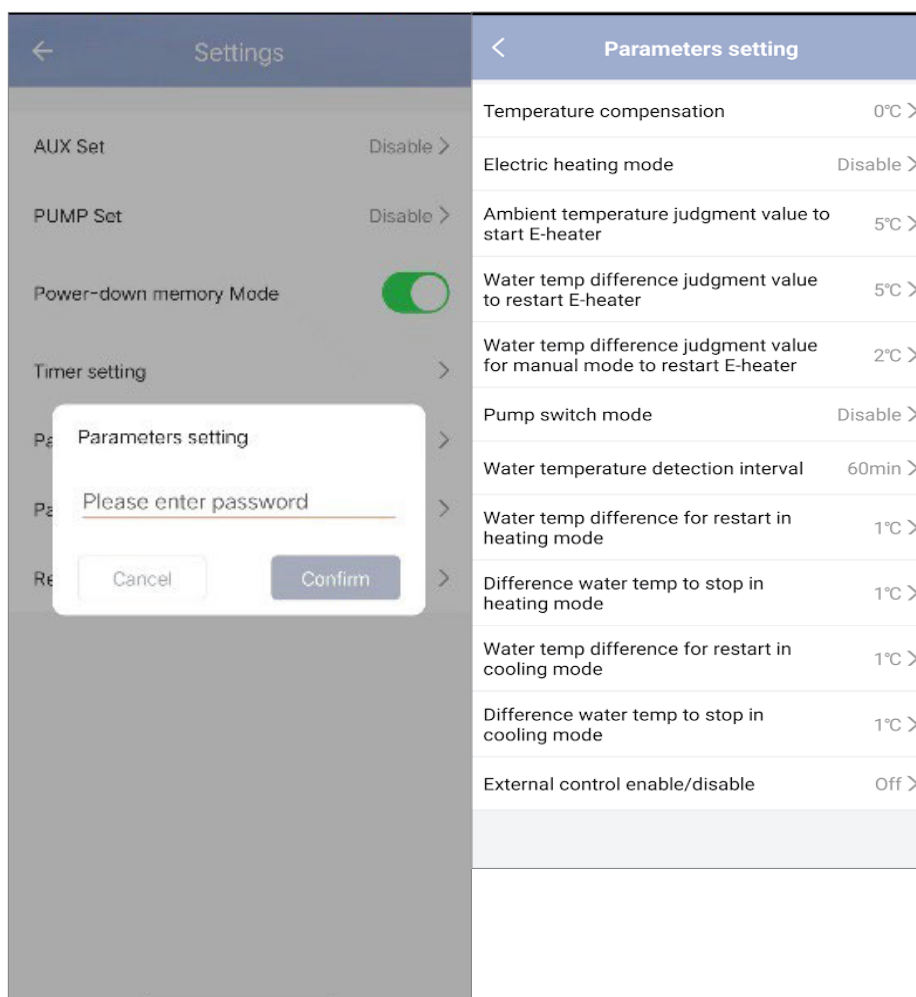

Risistemazione

Per ripristinare i parametri, verrà richiesto un codice : 7416.

Dopo aver immesso la password per resettare i parametri, tutte le opzioni di impostazione dei parametri vengono riportate ai valori predefiniti.

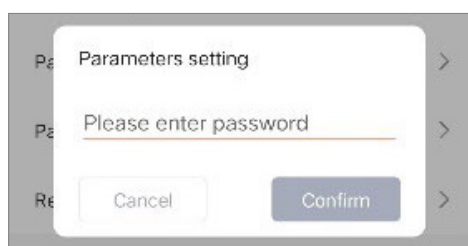

7. UTILIZZO DELL'APPLICAZIONE MOBILE

Visualizzazione dei valori di stato

L'applicazione consente di visualizzare i valori di stato sotto forma di elenco. Vi troverete :

- Temperatura ambiente
- Temperatura del condensatore
- Temperatura di scarico del compressore
- Temperatura di aspirazione del compressore
- Temperatura di ingresso
- Temperatura di uscita
- Frequenza di funzionamento del compressore
- Velocità del ventilatore interno
- Grado di apertura della valvola di espansione
- Grado di apertura del regolatore ausiliario
- Commutatore dell'elettrovalvola di entalpia dello spruzzo
- Cronologia degli errori (dal più vecchio al più recente)

Parameters Query	
External ambient temperature	-11.80
Coil temperature	20.50
Compressor exhaust temperature	55.30
Compressor return air temperature	20.70
Inlet temperature	20.00
Outlet temperature	21.00
Compressor running frequency	0
Indoor fan speed	0
Expansion valve opening	350
Auxiliary expansion valve opening	0
Jet enthalpy solenoid valve switch	Off
Historical fault1	P6
Historical fault2	JE
Historical fault3	
Historical fault4	J6

Aggiornamento

Per aggiornare il dispositivo, seguire la procedura seguente :

1. Cliccare sull'icona di modifica nell'angolo superiore destro della pagina iniziale.
2. Cliccare su "Device Update".
3. Fare clic su "Update".
4. Fare clic su "Start update".

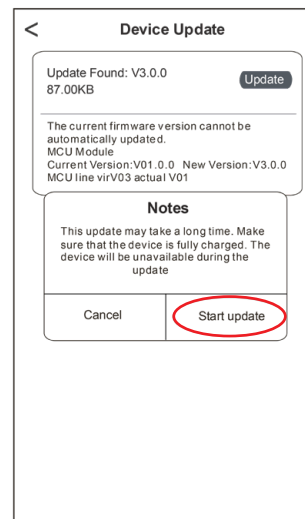
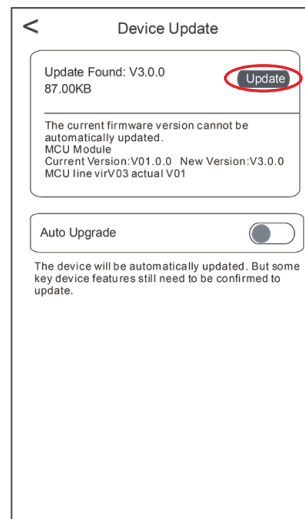
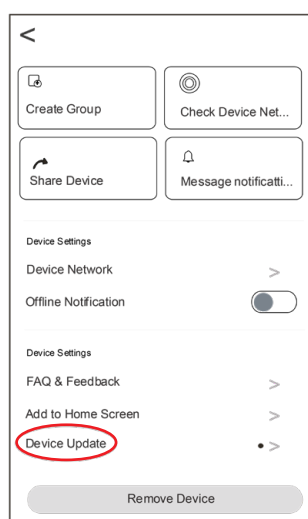
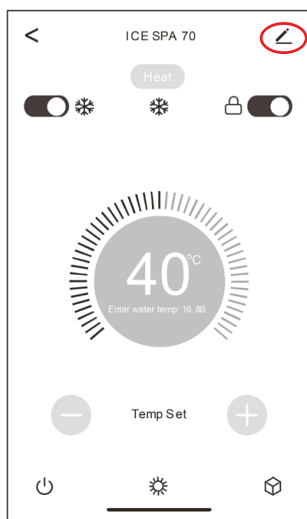

8. MANUTENZIONE E RIPARAZIONI

8.1 Manutenzione, assistenza e sbrinamento



AVVERTENZA: Prima di eseguire interventi di manutenzione sull'unità, assicurarsi di aver scollegato l'alimentazione elettrica.

Pulizia

L'involucro della pompa di calore deve essere pulito con un panno umido. L'utilizzo di detersivi o di altri prodotti potrebbe degradare la superficie della scatola e alterarne le proprietà.

L'evaporatore sul retro della pompa di calore deve essere pulito attentamente con un aspirapolvere con spazzole morbide.

Manutenzione annuale

Almeno una volta all'anno, è necessario che un professionista qualificato effettui le seguenti operazioni.

Eseguire i controlli di sicurezza.

Verificare l'integrità del cablaggio elettrico.

Verificare i collegamenti di messa a terra.

Rimessaggio invernale

Vostra pompa di calore è progettata per funzionare in tutte le condizioni atmosferiche. Tuttavia, se si sta svernando vostra piscina, non è consigliabile lasciare la pompa di calore all'esterno per lunghi periodi (ad esempio in inverno). Dopo aver svuotato la piscina per l'inverno, smontare la pompa di calore e conservarla in un luogo pulito e asciutto.

8.2 Controllo della pressione del refrigerante

Il manometro permette di controllare la pressione del fluido refrigerante contenuto nella pompa di calore. I valori indicati possono variare notevolmente a seconda del clima, della temperatura e della pressione atmosferica.

Quando la pompa di calore è in funzione:

La lancetta del manometro indica la pressione del fluido refrigerante.

Campo di utilizzazione medio compreso tra 250 e 400 psi (circa 1.7 e 2.7 MPa) a seconda della temperatura ambiente e della pressione atmosferica.

Quando la pompa di calore è spenta:

La lancetta indica lo stesso valore della temperatura ambiente (con un'approssimazione di qualche grado) e la pressione atmosferica corrispondente (intervallo massimo compreso tra 150 e 350 psi, cioè circa 1-2,4 MPa).

Se non utilizzata per un periodo prolungato:

Verificare il manometro prima di riavviare la pompa di calore. Il valore deve essere di almeno 80 psi (circa 0,6 MPa).



Se la pressione del manometro si abbassa eccessivamente, la pompa di calore indicherà un messaggio di errore e si metterà automaticamente in sicurezza.

Ciò significa che si è verificata una perdita di fluido refrigerante e che è necessario contattare un tecnico qualificato per la sua ricarica.

8. MANUTENZIONE E RIPARAZIONI



In condizioni normali, una pompa di calore idonea può riscaldare l'acqua dello stagno di 1-2°C al giorno. Pertanto, quando la pompa funziona, è abbastanza normale non avvertire alcuna differenza di temperatura all'uscita del circuito.

Una piscina riscaldata deve essere coperta e isolata per evitare la dispersione del calore.

8.3 Guasti e disfunzioni

In caso di problemi, sullo schermo della pompa di calore compaiono il codice di anomalia al posto dell'indicazione della temperatura. Consultare la tabella seguente per individuare le possibili cause di un guasto e intraprendere le azioni necessarie.

Code	Dysfonctionnement	Dépannage
d1	Guasto al flusso d'acqua insufficiente	<ol style="list-style-type: none"> 1. Verificare che l'interruttore del flusso dell'acqua non sia fissato male e che il cablaggio non sia allentato. 2. Verificare che tutte le valvole di intercettazione del circuito dell'acqua siano completamente aperte. 3. Controllare se il filtro del sistema idrico deve essere pulito. 4. Controllare la resistenza dell'acqua del sistema per assicurarsi che non sia troppo alta per la pompa. 5. Verificare se il livello dell'acqua nello scambiatore di calore a tubo di titanio è conforme ai requisiti.
d2	Guasto al sensore della temperatura dell'acqua in ingresso	<ol style="list-style-type: none"> 1. Controllare la resistenza del sensore. 2. Il connettore del sensore è allentato. Ricollegarlo. 3. Il connettore del sensore è bagnato o contiene acqua. Rimuovere l'acqua e asciugare il connettore. Aggiungere adesivo impermeabile. 4. Il sensore è difettoso, sostituisca il sensore.
d4	Guasto al sensore della temperatura dell'acqua in uscita	<ol style="list-style-type: none"> 1. Controllare la resistenza del sensore. 2. Il connettore del sensore è bagnato o contiene acqua. Rimuovere l'acqua e asciugare il connettore. Aggiungere adesivo impermeabile. 3. Il sensore è difettoso, sostituisca il sensore.
d5	La differenza di temperatura dell'acqua tra l'ingresso e l'uscita è anomala.	<ol style="list-style-type: none"> 1. Verificare che tutte le valvole di intercettazione del circuito dell'acqua siano completamente aperte. 2. Controllare se il filtro del sistema idrico deve essere pulito. 3. Controllare la resistenza dell'acqua del sistema per assicurarsi che non sia troppo alta per la pompa. 4. Verificare se il livello dell'acqua nello scambiatore di calore a tubo di titanio soddisfa i requisiti.
db	Protezione della temperatura dell'acqua	<ol style="list-style-type: none"> 1. Verificare che il flusso d'acqua sia sufficiente. 2. Controllare che il sensore della temperatura dell'acqua in ingresso e il sensore della temperatura dell'acqua in uscita siano installati nella posizione corretta.
d7	Protezione antigelo	<ol style="list-style-type: none"> 1. L'unità è in modalità antigelo. 2. Recupero automatico
E5	Guasto di comunicazione	<ol style="list-style-type: none"> 1. Controllare il cavo di collegamento del controller. 2. Sostituire il regolatore del cavo
E3	Guasto del sensore di temperatura della batteria esterna T3	<ol style="list-style-type: none"> 1. Controllare il cavo di collegamento del controller. 2. Il connettore del sensore è allentato. Ricollegarlo. 3. Il connettore del sensore è bagnato o contiene acqua. Rimuovere l'acqua e asciugare il connettore. Aggiungere adesivo impermeabile. 4. Il sensore è difettoso, sostituisca il sensore.
E7	Guasto del sensore della temperatura ambiente	<ol style="list-style-type: none"> 1. Controllare il cavo di collegamento del controller. 2. Il connettore del sensore è allentato. Ricollegarlo. 3. Il connettore del sensore è bagnato o contiene acqua. Rimuovere l'acqua e asciugare il connettore. Aggiungere adesivo impermeabile. 4. Il sensore è difettoso, sostituisca il sensore.
E8	Guasto del sensore della temperatura di scarico	<ol style="list-style-type: none"> 1. Controllare il cavo di collegamento del controller. 2. Il connettore del sensore è allentato. Ricollegarlo. 3. Il connettore del sensore è bagnato o contiene acqua. Rimuovere l'acqua e asciugare il connettore. Aggiungere adesivo impermeabile. 4. Il sensore è difettoso, sostituisca il sensore.
EC	Guasto di comunicazione tra la scheda di controllo e il circuito stampato principale	<ol style="list-style-type: none"> 1. Controllare il cavo di collegamento elettrico

8. MANUTENZIONE E RIPARAZIONI

Code	Dysfonctionnement	Dépannage
EE	Guasto EEPROM esterna	<ol style="list-style-type: none"> 1. Inizializzare tutti i parametri. 2. La scheda di controllo principale è rotta. Sostituire la scheda con una nuova.
EF	Guasto della ventola CC esterna	<ol style="list-style-type: none"> 1. Un forte vento verso il ventilatore fa girare il ventilatore nella direzione opposta. Modificare la direzione dell'apparecchio o ripararlo per evitare che il vento soffi sulla ventola. 2. Controllare se il cablaggio della ventola PWM è normale. 3. Il motore del ventilatore è rotto, sostituire il motore del ventilatore.
EH	Guasto del sensore della temperatura di aspirazione	<ol style="list-style-type: none"> 1. Controllare la resistenza del sensore. 2. Il connettore del sensore è allentato. Ricollegarlo. 3. Il connettore del sensore è bagnato o contiene acqua. Rimuovere l'acqua e asciugare il connettore. Aggiungere adesivo impermeabile. 4. Il sensore è difettoso, sostituisca il sensore.
P1	Protezione da sottotensione e sovratensione CA	<ol style="list-style-type: none"> 1. Controllare il cablaggio dell'alimentazione in ingresso. 2. Controllare la tensione di ingresso. 3. Controllare e sostituire la scheda di controllo principale.
P2	Protezione da sovracorrente	
P4	Protezione contro la temperatura di mandata troppo alta	<ol style="list-style-type: none"> 1. Controllare la resistenza del sensore. 2. Il connettore del sensore è allentato. Ricollegarlo. 3. Il connettore del sensore è bagnato o c'è acqua all'interno. Aggiungo adesivo impermeabile. 4. Il sensore è difettoso, sostituisca il sensore. 5. Verificare che non vi sia mancanza di refrigerante.
Pb	La temperatura della batteria esterna è troppo alta in modalità di raffreddamento.	Controllare che lo scambiatore di calore alettato dell'unità dissipati correttamente il calore durante il raffreddamento e che il condensatore sia sporco o bloccato.
P7	Protezione contro il surriscaldamento	Se il flusso d'acqua è sufficiente durante il riscaldamento, il risultato è un flusso d'acqua insufficiente.
J0	Funzionamento del compressore a inverter. Errore totale	<ol style="list-style-type: none"> 1. Controllare l'alimentazione e il cablaggio. 2. Controllare la tensione di ingresso. 3. Controllare e sostituire. 4. Verificare se il carico di lavoro dell'unità è fuori portata. 5. Verificare la presenza di corpi estranei all'ingresso e all'uscita dell'apparecchio. 6. Verificare se il sistema non è bloccato.
J1	Sovracorrente IPM	
J2	Guasto all'azionamento del compressore	
J3	Sovracorrente del compressore	
J4	Tensione di ingresso fuori fase	
J5	Guasto al campionamento della corrente IPM	
Jb	Arresto per surriscaldamento del dissipatore	
J7	Guasto al precarico	
J8	Sovratensione del bus CC	
J9	Sottotensione del bus CC	
JR	Sottotensione ingresso AC	
JH	Sovratensione ingresso CA	
JL	Guasto al campionamento della tensione d'ingresso	
JL	Guasto di comunicazione DSP e PFC	

8. MANUTENZIONE E RIPARAZIONI

Code	Dysfonctionnement	Dépannage
JE	Guasto del sensore di temperatura	1. Controllare l'alimentazione e il cablaggio. 2. Controllare la tensione di ingresso. 3. Controllare e sostituire. 4. Verificare se il carico di lavoro dell'unità è fuori portata. 5. Verificare la presenza di corpi estranei all'ingresso e all'uscita dell'apparecchio. 6. Verificare se il sistema non è bloccato.
JF	Guasto di comunicazione tra DSP e scheda di comunicazione	
JJ	Comunicazione anomala con la scheda principale	
JP	Arresto per sovratemperatura del modulo IPM	
JU	Guasto del modello di compressore	
Jr	Sovracorrente hardware PFC	
Jy	Guasto del conduttore EE	

Altro disturbo

- ✓ La pompa di filtrazione della piscina funziona continuamente.
 1. Controllare l'impostazione del tempo di filtrazione sulla centralina della piscina e regolare se necessario.
Suggerimento: il tempo minimo di filtrazione per una piscina interna è di 5 ore, per una piscina esterna di 8 ore.
 2. Tuttavia, se si desidera ridurre il tempo di circolazione, regolare la temperatura sulla centralina della piscina alla temperatura impostata sulla pompa di calore.

9. GARANZIA

Condizioni generali di garanzia

La garanzia offerta da Poolstar al proprietario originale copre materiali e difetti di produzione della pompa di calore Poolex per un periodo di **cinque (5) anni**.

Il compressore è garantito per un periodo di **sette (7) anni**. La bobina in titanio è garantita contro la corrosione per un periodo di **quindici (15) anni**.

La data di entrata in vigore della garanzia é la data di prima fatturazione.

La garanzia non si applica nei seguenti casi:

- Malfunzionamento o danni derivanti da installazione, utilizzo o riparazione non conformi alle istruzioni di sicurezza.
- Malfunzionamento o danni derivanti da agenti chimici non idonei alla piscina.
- Malfunzionamento o danni derivanti da condizioni non idonee agli scopi di utilizzo dell'apparecchiatura.
- Danni derivanti da negligenza, incidenti o cause di forza maggiore.
- Malfunzionamento o danni derivanti dall'utilizzo di accessori non autorizzati.

Le riparazioni effettuate durante il periodo di garanzia devono essere approvate prima di essere eseguite da un tecnico autorizzato. La garanzia diventa nulla o viene invalidata se la riparazione dell'apparecchiatura viene eseguita da una persona non autorizzata da Poolstar.

Le parti coperte da garanzia devono essere sostituite o riparate a discrezione di Poolstar. Le parti difettose devono essere restituite alle nostre officine per essere coperte durante il periodo di garanzia. La garanzia non copre i costi di manodopera o le sostituzioni non autorizzate. La restituzione della parte difettosa non è coperta dalla garanzia.

Gentile Signora/ Gentile Signore,

**Una domanda? Un problema? O semplicemente registra il suo
garanzia, trovaci sul nostro sito:**

<https://assistenza.poolstar.fr/>



La ringraziamo per la Sua fiducia
e Le auguriamo una buona nuotata.

I suoi dati possono essere trattati in conformità al Data Protection Act
del 6 gennaio 1978 e non saranno divulgati a terzi.

WARNUNGEN



Diese Wärmepumpe enthält das entzündbare Kühlgas R32.

Jegliche Arbeiten am Kühlkreislauf dürfen nur von hierzu befugten Personen ausgeführt werden.

Um die Sicherheit während Arbeiten am Kühlkreislauf gewährleisten zu können, müssen die nachfolgenden Vorsichtsmaßnahmen ergriffen werden.

1. Arbeitsablauf

Die Arbeiten müssen gemäß einem kontrollierten Verfahren ausgeführt werden, um die Gefahr eines Austritts von Gas oder entzündbaren Dämpfen während der Arbeiten zu minimieren.

2. Allgemeiner Arbeitsbereich

Alle Personen in dem Gebiet müssen über die Art der laufenden Arbeiten informiert werden. Vermeiden Sie Tätigkeiten in einem abgesperrten Bereich. Die Umgebung des Arbeitsbereichs muss abgesperrt und gesichert sein und potenzielle Feuer- oder Wärmequellen in der Umgebung müssen besonders aufmerksam beobachtet werden.

3. Überprüfung der Anwesenheit von Kältemittel

Der Bereich muss vor und während der Arbeiten mit einem geeigneten Kühlmittelsensor überprüft werden, um sicherzustellen, dass kein möglicherweise entzündbares Gas vorhanden ist. Stellen Sie sicher, dass das Gerät zur Erkennung von Lecks für entzündbare Kältemittel geeignet ist, das heißt, dass es keine Funken produziert, ordnungsgemäß versiegelt ist oder über eine eingebaute Sicherheitsvorrichtung verfügt.

4. Vorhandensein eines Feuerlöschers

Falls am Kühlkreislauf oder an einem der angeschlossenen Bauteile Wärme freisetzende Arbeiten erforderlich sind, muss ein geeigneter Feuerlöscher bereitstehen. Stellen Sie einen Pulver- oder CO₂-Feuerlöscher in der Nähe des Arbeitsbereichs bereit.

5. Keine Quelle von Flamme, Hitze oder Funken

Es ist absolut verboten, eine Flammen-, Wärme- oder Funkenquelle in direkter Nähe eines oder mehrerer Bauteile oder Schläuche zu benutzen, die ein entzündbares Kühlmittel enthalten. Alle Funkenquellen, einschließlich Zigaretten, müssen in ausreichendem Abstand zum Installations-, Reparatur-, Ausbau- oder Entsorgungsbereich genutzt werden, da während der Arbeiten eventuell ein entzündbares Kühlmittel in die Umgebung austreten kann. Vor Beginn der Arbeiten sollte die Umgebung des Materials überprüft werden, um sicherzustellen, dass keine Gefahr einer Funkenerzeugung besteht. Schilder „Rauchen verboten“ müssen aufgehängt werden.

6. Belüfteter Bereich

Stellen Sie sicher, dass der Bereich über eine Öffnung nach draußen verfügt oder ausreichend belüftet ist, bevor Sie mit den Arbeiten am Gerät beginnen oder Wärme erzeugende Arbeiten ausführen. Während der Arbeiten muss ein gewisser Luftzug herrschen.

7. Kontrollen von Kühlgeräten

Beim Austausch elektrischer Bauteile müssen die neuen Elemente dem Verwendungszweck entsprechen und die erforderlichen Eigenschaften aufweisen. Es dürfen nur Original-Ersatzteile des Herstellers eingebaut werden. Im Zweifelsfall wenden Sie sich bitte an den technischen Kundendienst des Herstellers.

Bei Anlagen, die ein entzündbares Kühlmittel verwenden, müssen folgende Kontrollen durchgeführt werden:

- Das Volumen der entzündbaren Ladung entspricht dem Volumen des Raums, in dem die Kühlmittel enthaltenden Bauteile installiert sind.
- Belüftung und Lufteingänge funktionieren störungsfrei und sind nicht verstopft.
- Falls ein indirekter Kühlkreislauf verwendet wird, muss dieser Neben-Kühlkreislauf ebenfalls überprüft werden.
- Die Beschriftung des Geräts ist gut sichtbar und ablesbar. Unlesbare Zeichen und Beschriftungen müssen erneuert werden.
- Schläuche und andere Bauteile des Kühlsystems sind so installiert, dass keine Gefahr besteht, dass die Bauteile, die ein Kühlmittel enthalten, mit einer Substanz in Berührung kommen, die sie eventuell beschädigen könnte.

8. Überprüfungen von Elektrogeräten

Die Reparatur und Wartung elektrischer Bauteile muss Sicherheitskontrollen im Vorfeld sowie Prüfverfahren der Bauteile umfassen. Falls ein Fehler vorliegen sollte, der die Sicherheit beeinträchtigen könnte, muss die gesamte Anlage von der Stromversorgung abgetrennt werden, bis das Problem behoben ist.

Die Sicherheitskontrollen im Vorfeld müssen folgende Punkte umfassen:

- Ladungsfreiheit der Kondensatoren; dies muss unbedingt sichergestellt werden; um mögliche Funkenbildungen zu verhindern;
- Schutz aller elektrischen Bauteile und Kabel vor einem direkten Kontakt zum Kühlgas, während das Kühlgas nachgefüllt, abgelassen oder das Kühlsystem gereinigt wird;
- Ununterbrochene Erdung der gesamten Anlage.



BITTE AUFMERKSAM LESEN



Die vorliegenden Installationsanweisungen sind ein integraler Bestandteil des Produkts.

Sie müssen dem Installateur ausgehändigt und vom Nutzer aufbewahrt werden.

Falls Sie die Anleitung verlieren sollten, verweisen wir auf die Website:

www.poolex.fr

Alle in der vorliegenden Anleitung enthaltenen Anweisungen und Empfehlungen müssen sorgfältig gelesen und zur Kenntnis genommen werden, da sie wichtige Informationen zur sicheren Handhabung und Bedienung der Wärmepumpe beinhalten. Bewahren Sie dieses Handbuch leicht zugänglich auf, um in ihm immer wieder nachschlagen zu können.

Die Installation muss von einem qualifizierten Fachmann unter Beachtung der geltenden rechtlichen Bestimmungen und der Anweisungen des Herstellers durchgeführt werden. Eine fehlerhafte Installation kann zu Verletzungen von Menschen oder Tieren sowie zu mechanischen Schäden führen, für die der Hersteller keine Haftung übernimmt.

Nach dem Auspacken der Wärmepumpe überprüfen Sie bitte den Inhalt auf etwaige Schäden.

Stellen Sie vor dem Anschließen der Wärmepumpe sicher, dass die Installationsbedingungen vor Ort mit den in der vorliegenden Anleitung enthaltenen Vorgaben übereinstimmen und die maximal zugelassenen Grenzwerte für das betreffende Gerät nicht überschreiten.

Bei Ausfall und/oder Fehlfunktion muss die Wärmepumpe von der Stromversorgung getrennt werden. Reparaturen dürfen ausschließlich von einem anerkannten technischen Kundendienst und mit Original-Ersatzteilen ausgeführt werden. Die Nichteinhaltung der vorgenannten Bestimmungen kann den sicheren Betrieb der Wärmepumpe beeinträchtigen.

Zur Gewährleistung einer effizienten und ordnungsgemäßen Funktion der Wärmepumpe ist es von wesentlicher Bedeutung, dass sie regelmäßig unter Beachtung der hier enthaltenen Anweisungen gewartet wird.

Wird die Wärmepumpe verkauft oder an einen anderen Benutzer übergeben, ist stets darauf zu achten, dass dem künftigen Benutzer neben dem Gerät auch alle technischen Unterlagen ausgehändigt werden.

Diese Wärmepumpe ist ausschließlich für die Beheizung eines Schwimmbekens gedacht. Alle anderen Nutzungen sind als unsachgemäß, falsch oder sogar gefährlich zu erachten.

DE

Alle vertraglichen oder außervertraglichen Haftungsverpflichtungen des Herstellers/Händlers werden im Fall von Schäden als null und nichtig erachtet, die aufgrund einer fehlerhaften Installation, eines unsachgemäßen Betriebs oder der Nichtbeachtung der im vorliegendem Handbuch enthaltenen Anweisungen oder der für dieses Gerät bestehenden Installationsregeln, wie sie in vorliegendem Dokument beschrieben sind, entstehen.

INHALT

1. Allgemeines	155
1.1 Allgemeine Lieferbedingungen	155
1.2 Sicherheitshinweise	155
1.3 Wasseraufbereitung	156
2. Beschreibung	157
2.1 Betriebsgrenzen	157
2.2 Inhalt des Pakets	157
2.3 Allgemeine Merkmale	157
2.4 Technische Daten	158
2.5 Abmessungen des Geräts	159
2.6 Explosionsdarstellung	160
3. Aufbau	161
3.1 Aufstellort	161
3.2 Installationsschema	162
3.3 Hydraulikanschluss	162
3.5 Elektroinstallation	163
3.4 Inbetriebnahm	163
4. Verwendung des Bedienfelds	164
4.1 Bedienfeld	164
4.2 Heizen/ Kühlung/ Automatisch-Modus	164
4.3 Wahl des Betriebsmodus der Wärmepumpe	164
4.4 Einstellen der Solltemperatur	165
4.5 Übersicht über andere Funktionen	165
4.6 Sperren und Entsperrn	165
4.7 Wifi-Verbindung	165
4.8 Abfrage von Statuswerten	166
4.9 Anzeige von Fehlern	166
4.10 Einstellungen	167
4.11 Zwangsabtauung	167
5. Verwendung des Abgesetztes Bedienfelds (Option)	168
5.1 Einbau	168
5.2 Technische Daten	168
5.3 Abgesetztes Bedienfeld	168
5.4 Temperatureinstellung	169
5.5 Auswahl des Betriebsmodus	169
5.6 Die Einstellungen im Menü "Settings"	170
5.7 Daten der Wärmepumpe abrufen	174
6. Verwendung des optionalen Steuerrelais	176
6.1 Das Relais zur Steuerung der Umwälzpumpe (optional)	176
7. Verwendung über die mobile Anwendung	177
7.1 Herunterladen und Installieren der Applikation „Poolex“	177
7.2 Konfiguration der Applikation	178
8. Wartung und Fehlerbehebung	184
8.1 Wartung, pflege und überwinterung	184
8.2 Kontrolle des Kältemitteldrucks	184
8.3 Betriebsstörungen und Fehler	185
9. Garantie	188

1. ALLGEMEINES

1.1 Allgemeine Lieferbedingungen

Alle Materialien, selbst wenn sie porto- und verpackungsfrei sind, auf Kosten und Risiko des Empfängers transportiert. Der Empfänger muss eine Sichtprüfung durchführen, um eventuell an der Wärmepumpe entstandene Transportschäden (Kühlsystem, Abdeckplatten, Schaltkasten, Montagerahmen) zu identifizieren. Wird ein durch den Transport verursachter Schaden festgestellt, muss dieser per schriftlichem Vorbehalt auf dem Lieferschein mitgeteilt und innerhalb einer Frist von 48 Stunden per Einschreiben mit Rückantwort dem Transportunternehmen gegenüber bestätigt werden.

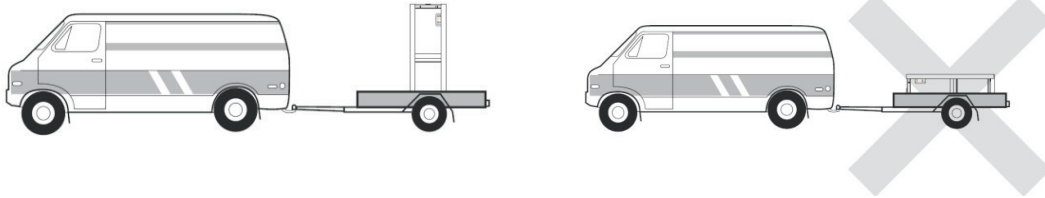

Das Gerät muss immer auf einer Palette stehend sowie in seiner Originalverpackung gelagert und transportiert werden. Eine entsprechende Bestätigung muss innerhalb von 24 Stunden per Einschreiben an den Spediteur gesendet werden.

1.2 Sicherheitshinweise



WICHTIGER HINWEIS : Bitte lesen Sie die Sicherheitshinweise aufmerksam durch, bevor Sie das Gerät verwenden. Die nachstehenden Anweisungen sind sicherheitsrelevant und müssen zwingend beachtet werden.

Installation und Wartung

Installation, Inbetriebnahme, Wartung und Reparaturen dürfen nur von einer entsprechend qualifizierten Fachkraft unter Einhaltung der geltenden Normen durchgeführt werden.

Vor der Bedienung oder Durchführung von Arbeiten (Installation, Inbetriebnahme, Verwendung, Wartung) muss sich die verantwortliche Person mit allen im Installationshandbuch der Wärmepumpe enthaltenen Anweisungen sowie mit den technischen Daten vertraut machen.

Das Gerät darf keinesfalls in der Nähe von Wärmequellen, brennbaren Stoffen oder dem Frischlufteintritt eines Gebäudes aufgestellt werden.

Sofern das Gerät nicht in einem Bereich mit beschränktem Zutritt aufgestellt wird, muss ein Schutzgitter um die Wärmepumpe angebracht werden.

Während Installation, Wartung oder Reparaturen nicht auf die Rohrleitungen treten, da es andernfalls zu schweren Verbrennungen kommen kann.

Um schwere Verbrennungen zu vermeiden, muss die Wärmepumpe vor der Durchführung von Arbeiten am Kühlsystem ausgeschaltet und mehrere Minuten gewartet werden, bevor die Temperatur- und Drucksensoren angebracht werden.

Im Zuge der Wartung der Wärmepumpe ist der Kältemittel-Füllstand zu überprüfen.

Es muss überprüft werden, ob die Druckschalter für geringen und hohen Druck korrekt an das Kühlsystem angeschlossen sind und den Schaltkreis unterbrechen, wenn sie während der jährlichen Leckageinspektion des Geräts ausgelöst werden.

Die Kühlsystemkomponenten sind auf Anzeichen von Korrosion und Ölflecken zu prüfen.

1. ALLGEMEINES

Verwendung

Während der Ventilator in Betrieb ist, darf er keinesfalls berührt werden, da es andernfalls zu schwere Verletzungen kommen kann.

Sorgen Sie dafür, dass die Wärmepumpe für Kinder unzugänglich ist, um schwere Verletzungen durch die Rotoren des Wärmetauschers zu vermeiden.

Starten Sie das Gerät niemals, wenn sich kein Wasser im Schwimmbecken befindet oder wenn die Umwälzpumpe nicht läuft.

Überprüfen Sie monatlich die Wasserdurchflussmenge, und reinigen Sie ggf. den Filter.

Während der Reinigung

1. Das Gerät vom Stromnetz trennen.
2. Die Ventile für den Wasser Zu- und Abfluss schließen.
3. Nichts in die Ein- oder Ausgänge für Luft oder Wasser stecken.
4. Das Gerät nicht mit viel Wasser reinigen.

Reparatur

Arbeiten am Kühlsystem müssen unter Einhaltung der geltenden Sicherheitsbestimmungen durchgeführt werden.

Hartlötarbeiten müssen von einem ausgebildeten Schweißer durchgeführt werden.

Defekte Kühlsystemkomponenten dürfen nur gegen Ersatzteile ausgetauscht werden, die von unserer technischen Abteilung zertifiziert wurden.

Die Rohrleitungen dürfen nur gegen Kupferrohre gemäß der Norm NF EN12735-1 ausgetauscht werden.

1.3 Wasseraufbereitung

Poolex-Wärmepumpen für Schwimmbecken sind mit allen Arten von Wasseraufbereitungssystemen kompatibel.

Es muss jedoch sichergestellt werden, dass die Wasseraufbereitungsanlage (Dosierpumpe für Chlor, pH, Brom und/oder Salzwasser-Chlorinator) innerhalb des Hydraulikkreises nach dem Heizsystem installiert wird.

Um eine Beschädigung der Wärmepumpe zu vermeiden, sollte der pH-Wert des Wassers zwischen 6,8 und 7,8 gehalten werden.

2. BESCHREIBUNG

2.1 Betriebsgrenzen

Damit die Wärmepumpe normal funktioniert, muss die Umgebungslufttemperatur zwischen -25°C und 43°C liegen. Wir empfehlen jedoch, Ihren Pool zu überwintern, wenn die Wassertemperatur unter 10 °C sinkt.

Ihr Schwimmbad muss gut isoliert sein, damit die Wärmepumpe optimal funktionieren kann :

- ✓ Das Becken muss isoliert sein.
- ✓ Die Rohrleitungen müssen isoliert sein.
- ✓ Das Schwimmbad muss über eine isolierende Abdeckung verfügen.

Dank des Full-Inverter-Systems passt die Wärmepumpe ihre Leistung automatisch an ihre Einstellungen und die äußere Umgebung an. So wird die Wärmepumpe beim Ansteigen der Wassertemperatur (diese Phase kann bis zu einer Woche nach der Installation dauern) die gesamte verfügbare Leistung nutzen; und sobald die Zieltemperatur erreicht ist, wird die Wärmepumpe ihren Energieverbrauch senken.

2.2 Inhalt des Pakets

Bitte überprüfen Sie bei der Entgegennahme, ob Ihr Paket Folgendes enthält :

- ✓ die Wärmepumpe
- ✓ eine Überwinterungshülle
- ✓ 2 Außengewindeanschlüsse 1"
- ✓ ein absetzbares Steuergerät und seine wasserdichte Box (optional): Steuereinheit, Gehäuse und Kabel
- ✓ ein Steuerungsrelais
- ✓ einen Schlauch zur Ableitung des Kondensats
- ✓ ein Winkelstück für den Kondensatablauf

2.3 Allgemeine Merkmale

Merkmale der Poolex-Wärmepumpe :

- ◆ Hohe Energieeffizienz mit bis zu 80 % weniger Verbrauch im Vergleich zu einem konventionellen Beheizungssystem.
- ◆ Ökologisches, umweltfreundliches Kältemittel R32 mit hoher Kälteleistung.
- ◆ Zuverlässiger und leistungsstarker branchenführender Kompressor.
- ◆ Verdampfer mit großer Wärmeaustauschfläche aus hydrophil beschichtetem Aluminium, der den Betrieb bei niedrigen Temperaturen ermöglicht.
- ◆ Benutzerfreundliche, intuitive Bedienfeld.
- ◆ Ein extrem robustes, UV-behandeltes und pflegeleichtes Gehäuse.
- ◆ Zertifizierung gemäß CE.

2. BESCHREIBUNG

2.4 Technische Daten

Test Bedingungen	JET CITY PC-JETC055	
Luft (1) 26° Wasser (2) 26°C	Heizleistung (kW)	3.3~7
	Leistungsaufnahme (kW)	0.28~1.4
	COP (leistungszahl)	11.9~5
Luft (1) 15°C Wasser (2) 26°C	Heizleistung (kW)	2.3~5.4
	Leistungsaufnahme (kW)	0.35~1.1
	COP (leistungszahl)	6.6~4.9
Luft (1) -10°C Wasser (2) 26°C	Heizleistung (kW)	2,6~3,4
	Leistungsaufnahme (kW)	0,98~1,5
	COP (leistungszahl)	2,65~2,23
Luft (1) 35°C Wasser (2) 27°C	Kühlleistung (kW)	3.2~3.7
	Leistungsaufnahme (kW)	0.87~1.2
	EER	3.7~3
	SCOP	A
Stromversorgung	Einphasiger 220-240V ~ 50Hz	
Max. Leistung (kW)	1.7	
Maximalstrom (a)	9	
Raumtemperaturbereich für den Heizenbetrieb	-25°C ~ 43°C	
Raumtemperaturbereich für den Kühlenbetrieb	5 °C ~ 43 °C	
Raumtemperaturbereich für den Automatikbetrieb	-25°C ~ 43°C	
Temperaturbereich für die Einstellung der Heizung	15°C~40°C	
Temperaturbereich für die Einstellung der Kühlung	4°C~35°C	
Temperaturbereich für die Einstellung des Automatikmodus	4°C~40°C	
Abmessungen des geräts lxbxh (mm)	705 x 490 x 505	
Gewicht des geräts (kg)	45	
Schalldruckpegel 1m (dBA)	< 48	
Schalldruckpegel 4m (dBA)	< 36	
Schalldruckpegel 10m (dBA) (3)	< 28	
Hydraulikanschluss	1" Weiblich	
Wärmetauscher	Titan-heizwendel	
Wasserdurchflussmenge (m³/h)	3.0	
Kompressor-marke	GMCC	
Kompressortyp	Drehbar	
Kühlung	R32	
Volumen des kühlmittels (g)	650	
Min. Druck (mPa)	0.10	
Maximaler druck (mPa)	4,3	
Schutzart	IPX4	
Kurzschlussverlust (kPa)	3.3	
Bedienfeld	Digital-bildschirm	
Betriebsmodi	Heizung / kühlung / automatik	

Die technischen Daten unserer Wärmepumpen sind nur zu Informationszwecken gedacht. Wir behalten uns das Recht vor, daran ohne Vorankündigung Änderungen vorzunehmen.

¹ Umgebungstemperatur der Luft

² Anfängliche Wassertemperatur

³ Geräuschpegel in 10 m Entfernung gemäß den Richtlinien EN ISO 3741 und EN ISO 354

2. BESCHREIBUNG

2.5 Abmessungen des Geräts

Maße in mm

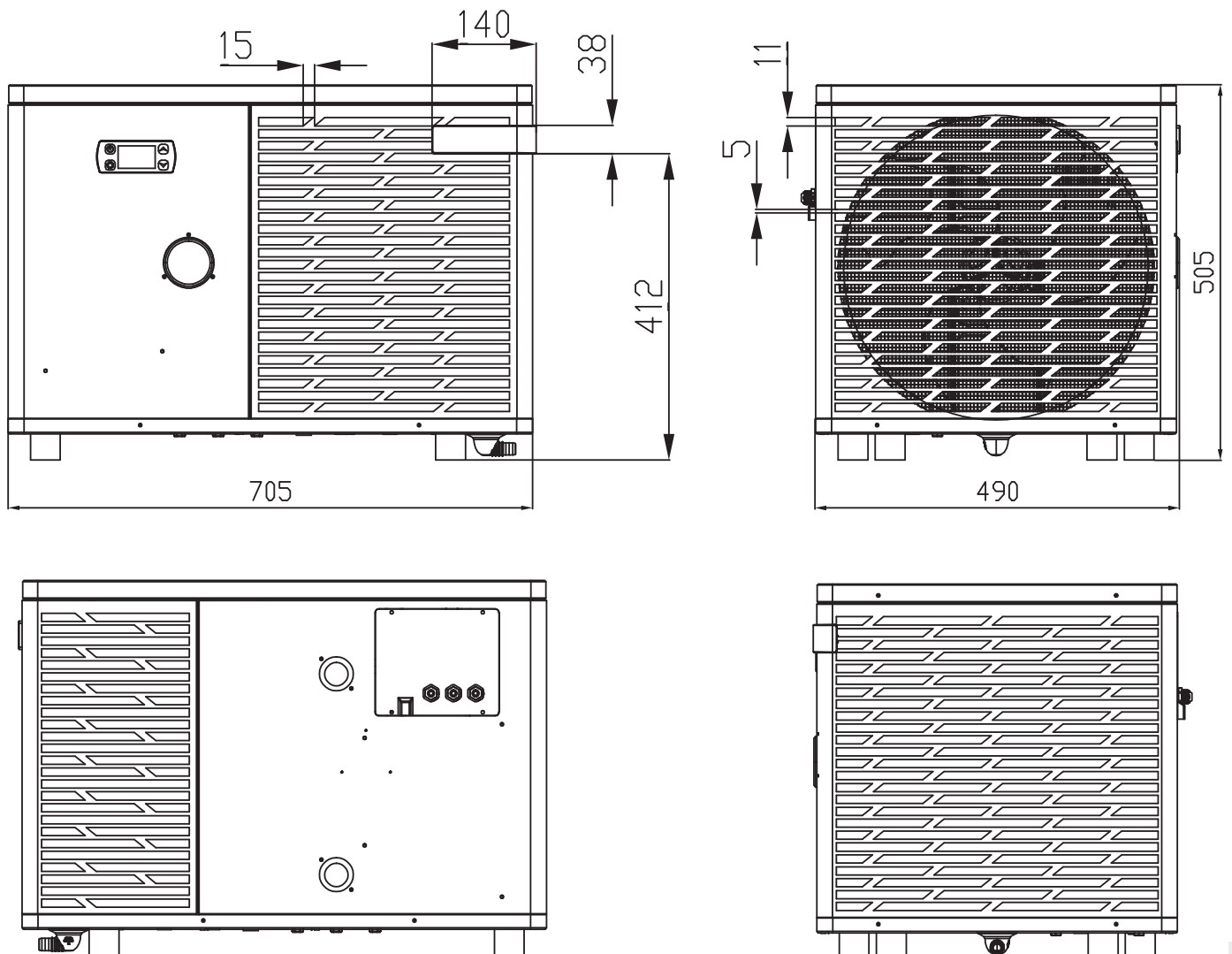

Hinweis : Wenn nicht alle elektrischen Heizungen, Wasserpumpen und Steuerkabel angeschlossen sind, verwenden Sie bitte Gummistopfen, um Feuchtigkeitsschäden zu vermeiden.

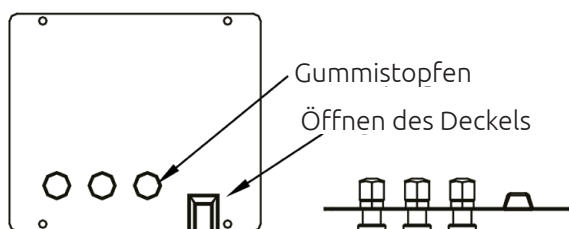

2. BESCHREIBUNG

2.6 Explosionsdarstellung

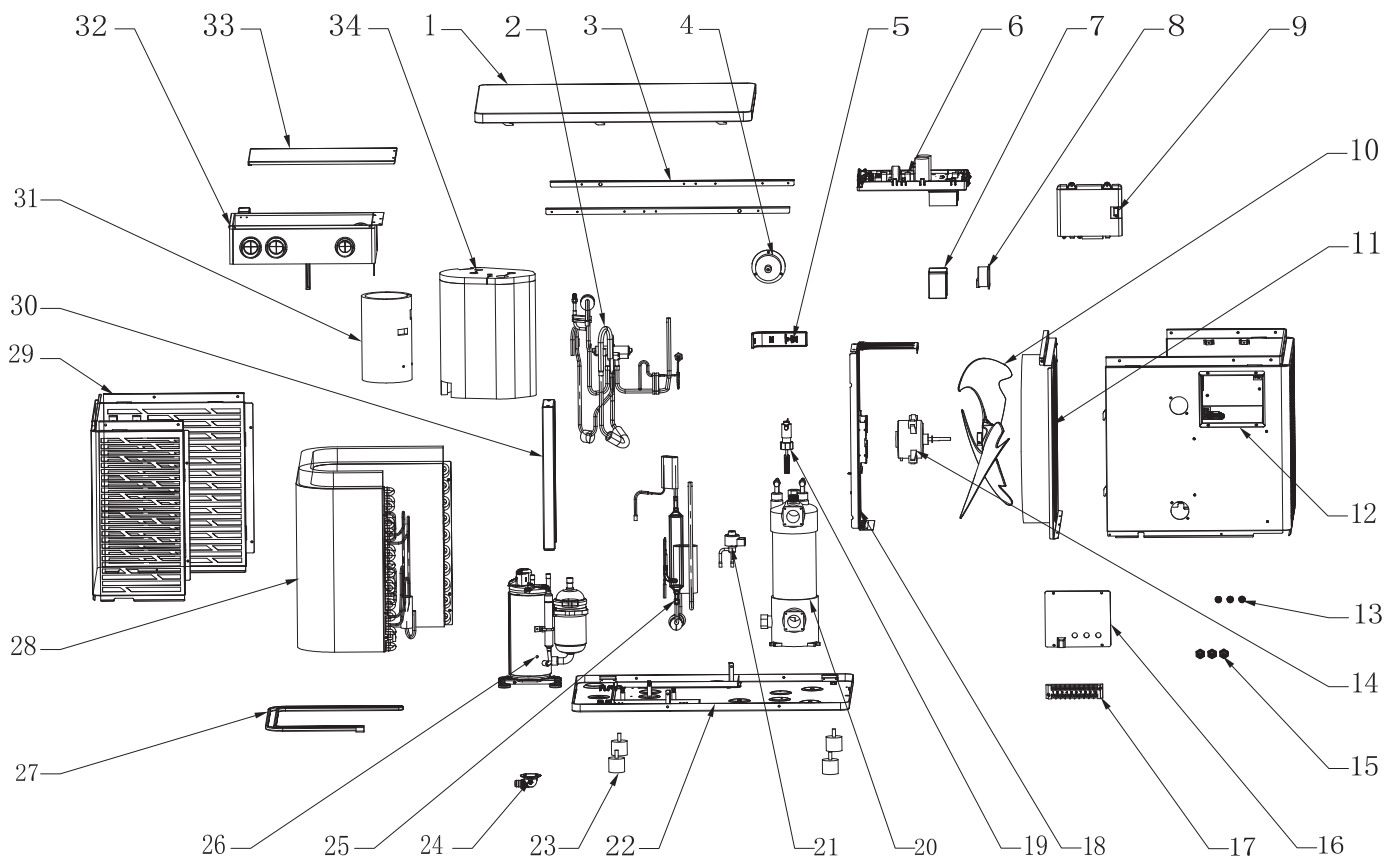

- | | |
|-----------------------------------|---|
| 1. Obere Abdeckung | 18. Motorhalterung |
| 2. 4-Wege-Ventil | 19. Wasserdurchflussschalter |
| 3. Seitenwandbefestigungsleisten | 20. Wärmetauscher aus Titan |
| 4. Manometer | 21. Elektronisches Expansionsventil |
| 5. Holzteil | 22. Chassis-Komponenten |
| 6. Elektrische Komponenten | 23. Schwingungsdämpfende Füße |
| 7. Dichtungsgehäuse des Induktors | 24. Ablasskrümmer |
| 8. Induktor | 25. Flash-Verdampfer |
| 9. Gehäuse für die Anzeige | 26. Verdichter |
| 10. Lüfter | 27. Chassis-Heizband |
| 11. Baugruppe Zentralverteiler | 28. Komponenten des Verdampfers |
| 12. Montage der Frontplatte | 29. Komponenten der hinteren Seitenwand |
| 13. Gummistopfen | 30. Träger des Elektrokastens |
| 14. Lüftermotor | 31. Schalldämmverkleidung 1 |
| 15. Kabelverschraubung | 32. Schaltkasten |
| 16. Abdeckung der Klemmenleiste | 33. Abdeckung des Schaltkastens |
| 17. Klemmenleiste | 34. Schalldämmverkleidung 2 |

3. AUFBAU

Die Wärmepumpe (WP) nur Wasser und Strom müssen während der Installation angeschlossen werden.

3.1 Aufstellort

Die Norm NF C 15-100 empfiehlt, die Wärmepumpe mindestens 3,5 m vom Becken entfernt zu installieren. Lassen Sie mindestens 1,50 m vor der Wärmepumpe und 50 cm Leerraum an den Seiten und hinter der Wärmepumpe.

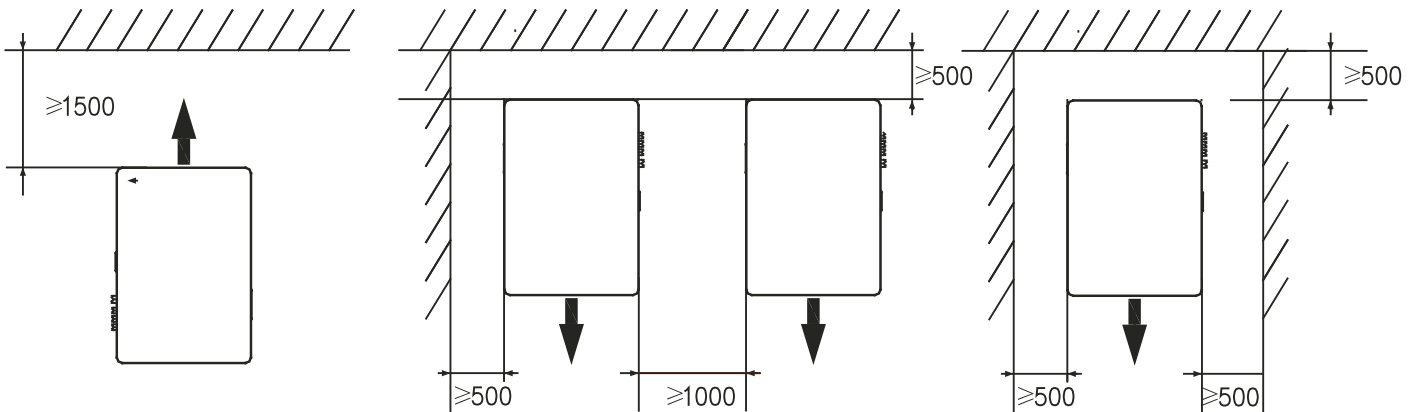

Der Bereich von 1,50 m vor der WP darf nicht verstellt werden.

Stellen Sie keine Hindernisse über oder vor dem Gerät auf!

Benutzen Sie die WP nicht als Trittbrett, um in den Schwimmbad oder das Schwimmbecken zu gelangen.

Treten Sie nicht auf die Wärmepumpe.



Halten Sie bei der Wahl des Aufstellorts Ihrer Wärmepumpe bitte die folgenden Richtlinien ein.

1. Das Gerät muss an seinem Aufstellort leicht zugänglich sein, damit es bequem bedient und gewartet werden kann.
2. Es muss auf dem Erdboden installiert und nach Möglichkeit auf einem ebenen Betonboden gelegt werden. Stellen Sie sicher, dass der Boden ausreichend stabil ist und das Gewicht des Geräts tragen kann.
3. Achten Sie darauf, dass das Gerät ausreichend belüftet wird, dass die Luftausblasöffnung nicht zur Fensterseite benachbarter Gebäude hin ausgerichtet ist und dass kein Zurückströmen der Abluft möglich ist. Ferner sollten um das Gerät ausreichend Platz sein, um Pflege- und Wartungsarbeiten zu erleichtern.
4. Das Gerät darf nicht in der Nähe von Hochfrequenzgeräten installiert werden oder in Bereichen, in denen Öle, entzündliche Gase, Korrosion verursachende Produkte oder schwefelhaltige Substanzen vorliegen.
5. Installieren Sie die Wärmepumpe nicht in der Nähe von Straßen oder Wegen, um eine Verunreinigung des Geräts durch Schlammspritzer zu vermeiden.
6. Um die Lärmbelästigung möglichst gering zu halten, sollten Sie die Wärmepumpe so installieren, dass sie nicht in Richtung lärmsensibler Bereiche ausgerichtet ist.
7. Stellen Sie das Gerät nach Möglichkeit außerhalb der Reichweite von Kindern auf.

3. AUFBAU

3.2 Installationschema

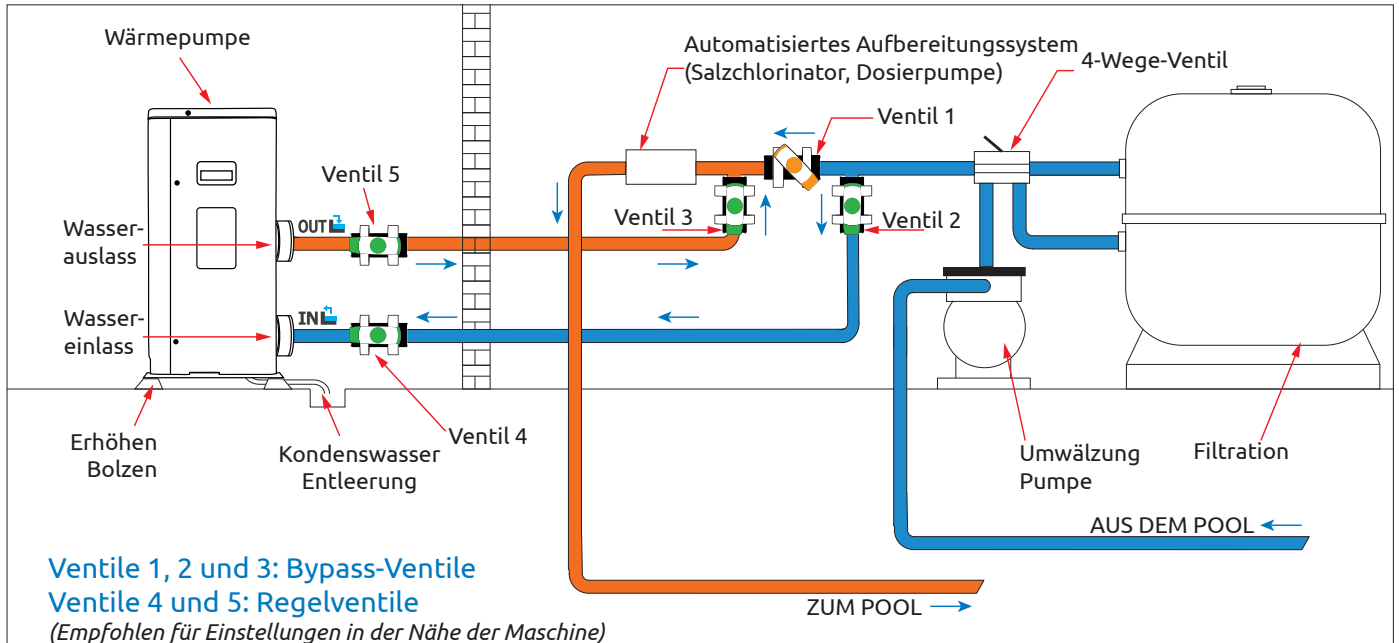

Legende		Halboffenes Ventil		Offenes Ventil
---------	--	--------------------	--	----------------

Der der Wärmepumpe vorgeschaltete Filter muss regelmäßig gereinigt werden, damit das zirkulierende Wasser sauber ist und etwaige Funktionsprobleme aufgrund einer Verschmutzung oder Verstopfung des Filters vermieden werden.

3.3 Hydraulikanschluss

Achtung ⚠ : Ersetzen Sie vor Beginn und zur Abdichtung die Flachdichtung durch Teflon (PTFE-Band).

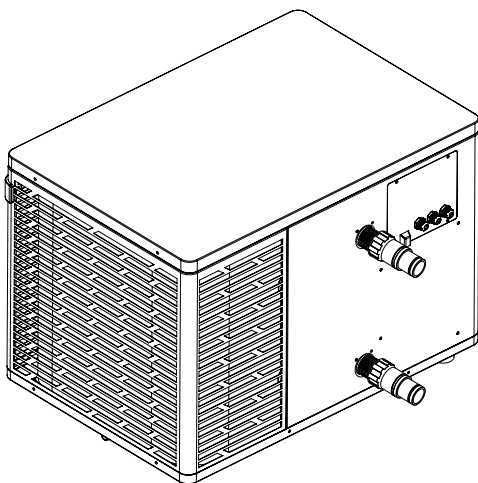

Schritt 1

Schrauben Sie die Anschlüsse an der Wärmepumpe fest.

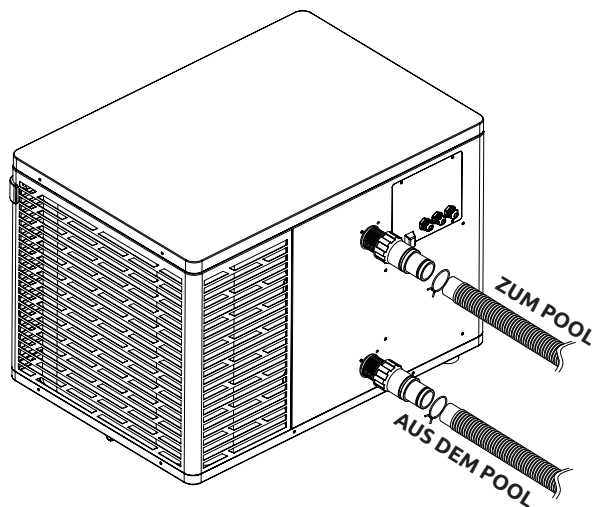

Schritt 2

Schließen Sie das Wasserauslassrohr und das Wasseransaugrohr an.

3. AUFBAU

3.4 Elektroinstallation



ACHTUNG :

Bevor Arbeiten vorgenommen werden, MUSS die Wärmepumpe von der Stromversorgung getrennt werden.

Die allgemeine Stromversorgung muss durch einen vorgeschalteten **30-mA-Differenzschalter** geschützt werden.

Befolgen Sie die folgenden Anweisungen, um die Wärmepumpe elektrisch anzuschließen.

Schritt 1 : Entfernen Sie die seitliche Abdeckung des Schaltkastens mit einem Schraubendreher, um die Anschlussklemmen freizulegen.

Schritt 2 : Führen Sie das Kabel über die dafür vorgesehene Öffnung in die Wärmepumpe.

Schritt 3 : Fixieren Sie das Kabel wie nachstehend abgebildet an der Endklemme : Phase, Neutraleiter und Erde.

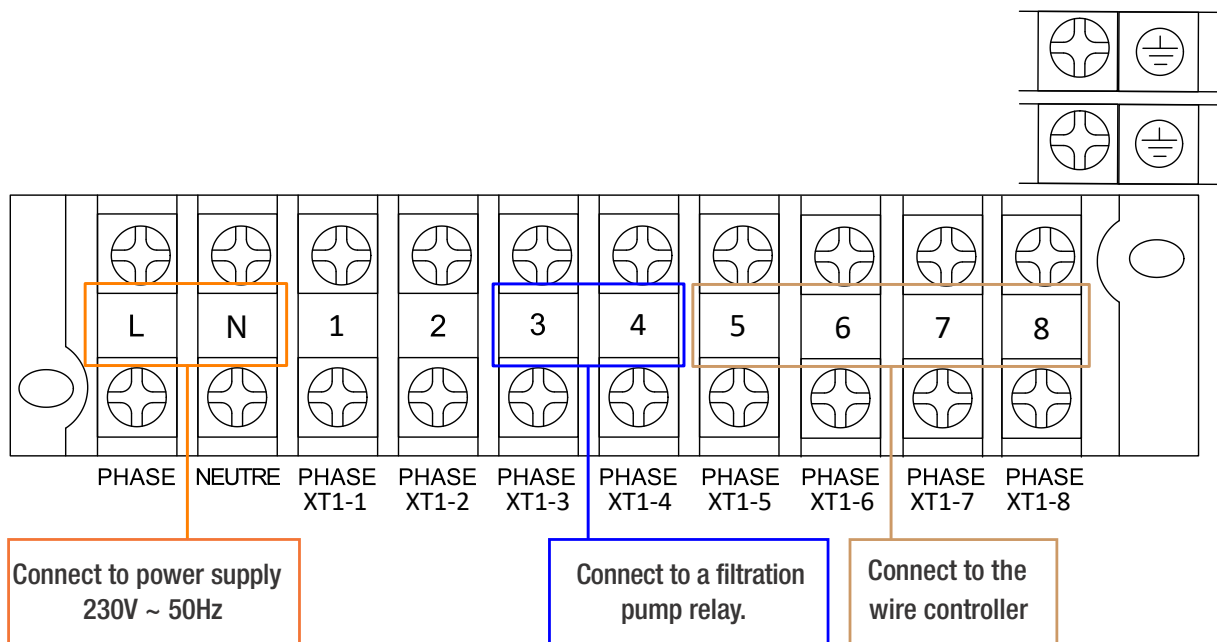

Schritt 4 : Schrauben Sie die Abdeckung der Wärmepumpe sorgfältig wieder an.

Servosteuerung der Umwälzpumpe

Je nach Art der Anlage können Sie auch ein Steuerrelais der Umwälzpumpe anschließen, damit diese mit der Wärmepumpe zusammenarbeitet.



ACHTUNG : Für die Servosteuerung einer Pumpe ist ein Leistungsrelais erforderlich.

3. AUFBAU

3.5 Inbetriebnahm

Betriebsbedingungen

Damit die Wärmepumpe normal funktioniert, muss die Umgebungslufttemperatur zwischen -25°C und 43°C liegen.

Vorherige Hinweise

Gehen Sie folgendermaßen vor, bevor Sie die Wärmepumpe in Betrieb nehmen :

- ✓ Überprüfen Sie, ob das Gerät sicher und stabil befestigt ist.
- ✓ Überzeugen Sie sich davon, dass das Manometer einen Druck von über 80 PSI anzeigt.
- ✓ Überprüfen Sie, ob die elektrischen Leiter korrekt an der Endklemme befestigt sind.
- ✓ Überprüfen Sie die Erdung.
- ✓ Stellen Sie sicher, dass die Hydraulikanschlüsse dicht sind, und kein Wasser austritt.
- ✓ Überzeugen Sie sich davon, dass das Wasser ordnungsgemäß in der Wärmepumpe zirkuliert und dass die Durchflussmenge ausreichend ist.
- ✓ Entfernen Sie alle unnötigen Gegenstände und Werkzeuge aus dem Bereich um das Gerät.

Inbetriebnahm

1. Schließen Sie den Netzstecker des Geräts an.
2. Aktivieren Sie die Umwälzpumpe.
3. Aktivieren Sie den Stromversorgungsschutz des Geräts (Differenzschalter befindet sich am Stromkabel).
4. Aktivieren Sie die Wärmepumpe.
5. Wählen Sie die gewünschte Temperatur mithilfe eines der Modi auf dem Bedienfeld.
6. Der Kompressor der Wärmepumpe wird sich nach kurzer Zeit einschalten.

Voilà, jetzt müssen Sie nur noch warten, bis die gewünschte Temperatur erreicht ist.



WICHTIGER HINWEIS: Unter normalen Bedingungen kann eine geeignete Wärmepumpe das Wasser in einem Teich um 1 bis 2 °C pro Tag erwärmen. Es ist daher durchaus normal, wenn Sie keinen Temperaturunterschied im System spüren können, während die Wärmepumpe arbeitet. Um Wärmeverlust zu vermeiden, muss ein beheiztes Schwimmbaden abgedeckt werden.

Gut zu wissen, dass Sie nach einem Stromausfall neu starten

Nach einem Stromausfall oder einem abnormalen Herunterfahren wird das System wieder eingeschaltet und befindet sich im Standby-Zustand. Setzen Sie den Differentialstecker zurück und schalten Sie die Wärmepumpe ein.

4. VERWENDUNG DES BEDIENFELDS

4.1 Bedienfeld

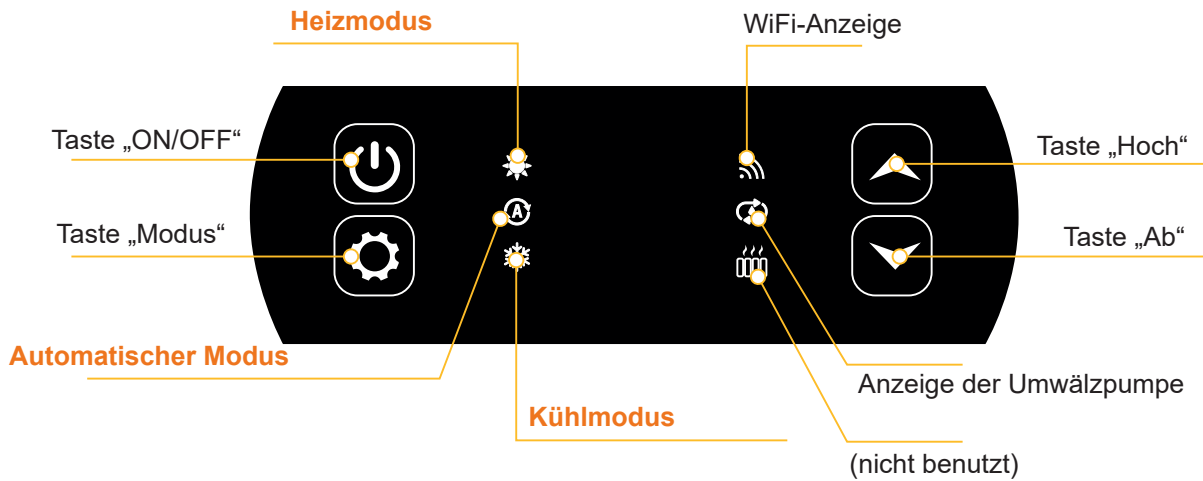

4.2 Heizen/ Kühlung/ Automatisch-Modus



Überzeugen Sie sich anfangs davon, dass die Filterpumpe funktioniert und dass Wasser durch die Wärmepumpe zirkuliert.

Bevor Sie die Soll-Temperatur einstellen, müssen Sie einen Betriebsmodus für die Fernbedienung auswählen:

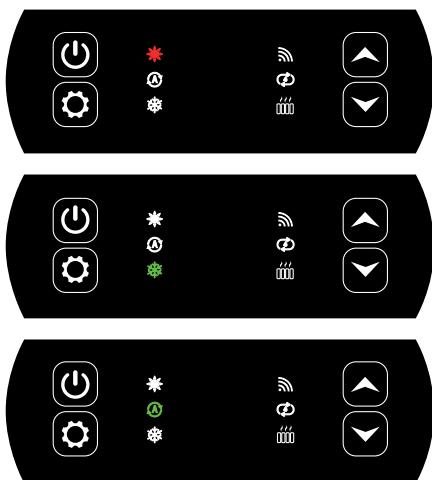

Heizmodus

Wählen Sie den Betriebsmodus Heizen, wenn Sie möchten, dass die Wärmepumpe das Wasser im Becken heizt.

Kühlmodus

Wählen Sie den Betriebsmodus Kühlen, wenn Sie möchten, dass die Wärmepumpe das Wasser im Becken kühlt.



Automatischer Modus

Wählen Sie den automatischen Modus für die Wärmepumpe, um den Modus intelligent zu ändern.

4.3 Wahl des Betriebsmodus der Wärmepumpe

Standardgemäß befindet sich die Wärmepumpe im Heizbetrieb.

Um den Betriebsmodus zu ändern, wenn die Wärmepumpe auf ON steht :

- Drücken Sie die Taste , die Wärmepumpe schaltet dann auf Kühlen um.
- Drücken Sie noch einmal die Taste , die Wärmepumpe schaltet dann auf Automatik.
- Drücken Sie noch einmal die Taste , die Wärmepumpe schaltet dann auf Heizen um.



Die verschiedenen Modi bilden also einen Zyklus :



Gut zu wissen : Es kann mehrere Minuten dauern, bis die Wärmepumpe den Betriebsmodus wechselt, um die Zirkulation der Kältemittel zu erhalten.

4. VERWENDUNG DES BEDIENFELDS

4.4 Einstellen der Solltemperatur

Verwenden Sie die Pfeile  und  um die eingestellte Temperatur zu ändern. Der Einstellbereich für die Heizung ist 15-40°C (38°C Standardeinstellung). Der Einstellbereich für die Kühlung ist 4-35°C (32°C Standardeinstellung). Der automatische Einstellbereich ist 4-40°C (35°C Standardeinstellung). Die maximale Solltemperatur beträgt 40°C.

4.5 Übersicht über andere Funktionen

Die LEDs auf der rechten Seite des Bedienfelds zeigen die weiteren Funktionen der Wärmepumpe an.



WiFi-Anzeige

Er zeigt den Status Ihrer WLAN-Verbindung an.

Er blinkt während des Pairings (siehe "4.7 Wifi-Verbindung", Seite 170). Sie leuchtet, wenn die Verbindung hergestellt ist. Bei der ersten Inbetriebnahme blinkt die Wifi-Leuchte schnell.



Anzeige der Umwälzpumpe

Sie ist beleuchtet, wenn die Umwälzpumpe aktiv ist:

1. Ausgeschaltet: Aus,
2. Automatikmodus: Leuchtet, wenn eingeschaltet, und ist aus, wenn ausgeschaltet.
3. Manueller Modus: Blinkt, wenn eingeschaltet, und ist aus, wenn ausgeschaltet.





Anzeige des Erhitzers

Diese Funktion wird auf diesem Gerät nicht verwendet. Der Parameter C4 muss auf 0 eingestellt sein. Siehe "4.10 Einstellungen", Seite 172.

4.6 Sperren und Entsperren

Wenn in der Hauptschnittstelle 30s lang keine Taste betätigt wird, wird das Bedienfeld automatisch gesperrt. Wenn das Display gesperrt ist, zeigt es "LOC" an.

Drücken Sie  und  gleichzeitig 3 Sekunden lang, um das Bedienfeld zu sperren und zu entsperren. Wenn das Gerät entsperrt wird, ertönt ein langer Piepton.

4.7 Wifi-Verbindung

Wenn die Wärmepumpe ausgeschaltet ist, drücken Sie 5 Sekunden lang auf  und  um das WiFi-Pairing zu starten. Das WiFi-Logo blinkt.

Lesen Sie im Kapitel "7. Verwendung über die mobile Anwendung", Seite 182 finden Sie weitere Informationen zum WiFi-Pairing-Verfahren.

4. VERWENDUNG DES BEDIENFELDS

4.8 Abfrage von Statuswerten

Drücken Sie 3 Sekunden lang  und  um die Statuswerte Ihrer Wärmepumpe abzurufen.

Der Code des Parameters erscheint und nach 3 Sekunden wird sein Wert angezeigt.

Verwenden Sie die Pfeile  und  um zwischen den verschiedenen Einstellungen zu navigieren.

Drücken Sie  um zur Hauptoberfläche zurückzukehren.

Code	Bezeichnung
<i>01</i>	Externe Umgebungstemperatur (°C)
<i>02</i>	Temperatur der Rohrschlange (°C)
<i>03</i>	Temperatur der Verdichterauslassluft (°C)
<i>04</i>	Temperatur der Rückluft des Kompressors (°C)
<i>05</i>	Wassertemperatur am Einlass (°C)
<i>06</i>	Temperatur des Wassers am Auslass (°C)
<i>07</i>	(reserviert)
<i>R1</i>	Betriebsfrequenz des Kompressors
<i>R2</i>	Geschwindigkeit des Ventilators
<i>R3</i>	Öffnung des elektronischen Expansionsventils
<i>R4</i>	(reserviert)
<i>R5</i>	(reserviert)
<i>E1</i>	Fehlerverlauf 1 (früherer Fehler)
<i>E2</i>	Fehlerverlauf 2
<i>E3</i>	Fehlerverlauf 3
<i>E4</i>	Fehlerverlauf 4
<i>E5</i>	Fehlerverlauf 5 (neuerer Fehler)

4.9 Anzeige von Fehlern



Wenn der Systemfehler auftritt, wird auf dem Anzeigefeld der Fehlercode angezeigt.

Wenn mehrere Fehler auftreten, wird jeder Fehlercode 8 Sekunden lang zyklisch angezeigt, wobei der Fehlercode nicht blinkt.



In der Tabelle Kapitel "8.3 Betriebsstörungen und Fehler", Seite 190 finden Sie weitere Details zu den Fehlern.

4. VERWENDUNG DES BEDIENFELDS





4.10 Einstellungen

Wenn die Wärmepumpe ausgeschaltet ist, drücken Sie 3 Sekunden lang auf  und  um auf die Einstellungs-oberfläche zuzugreifen.

Der Code des Parameters erscheint und nach 3 Sekunden wird sein Wert angezeigt.

Verwenden Sie die Pfeile  und  um zwischen den verschiedenen Einstellungen zu navigieren.

So ändern Sie eine Einstellung :

1. Zeigen Sie die zu ändernde Einstellung an und drücken Sie .
Der Parameterwert beginnt zu blinken.
2. Verwenden Sie die Pfeile  und  um seinen Wert zu ändern.
3. Drücken Sie  um den eingegebenen Wert zu bestätigen.









Drücken Sie  um zur Hauptoberfläche zurückzukehren.

Liste der Benutzereinstellungen

Code	Bezeichnung	Wertebereich	Standardwert
E 1	Speicher aus	1:On ; 0:Off	1 / on
E 3	Einstellungen für die Kompensation der Wassertemperatur am Ein- und Ausgang des Kühlschranks.	-4°C~0°C	0°C
E 4	Funktion des Relais des Heizers	0 : Deaktiviert 1: Automatisch 2 : Manuel	0 : Deaktiviert
E 5	Raumtemperatur für den Start der Heizung	-25°C~20°C	5°C
E 6	Wassertemperaturdifferenz für den Neustart der Heizung	1°C~5°C	5°C
E 7	Wassertemperaturdifferenz für den Neustart der Heizung im manuellen Modus.	1°C~5°C	2°C
E 8	Funktion des Relais der Umwälzpumpe	0 : Deaktiviert 1: Automatisch 2 : Manuel	0 : Deaktiviert
E 9	Zeitintervall für die Temperaturregelung	30~90min	60min
E 10	Wassertemperaturdifferenz für den Neustart im Heizbetrieb	0°C~10°C	2°C
E 11	Wassertemperaturdifferenz für das Ausschalten im Heizbetrieb	0~10 (-2°C~8°C)	2 (0°C)
E 12	Wassertemperaturdifferenz für Neustart im Kühlmodus	0°C~10°C	2°C
E 13	Wassertemperaturdifferenz für das Ausschalten im Kühlmodus.	0~10 (-2°C~8°C)	2 (0°C)
E 14	Auswahl der Trockenkontaktfunktion	0 : Deaktiviert 1 : DOMOSWITCH mode	1 / on

4.11 Zwangsabtauung

Die Wärmepumpe muss auf 40 °C eingestellt sein, damit dieses Verfahren funktioniert.

Stellen Sie die Wärmepumpe im Heizmodus auf 40°C ein und verwenden Sie dann die Pfeile  und  um das Abtauen zu erzwingen :  >  >  >  >  > , oder drücken sie 6 mal abwechselnd auf die Pfeile, beginnend mit dem Pfeil nach oben.

Hinweis: Wenn sich die Wärmepumpe im Kühlmodus befindet und die Temperatur auf 20 °C eingestellt ist, schaltet dieser Vorgang die Rückgewinnung des Kältemittels ein.

5. VERWENDUNG DES ABGESETZTES BEDIENFELDS (OPTION)

5.1 Einbau

Der Schirm wird über das mitgelieferte Kabel direkt an die Wärmepumpe angeschlossen.

Verbinden Sie den 4-adrigen Anschluss des mitgelieferten Kabels mit dem Kabel, das aus dem Bildschirm herausragt. Schließen Sie das andere Ende des Kabels an die Rückseite der Wärmepumpe an, wie in der nebenstehenden Abbildung gezeigt: XT5 Kabel an 5, XT6 Kabel an 6, XT7 Kabel an 7 und XT8 Kabel an 8 (der Beschriftung folgen).



Das Display schaltet sich automatisch ein, wenn der Strom eingeschaltet wird.

5.2 Technische Daten

Stromzufuhr	Direkt an der Wärmepumpe
Abmessungen des Displays B×T×H (mm)	4"
Gewicht des Geräts (kg)	0.40
Länge des Kabels	5m
Schutzklasse	IPX4

5.3 Abgesetztes Bedienfeld

Machen Sie sich mit der Anzeige vertraut, bevor Sie beginnen.

Das Bedienfeld kann mit dem Verlängerungskabel versetzt werden.

Verwenden Sie das Verlängerungskabel, um das Bedienfeld an einem Ort aufzubewahren, an dem es vor Regen und Licht geschützt ist. Der Schatten sorgt dafür, dass Sie den Bildschirm besser sehen können. Das Bedienfeld darf auf keinen Fall Feuchtigkeit ausgesetzt werden.

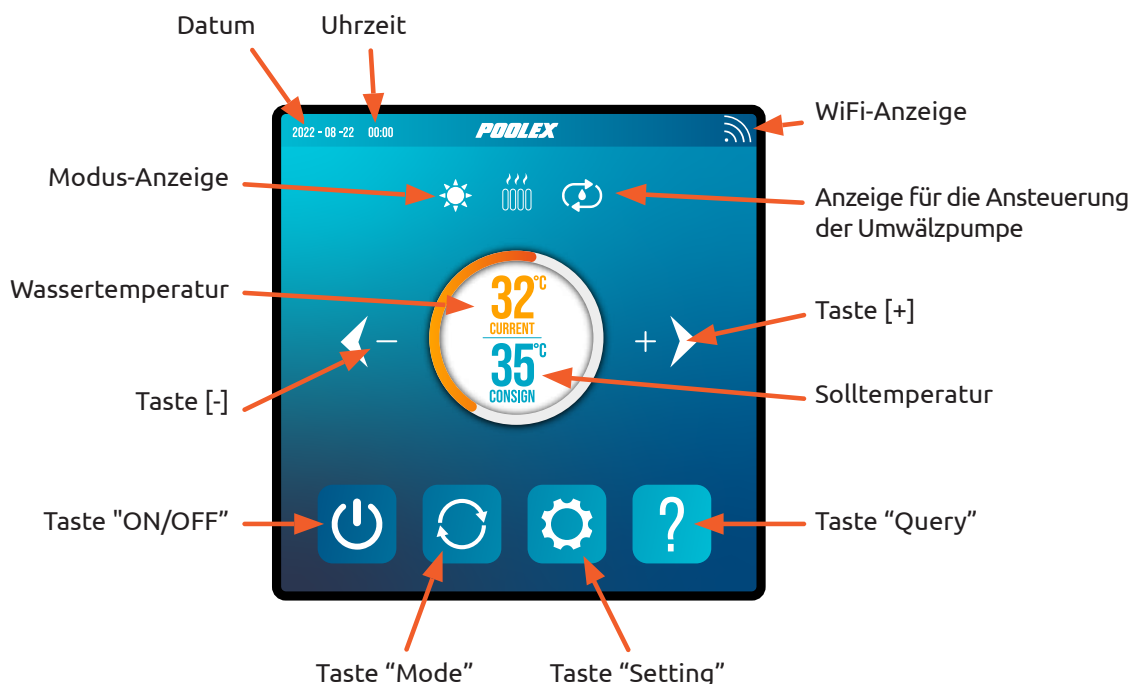

5. VERWENDUNG DES ABGESETZTES BEDIENFELDS

5.4 Temperatureinstellung



 **Überzeugen Sie sich anfangs davon, dass die Filterpumpe funktioniert und dass Wasser durch die Wärmepumpe zirkuliert.**

Die Wassertemperatur wird orangefarben angezeigt, außer wenn Sie Ihre Solltemperatur einstellen, die dann orangefarben angezeigt wird. Verwenden Sie die Tasten [+] und [-], um die Solltemperatur einzustellen. Wenn Sie eine der beiden Tasten drücken, wird sie ebenfalls orange, wie in der nebenstehenden Abbildung gezeigt.

5.5 Auswahl des Betriebsmodus

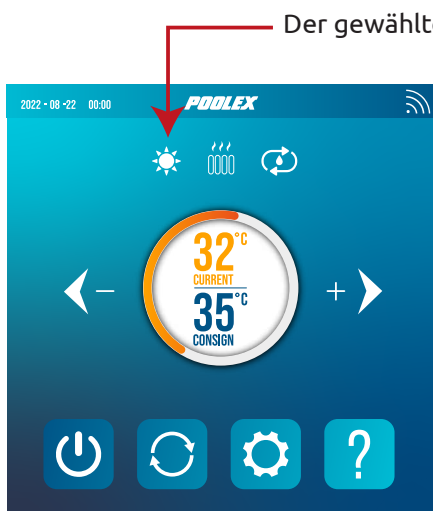

Der gewählte Betriebsmodus wird hier als Symbol angezeigt.

Heizmodus 

Wählen Sie den Betriebsmodus Heizen, wenn Sie möchten, dass die Wärmepumpe das Wasser im Becken heizt.

Kühlmodus 



Wählen Sie den Betriebsmodus Kühlen, wenn Sie möchten, dass die Wärmepumpe das Wasser im Becken kühlt.

Automatikmodus 

Wählen Sie den Automatikmodus, wenn Sie möchten, dass die Wärmepumpe den Modus intelligent um die eingestellte Temperatur herum wechselt.

Standardmäßig befindet sich die Wärmepumpe im Heizbetrieb. Das Symbol für den aktivierten Modus erscheint links über den Temperaturen und in gelber Schrift im Betriebsmodusmenü.

Um den Betriebsmodus zu ändern, wenn die Wärmepumpe eingeschaltet ist :

- Drücken Sie die Taste , die Wärmepumpe schaltet dann auf Kühlen um.
- Drücken Sie die Taste , die Wärmepumpe schaltet dann auf Automatik um.
- Drücken Sie die Taste , die Wärmepumpe schaltet dann auf Heizen um.

Die verschiedenen Modi bilden also einen Zyklus :

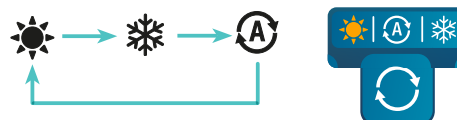

Gut zu wissen :

Es kann mehrere Minuten dauern, bis die Wärmepumpe den Betriebsmodus wechselt, um die Zirkulation der Kältemittel zu erhalten.

5. VERWENDUNG DES BILDSCHIRMS

5.6 Die Einstellungen im Menü "Settings"

Berühren Sie auf dem Startbildschirm die Taste "Settings" , um dieses Menü aufzurufen.



Hinweis: Die Schaltfläche "Einheit" ist in dieser Ausgabe des Produkts nicht funktionsfähig. Bitte ignorieren Sie sie.

-  Page précédente
-  Page suivante
-  Valider
-  Valider Retour
-  Annuler Retour accueil

Taste	Funktion
	Änderung die Benutzereinstellungen.
	Die Temperatureinheit ändern
	Änderung der Werkseinstellungen
	Uhrzeit und Datum einstellen
	Zwangswise Abtauung
	Bildschirmhelligkeit einstellen
	Wifi aktivieren und Ihre Wärmepumpe koppeln.
	Einstellungen zurücksetzen

1. Wifi aktivieren

Benutzen Sie im Menü "Settings" die Schaltfläche "Wifi" , um auf die Pairing-Schnittstelle zuzugreifen.

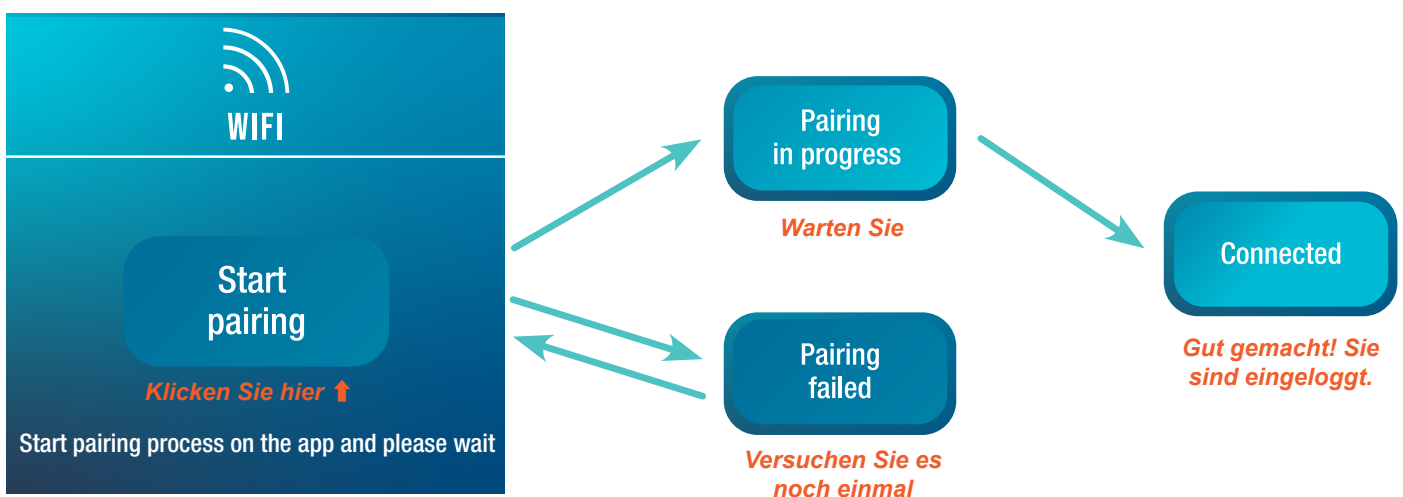

Durch die Kopplung kann die Wärmepumpe über eine Fernsteuerungsanwendung gesteuert werden. Dieses Verfahren ist in der Kapitel "7. Gebruik van de mobiele applicatie", Seite 220.

5. VERWENDUNG DES BILDSCHIRMS

2. Änderung die Benutzereinstellungen

Benutzen Sie im Menü "Settings" die Schaltfläche "User"  um die Benutzereinstellungen aufzurufen. Klicken Sie dann auf das Eingabefeld  der Einstellung, die Sie ändern möchten.

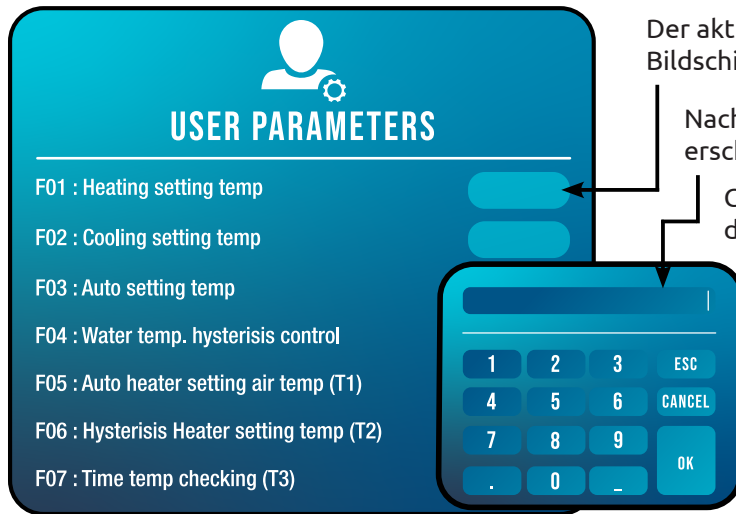

Der aktuelle Wert der einzelnen Parameter wird auf diesem Bildschirm in den entsprechenden Eingabefeldern angezeigt.

Nach dem Drücken auf das Eingabefeld erscheint der Eingabebildschirm.

Geben Sie den gewünschten Wert ein und drücken Sie dann auf "OK".

Der gewählte Wert muss innerhalb des Einstellungsbereichs der Einstellung verfügbar sein, sonst wird Ihre Wahl nicht gespeichert.

ESC Bricht die Eingabe ab und geht aus

CANCEL Löscht die letzte Ziffer oder Symbol, die Sie eingegeben haben

List of user settings

N°	Beschreibung	Bereich der Werte	AW
⌈ 1	Ausschalt-Speicher-Modus	1:On ; 0:Off	1 / on
⌈ 3	Einstellungen für die Kompensation der Wassertemperatur am Kühleinlass und -auslass	-4°C~0°C	0°C
⌈ 4	Auswahl der Heizungsrelaisfunktion	0 : Aus 1: Automatisch 2 : Manuell	0
⌈ 5	Beurteilungswert der Umgebungstemperatur für den Start der Heizung	-25°C~20°C	5°C
⌈ 6	Beurteilungswert der Wassertemperaturdifferenz für den Neustart des Heizgeräts	1°C~5°C	5°C
⌈ 7	Beurteilungswert der Wassertemperaturdifferenz für das Wiedereinschalten des Heizgeräts im manuellen Modus	1°C~5°C	2°C
⌈ 8	Auswahl der Relaisfunktion für die Umwälzpumpe	0 : Aus 1: Automatisch 2 : Manuell	0
⌈ 9	Wassertemperaturintervall für Temperaturkontrollen	30~90 Min	60 Min
⌈ 10	Wassertemperaturdifferenz für den Neustart im Heizbetrieb	0°C~10°C	2°C
⌈ 11	Wassertemperaturdifferenz bei Stillstand im Heizbetrieb	0~10 (-2°C~8°C)	2 (0°C)
⌈ 12	Wassertemperaturdifferenz für den Wiederanlauf im Kühlbetrieb	0°C~10°C	2°C
⌈ 13	Wassertemperaturdifferenz bei Stillstand im Kühlbetrieb	0~10 (-2°C~8°C)	2 (0°C)
⌈ 14	Auswahl der Trockenkontaktfunktion	0 : Aus 1: In.grid Modus	1 / on
P 1	Akustische Warnung	Off / On	on
P 2	Hintergrundbeleuchtung des verdrahteten Reglers	Off / On	on
P 3	Einstellung des Beleuchtungsmodus	0: maximale Helligkeit 1 : Max / 50% / 15% 2 : Max / 50% / off	1
P 4	Einstellung der maximalen Helligkeit	30%~100%	100%
P 5	Einstellung der Adresse der verdrahteten Steuerung	01/02	02

5. VERWENDUNG DES BILDSCHIRMS

3. Änderung der Werkseinstellungen

Benutzen Sie im Menü "Settings" die Schaltfläche "Factory" , um auf die Schnittstelle für die Werkseinstellungen zuzugreifen. Sie werden zur Eingabe eines Passworts aufgefordert. **Wenden Sie sich an Ihren Kundendienst: Das Ändern der Werkseinstellungen ohne Befähigung oder Genehmigung des Kundendienstes führt zum Erlöschen der Garantie.**



WICHTIGER HINWEIS : Dies dient dazu, zukünftige Wartungs- und Reparaturarbeiten zu erleichtern. Nur ein erfahrener Fachmann sollte die Standardeinstellungen ändern.

Das Ändern der Werkseinstellungen ohne Berechtigung kann zum Erlöschen der Garantie führen.

Wenn der Dienst den Benutzer berechtigt hat, einen oder mehrere Parameter zu ändern, geben Sie das Passwort über die Eingabemaske  ein und bestätigen Sie es.



Der aktuelle Wert eines jeden Parameters erscheint auf dem Display in den entsprechenden Eingabefeldern .

Wenn Sie berechtigt sind, einen Parameter zu ändern, wählen Sie ihn aus und drücken Sie auf das entsprechende Eingabefeld. Es erscheint die Eingabemaske.

Geben Sie den gewünschten Wert ein, drücken Sie "OK" und bestätigen Sie.

Der gewählte Wert muss im Einstellbereich des Parameters verfügbar sein, andernfalls wird die Auswahl nicht gespeichert.



-  Bricht die Eingabe ab und geht aus
-  Löscht die letzte Ziffer oder Symbol, die Sie eingegeben haben

5. VERWENDUNG DES BILDSCHIRMS

4. Erzwingen des Abtauens

Verwenden Sie im Menü "Einstellungen" die Taste "Auftauen" , um auf die folgende Schnittstelle zuzugreifen:



Drücken Sie diese Taste , um die Abtauung zu aktivieren.

5. Uhrzeit und Datum einstellen

Benutzen Sie im Menü "Settings" die Schaltfläche "Date / Clock" , um das Datum und/oder die Uhrzeit zu ändern, die auf dem Bildschirm angezeigt werden. Datum und Uhrzeit sind auch nützlich, um die Fehlerhistorie zuverlässig zu machen (siehe Seite 179).

Der in jedes Feld eingegebene Wert muss positiv sein, damit er berücksichtigt wird. Das Datumsformat ist: Monat - Tag - Jahr.

Daher kann ein Wert größer als 12 nicht in das Feld für Monate eingetragen werden.

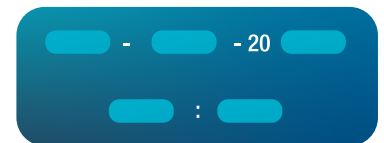

6. Bildschirmhelligkeit einstellen

Benutzen Sie im Menü "Settings" die Schaltfläche "Brightness" , um die Helligkeit des Bildschirms zu ändern.



Ziehen Sie den Schieber nach links, um die Helligkeit zu verringern, oder nach rechts, um sie zu erhöhen.

Tipp: Verwenden Sie das Verlängerungskabel, um das Bedienfeld lichtgeschützt aufzubewahren. Der Schatten sorgt dafür, dass Sie den Bildschirm besser sehen können.

7. Einstellungen zurücksetzen

Benutzen Sie im Menü "Settings" die Schaltfläche "Reset" , um die Einstellungen zurückzusetzen.

Es wird ein Code benötigt. Wenden Sie sich an den Kundendienst.

Sie werden aufgefordert, zu bestätigen, dass Sie die Einstellungen zurücksetzen möchten.

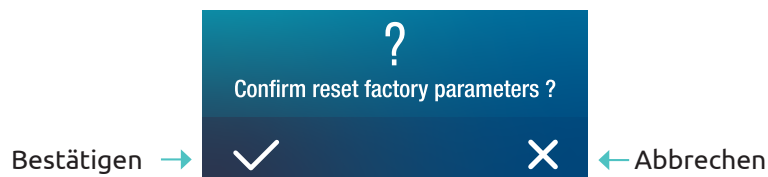





Wenn die Einstellungen zurückgesetzt werden, wird die Meldung "Initialization succeeded" angezeigt.

5. VERWENDUNG DES BILDSCHIRMS

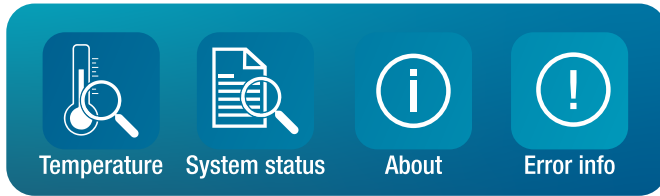
5.7 Daten der Wärmepumpe abrufen

Berühren Sie auf dem Startbildschirm die Taste "Query"  um dieses Menü aufzurufen.



Bouton	Fonction
	Relevés de température
	Valeurs du système
	Historique des erreurs
	Versions des matériels et logiciels

1. Die Temperaturmesswerte

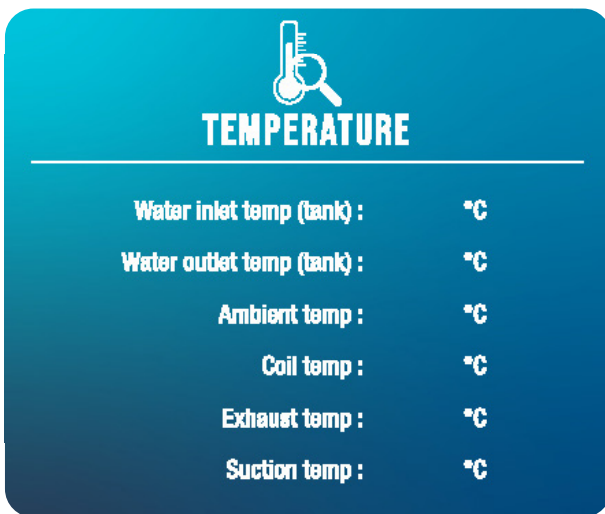

Benutzen Sie im Menü "Query" die Schaltfläche "Temperature" , um die folgenden Temperaturmesswerte abzurufen.

2. Die Werte des Systems

Benutzen Sie im Menü "Query" die Schaltfläche "System status" , um die folgenden :

- Kompressor
- Vier-Wege-Ventil
- Gebläsedrehzahl
- Umwälzpumpe
- Zuheizer

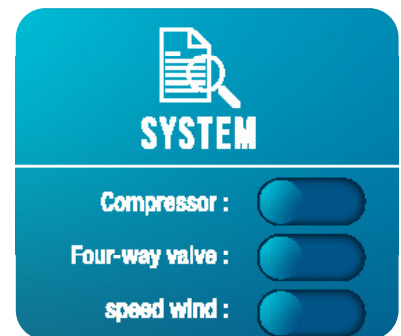

3. Der Fehlerhistorie

Benutzen Sie im Menü "Query" die Schaltfläche "Error info" , um die Fehlerhistorie der aufgetretenen Fehler einzusehen.

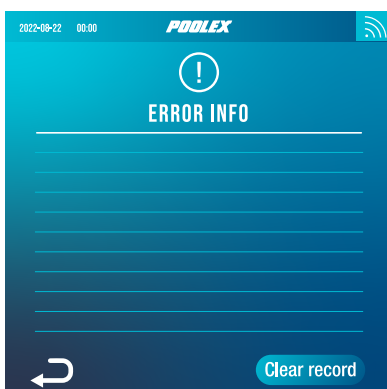

Auf diesem Bildschirm wird eine Liste der zuvor aufgetretenen Fehler angezeigt. In jeder Zeile erscheint ein Fehler im Format: "Datum + Uhrzeit + Fehlercode".

Wenn ein Fehler aufgetreten ist, wird er außerdem in einem Banner am oberen Rand des Startbildschirms angezeigt.

Dieses Banner sieht folgendermaßen aus:



Die Fehlerhistorie kann gelöscht werden, z. B. wenn Sie Ihre WP weiterverkaufen. Klicken Sie dazu auf "Clear record" (Datensatz löschen).

In der Tabelle Kapitel "8.3 Betriebsstörungen und Fehler", Seite 190 finden Sie weitere Details zu den Fehlern.

5. VERWENDUNG DES BILDSCHIRMS

4. Die Versionen der Hardware und Software

Benutzen Sie im Menü "Query" die Schaltfläche "About" , um Informationen abzurufen über:

- die Softwareversion des verdrahteten Controllers
- die Hardwareversion des verdrahteten Controllers
- die Softwareversion des Hauptcontrollers
- die Hardwareversion des Hauptcontrollers

6. VERWENDUNG DES OPTIONALEN STEUERRELAIS

6.1 Das Relais zur Steuerung der Umwälzpumpe (optional)

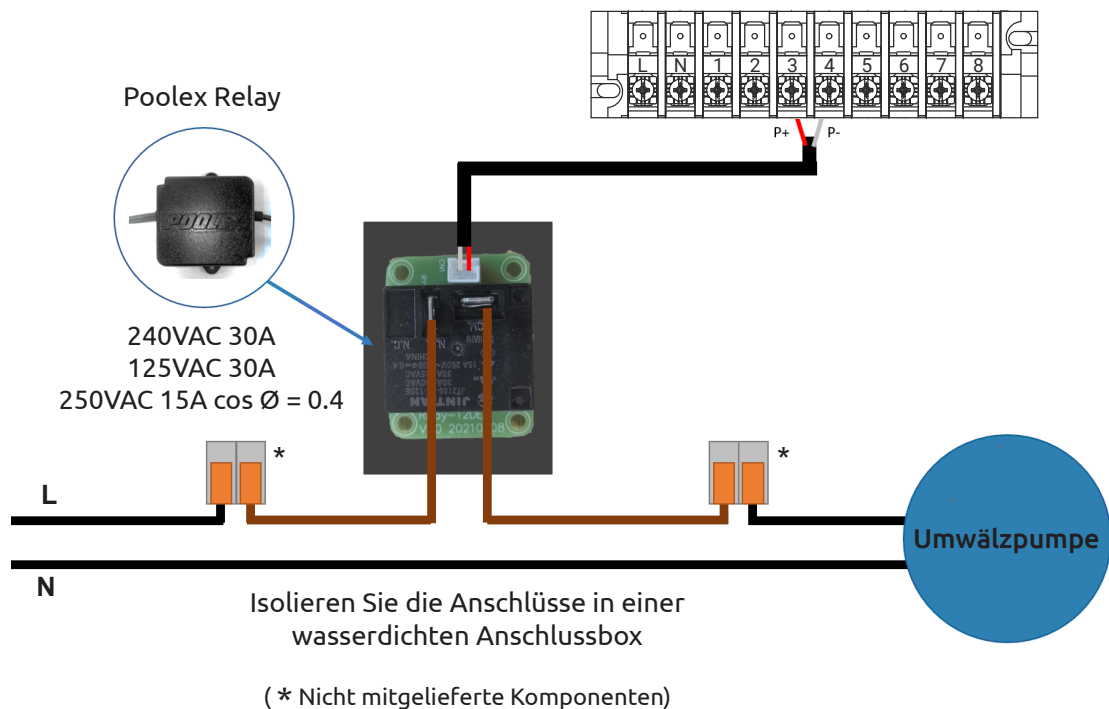

Dieses Relais wird von der elektronischen Steuerung der Wärmepumpe entweder automatisch oder manuell gesteuert.

Damit das System ordnungsgemäß funktioniert, **ist es außerdem zwingend erforderlich, eine Umwälzpumpe mit einer Fördermenge von 3 m³/h zu wählen.**

Im Automatikmodus : Alle 60 min (Zeit einstellbar von 30 bis 90 min Parameter C9) löst das Relais aus, um die Umwälzpumpe während der Zeit der Temperaturüberprüfung zu steuern. Und wenn nötig, aktiviert der Regler die Wärmepumpe, um den Sollwert zu erreichen, dann bleibt das Pumpenrelais aktiv, bis der Sollwert erreicht ist, und startet dann seinen Überprüfungszyklus alle 60 Minuten neu (Zeit einstellbar von 30 bis 90 Minuten, Parameter C9).

Im manuellen Modus : Das Pumpenrelais ist immer aktiv und die Pumpe läuft 24 Stunden am Tag.

Um dieses Relais zu verwenden :

Stellen Sie den Parameter **C8** = 1 oder 2, um die Kontrolle zu aktivieren (siehe "Liste der Benutzereinstellungen", Seite 172).

Passen Sie das Zeitintervall für die Überprüfung Parameter L9 ggf. an (einstellbar von 30 bis 90 min).

7. VERWENDUNG ÜBER DIE MOBILE ANWENDUNG

7.1 Herunterladen und Installieren der Applikation „Poolex“

Über die Applikation Poolex :

Für die Fernsteuerung Ihrer Wärmepumpe müssen Sie ein „Poolex“-Konto einrichten.

Mit der „Poolex“-App können Sie Ihre Poolgeräte von jedem Ort aus fernsteuern. Sie können mehrere Geräte gleichzeitig hinzufügen und steuern. Geräte, die mit Smart Life oder Tuya (je nach Land) kompatibel sind, sind auch mit der „Poolex“-App kompatibel.

Mit der „Poolex“-App können Sie die von Ihnen eingerichteten Geräte mit anderen „Poolex“-Konten teilen, Betriebswarnungen in Echtzeit erhalten und Szenarien mit mehreren Geräten erstellen, die auf den Wetterdaten der App basieren (Geolokalisierung erforderlich).

Die Nutzung der „Poolex“-App bedeutet auch, dass Sie an der kontinuierlichen Verbesserung unserer Produkte mitwirken.

Wir stellen Ihnen die App "Poolex" vor, da wir unsere Tests mit dieser App durchführen. Sie können jedoch auch eine gleichwertige Anwendung wählen, wenn Sie möchten, z. B. "Tuya Smart".

iOS :

Scannen oder suchen Sie „Poolex“ im App Store, um die Applikation herunterzuladen :

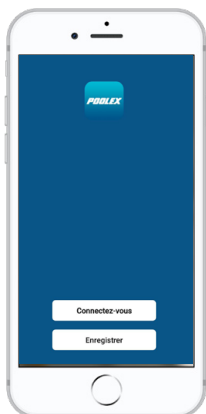

Überprüfen Sie vor der Installation der Anwendung die Kompatibilität Ihres Telefons und die Version Ihres Betriebssystems

Android :

Scannen oder suchen Sie „Poolex“ bei Google Play, um die Applikation herunterzuladen :

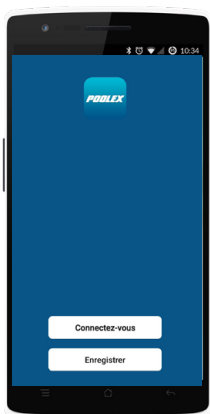

Überprüfen Sie vor der Installation der Anwendung die Kompatibilität Ihres Telefons und die Version Ihres Betriebssystems

7. VERWENDUNG ÜBER DIE MOBILE ANWENDUNG

7.2 Konfiguration der Applikation



WICHTIGER HINWEIS: Bevor Sie beginnen, vergewissern Sie sich, dass Sie die Applikation „Poolex“ heruntergeladen haben, mit Ihrem lokalen WLAN-Netzwerk verbunden sind, und dass Ihre Wärmepumpe elektrisch betrieben wird und in Betrieb ist. Fragen Sie bei Bedarf Ihren Händler: Möglicherweise müssen Sie [Wifi Link](#) installieren.

Die Fernsteuerung Ihrer Wärmepumpe erfordert die Einrichtung eines „Poolex“-Kontos. Wenn Sie bereits ein „Poolex“-Konto haben, melden Sie sich bitte an und gehen Sie direkt zu Schritt 3.

Schritt 1: Klicken Sie auf „**Neues Konto erstellen**“ und wählen Sie dann als Registriermodus „E-Mail“ oder „Telefon“; ein Verifizierungscode wird Ihnen zugesandt.

Geben Sie Ihre E-Mail-Adresse oder Telefonnummer ein und klicken Sie danach auf „**Verifizierungscode anfordern**“.

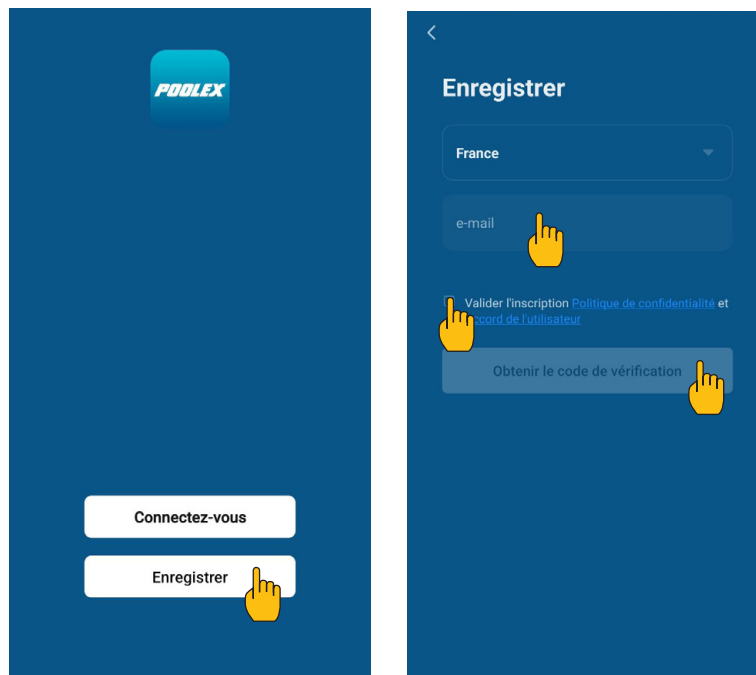

Schritt 2: Geben Sie den Verifizierungscode ein, den Sie per E-Mail oder Telefon erhalten haben, um Ihr Konto zu bestätigen.

Herzlichen Glückwunsch, Sie sind jetzt Teil der „Poolex“-Community.

Schritt 3 (empfohlen): Fügen Sie einen Bereich hinzu, indem Sie auf „...“ und danach auf „Einen Bereich hinzufügen“ drücken, nun den Namen des hinzuzufügenden Bereiches eingeben (zum Beispiel „Schwimmbad“), und dann auf „Fertig“ drücken.

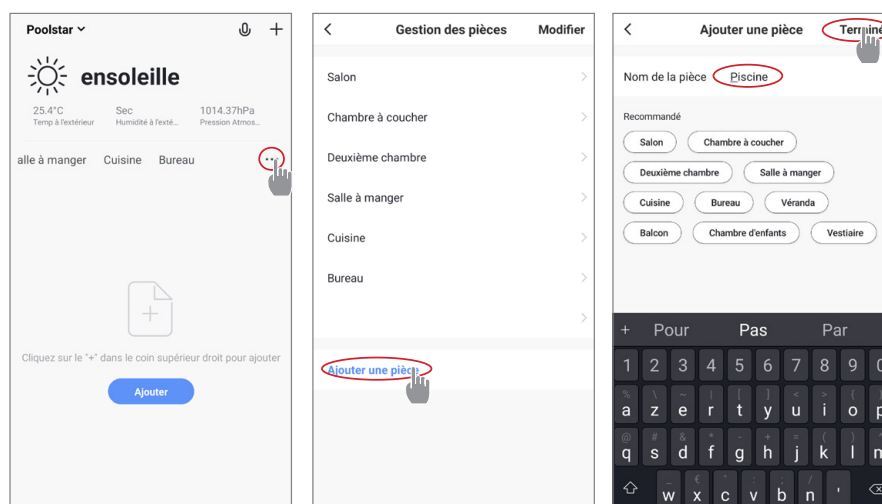

7. VERWENDUNG ÜBER DIE MOBILE ANWENDUNG

Schritt 4: Fügen Sie Ihrem Bereich „Schwimmbad“ jetzt ein Gerät hinzu:

Drücken Sie auf „Hinzufügen“ (oder auf das „+“) anschließend auf „Große Geräte ...“ und dann auf „Heißwasserbereiter“.

Lassen Sie Ihr Smartphone zu diesem Zeitpunkt auf dem Bildschirm „Hinzufügen“ und fahren Sie mit dem Kopplungsschritt der Steuereinheit fort.

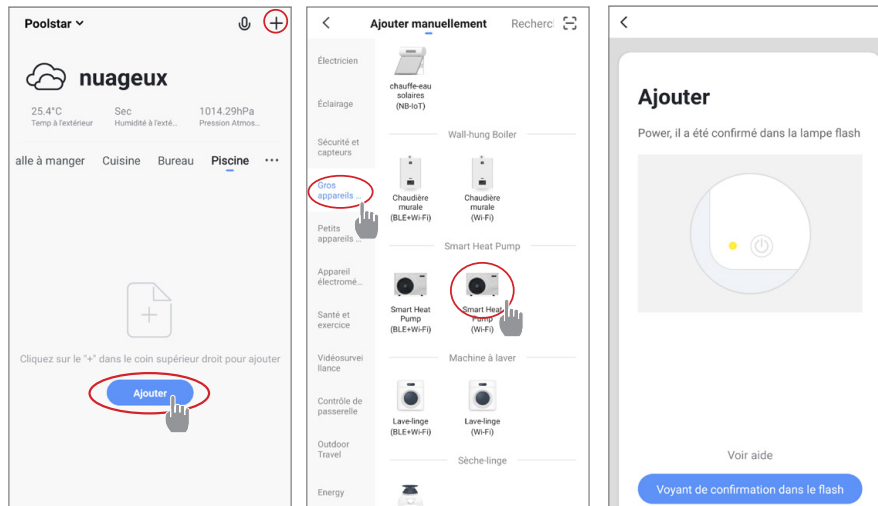

7.3 Koppeln der Wärmepumpe



Schritt 1: Starten Sie nun das Pairing.

Wählen Sie das WiFi-Netzwerk in Ihrem Haus, geben Sie das WiFi-Passwort ein und drücken Sie auf "Bestätigen".

WICHTIGER HINWEIS: Die Anwendung "Poolex" unterstützt nur 2,4-GHz-Wi-Fi-Netzwerke.

Wenn Ihr WLAN die 5-GHz-Frequenz verwendet, rufen Sie die Schnittstelle Ihres WLAN-Heimnetzwerks auf, um ein zweites 2,4-GHz-WLAN-Netzwerk zu erstellen (für die meisten Internet-Boxen, Router und WiFi-Access-Points).

Schritt 2: Aktivieren Sie den Pairing-Modus auf Ihrer Wärmepumpe.

Wenn die Wärmepumpe ausgeschaltet ist, drücken Sie  und  5 Sekunden lang, um das WiFi-Pairing zu starten. Das WiFi-Logo wird blinken.

Wenn es Probleme beim Pairing gibt oder die Wärmepumpe außerhalb der Reichweite Ihres Wifis ist, dann müssen Sie einen Wifi-Verstärker oder ein Relais verwenden (nicht im Lieferumfang enthalten).



Nach erfolgreichem Pairing können Sie Ihre Wärmepumpe in der App umbenennen und dann auf "Fertig" klicken.

Herzlichen Glückwunsch, Ihre Wärmepumpe kann jetzt von Ihrem Smartphone aus gesteuert werden.

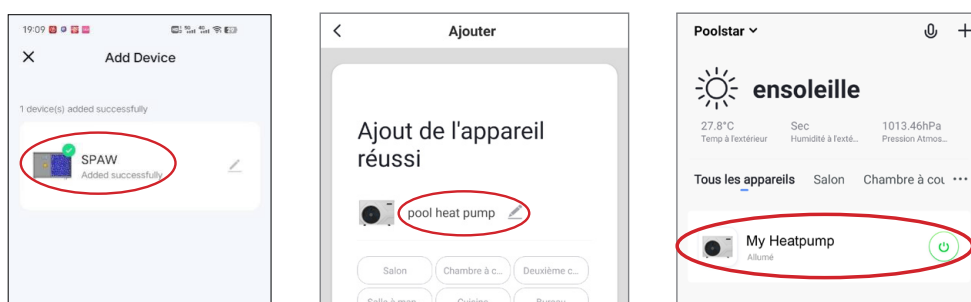

7. VERWENDUNG ÜBER DIE MOBILE ANWENDUNG

7.4 Steuerung

Benutzeroberfläche

- 1 Ändern des Betriebsmodus
- 2 Kindersicherung / Sperren
- 3 Symbol für Abtauung
- 4 Soll-Temperatur
- 5 Erzwungene Abtauung
- 6 Einstellungen
- 7 Ein- und Ausschalten

Um die Temperatur anzupassen, können Sie die halbkreisförmige Skala ziehen oder auf "+/-" klicken.

Bei Zwangsabtauung **5** erforderlich ist, aktivieren Sie diese Taste und wenn die Bedingungen erfüllt sind, erscheint das Abtausymbol **3** wird angezeigt. Wenn der Abtauvorgang abgeschlossen ist, schaltet sich die Taste für die Zwangsabtauung automatisch aus; wenn die Bedingungen nicht erfüllt sind, ist die Taste **3** nicht gültig. Wenn sie nicht angezeigt wird, erlischt die Taste für die Zwangsabtauung nach 12 Minuten.

Auswahl der Betriebsmodi der Wärmepumpe

Um den aktiven Betriebsmodus zu ändern, klicken Sie zuerst auf das Modus-Symbol .

Das Modusmenü wird geöffnet :

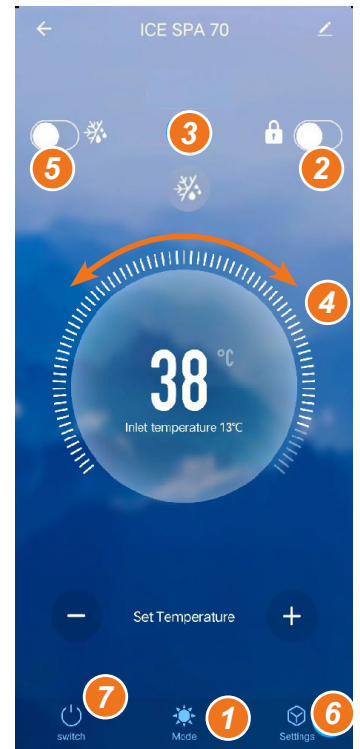
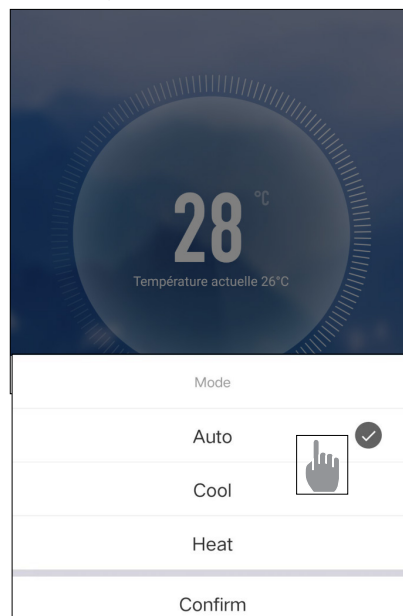

7. VERWENDUNG ÜBER DIE MOBILE ANWENDUNG

Darstellung der Einstellungen

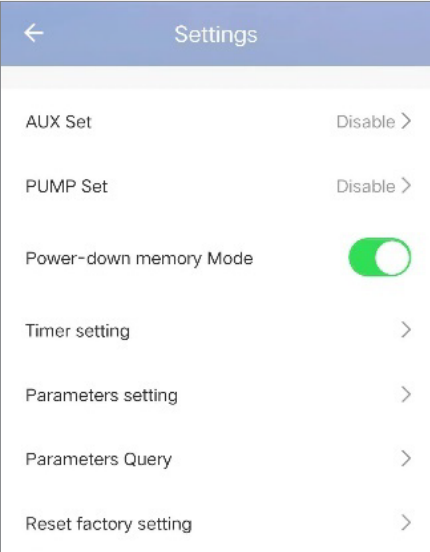
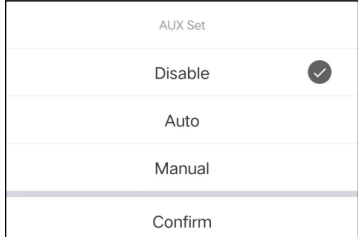
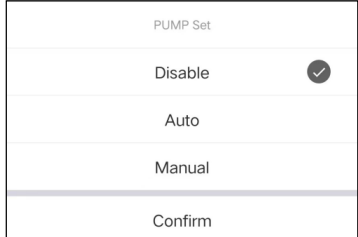
	<p>AUX Set Disable > Aktivierung des manuellen (oder automatischen) Modus für das Heizgerät</p> <p>PUMP Set Disable > Aktivierung des manuellen (oder automatischen) Modus für die optionale Pumpe</p> <p>Power-down memory Mode <input checked="" type="checkbox"/> Modusspeicher bei Stopp</p> <p>Timer setting > Timer</p> <p>Parameters setting > Parameter-Einstellungen</p> <p>Parameters Query > Anzeigen von Statuswerten</p> <p>Reset factory setting > Parameter zurücksetzen</p>	 
--	---	---

Konfigurieren der Betriebsbereiche der Wärmepumpe

Die Zeitschaltuhr ermöglicht es Ihnen, mehrere Zeitfenster zu definieren, die Wiederholungszeit, das Ein- und Ausschalten und den entsprechenden Modus zu wählen, die Temperatur sowie den Betriebsmodus des elektrischen Heizungsrelais und der Umwälzpumpe einzustellen.

Erstellen Sie einen Zeitplan: Wählen Sie die Uhrzeit, den/die betreffenden Wochentag(e), die Aktion (ein- oder ausschalten) und die Details und speichern Sie dann.

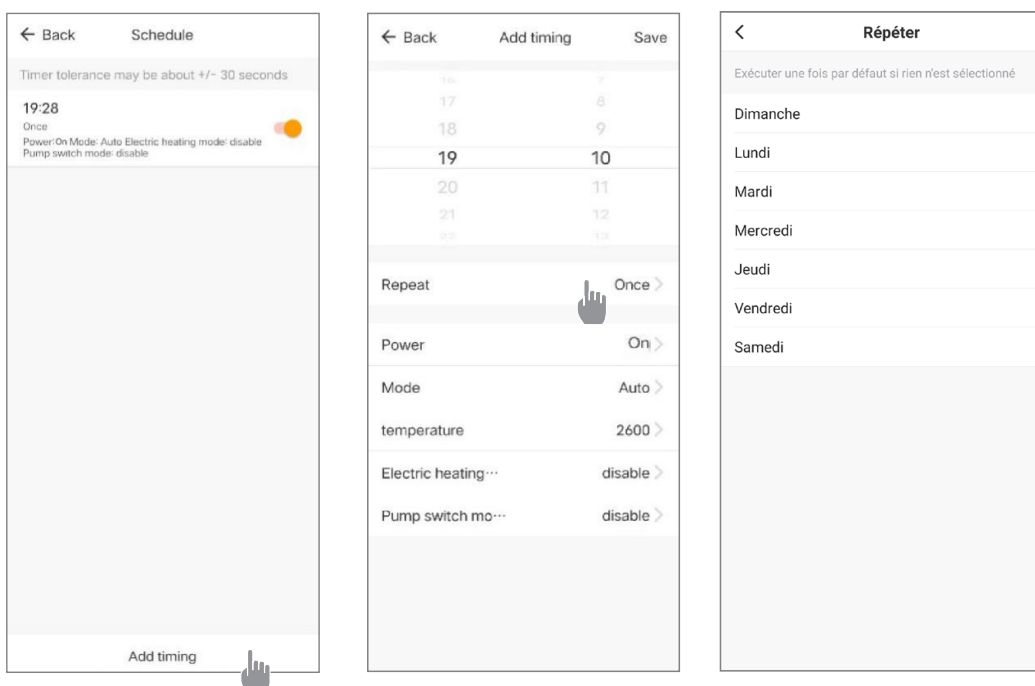

7. VERWENDUNG ÜBER DIE MOBILE ANWENDUNG

Einstellung der Parameter

Um die Einstellungen zu ändern, werden Sie nach einem Code gefragt: Bitte kontaktieren Sie unser Team, um die Erlaubnis zu erhalten, die Einstellungen zu ändern und den Code zu erhalten.

Stellen Sie sicher, dass Sie konsistente Werte im System eingeben.

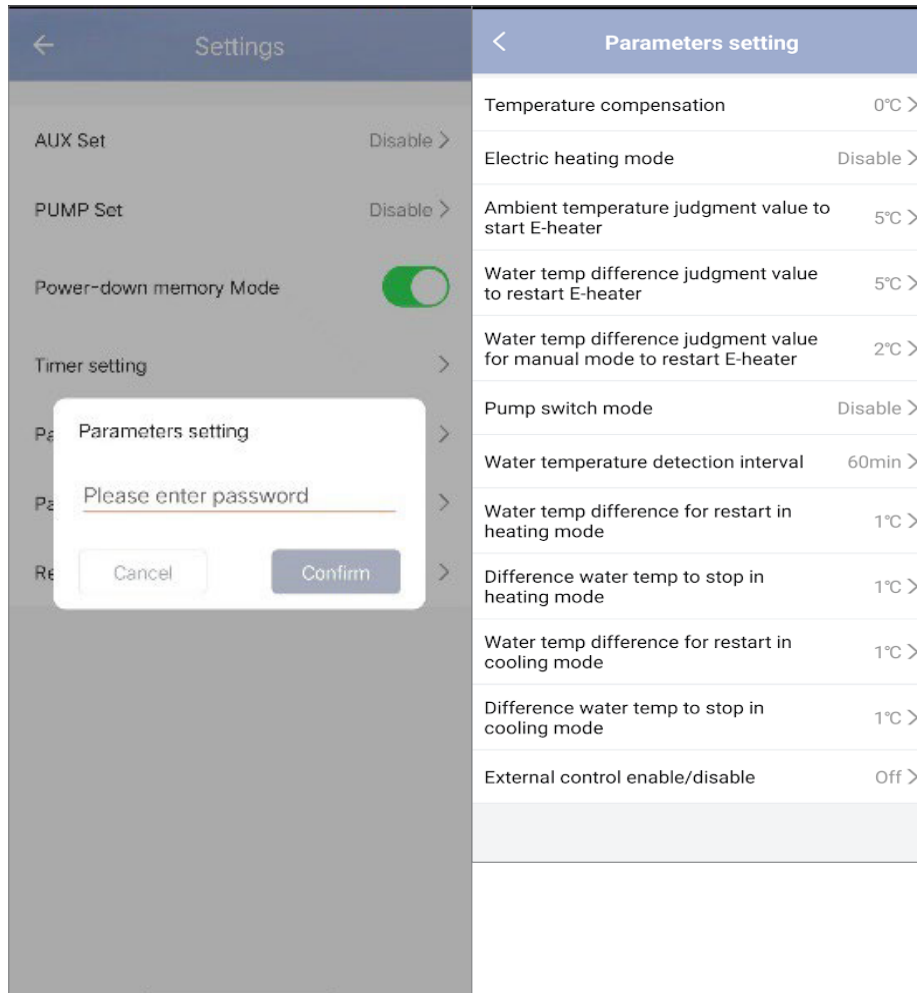

Einstellungen zurücksetzen

Um die Einstellungen zurückzusetzen, werden Sie nach einem Code gefragt : 7416.

Nach Eingabe des Passworts zum Zurücksetzen der Parameter werden alle Einstellmöglichkeiten auf die Standardwerte zurückgesetzt.

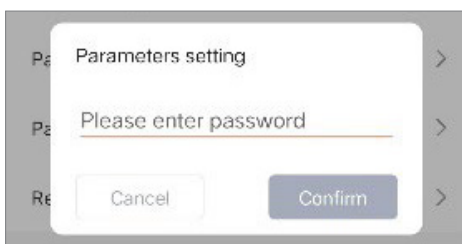

7. VERWENDUNG ÜBER DIE MOBILE ANWENDUNG

Anzeigen von Statuswerten

Mit der Anwendung können Sie Statuswerte in Listenform anzeigen. Sie werden finden :

- Umgebungstemperatur
- Kondensatortemperatur
- Kompressorausgangstemperatur
- Saugtemperatur des Kompressors
- Einlasstemperatur
- Ausgangstemperatur
- Betriebsfrequenz des Kompressors
- Interne Lüfterdrehzahl
- Grad der Öffnung des Expansionsventils
- Öffnungsgrad des zusätzlichen Expansionsventils
- Jet Enthalpie Magnetventil Schalter
- Fehlerverlauf (älteste bis jüngste)

Parameters Query	
External ambient temperature	-11.80
Coil temperature	20.50
Compressor exhaust temperature	55.30
Compressor return air temperature	20.70
Inlet temperature	20.00
Outlet temperature	21.00
Compressor running frequency	0
Indoor fan speed	0
Expansion valve opening	350
Auxiliary expansion valve opening	0
Jet enthalpy solenoid valve switch	Off
Historical fault1	P6
Historical fault2	JE
Historical fault3	
Historical fault4	J6

Aktualisierungsvorgang

Um Ihr Gerät zu aktualisieren, gehen Sie wie folgt vor :

1. Klicken Sie auf das Bearbeitungssymbol in der oberen rechten Ecke der Startseite.
2. Klicken Sie auf „Device Update“.
3. Drücken Sie auf „Update“.
4. Drücken Sie auf „Start update“.

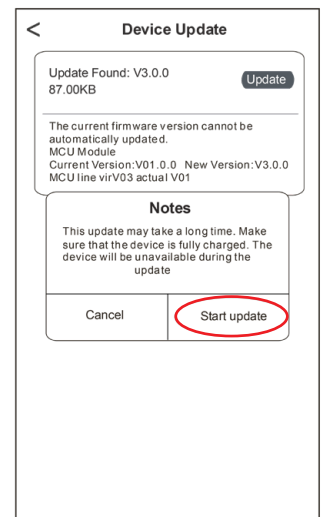
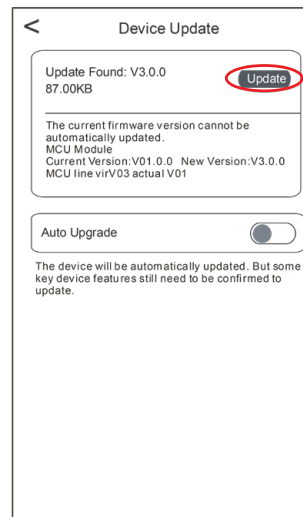
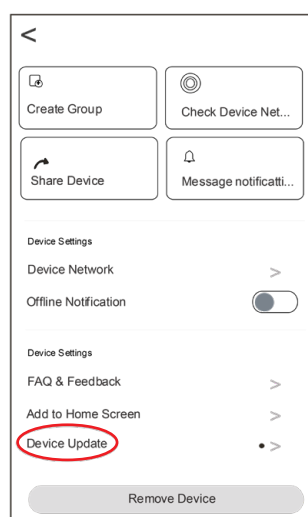
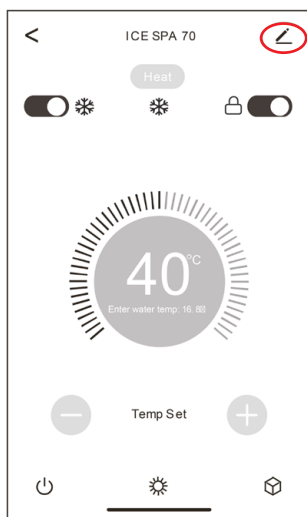

8. WARTUNG UND FEHLERBEHEBUNG

8.1 Wartung, pflege und überwinterung



WICHTIGER HINWEIS: Vor Beginn von Wartungsarbeiten am Gerät müssen Sie das Gerät unbedingt von der Stromversorgung trennen.

Reinigung

Das Gehäuse der Wärmepumpe (WP) sollte mit einem feuchten Lappen gereinigt werden. Die Verwendung von Reinigungs- oder anderen Haushaltsmitteln kann die Oberfläche des Gehäuses beeinträchtigen und seine Eigenschaften verändern.

Der Verdampfer auf der Rückseite der Wärmepumpe muss vorsichtig mit einem Staubsauger mit weichem Bürstenaufsatz abgesaugt werden.

Jährliche Wartung

Folgende Arbeiten sind mindestens einmal pro Jahr von einer qualifizierten Person vorzunehmen:

- Sicherheitsprüfungen.
- Überprüfung der Integrität der elektrischen Kabel.
- Überprüfung der Erdungsanschlüsse.

Überwinterung

Ihre Wärmepumpe ist so konzipiert, dass sie bei jedem Wetter funktioniert. Wenn Sie Ihr Schwimmbad überwintern, ist es jedoch nicht ratsam, die Wärmepumpe für längere Zeit (z. B. über den Winter) draußen zu lassen. Nachdem Sie das Schwimmbad für den Winter entleert haben, bauen Sie die Wärmepumpe ab und lagern Sie sie an einem sauberen und trockenen Ort.

8.2 Kontrolle des Kältemitteldrucks

Mithilfe des Manometers wird der Druck des in der WP enthaltenen Kältemittels überwacht.

Die Anzeigewerte können je nach Klima, Temperatur und Luftdruck stark variieren.

Bei eingeschalteter Wärmepumpe:

Die Nadel am Manometer zeigt den Druck des Kältemittels an.

Der durchschnittliche Einsatzbereich liegt zwischen 250 und 400 PSI, je nach Umgebungstemperatur und Luftdruck.

Bei eingeschalteter Wärmepumpe:

Die Nadel zeigt den gleichen Wert wie die Umgebungstemperatur (auf einige Grad genau) und den entsprechenden Luftdruck an (maximal zwischen 150 und 350 PSI).

Vorgehen nach längerer Standzeit:

Überprüfen Sie das Manometer, bevor Sie die Pumpe wieder in Betrieb nehmen. Der angezeigte Wert muss mindestens 80 PSI betragen.



Sinkt der Druck des Manometers zu weit ab, wird an der Wärmepumpe eine Fehlermeldung angezeigt, und es kommt zu einer Sicherheitsabschaltung.

Dies bedeutet, dass Kältemittel ausgetreten ist und dass vor einer weiteren Nutzung ein qualifizierter Techniker hinzugezogen werden muss

8. WARTUNG UND FEHLERBEHEBUNG



Unter normalen Bedingungen kann eine geeignete Wärmepumpe das Wasser in einem Teich um 1 bis 2 °C pro Tag erwärmen. Es ist daher durchaus normal, wenn Sie keinen Temperaturunterschied im System spüren können, während die Wärmepumpe arbeitet.

Um Wärmeverlust zu vermeiden, muss ein beheiztes Schwimmbecken abgedeckt werden.

8.3 Betriebsstörungen und Fehler

Im Falle eines Fehlers wird auf dem Display der Wärmepumpe anstelle der Temperaturwerte ein Fehler angezeigt. Die möglichen Fehlerursachen sowie die zu ergreifenden Maßnahmen entnehmen Sie bitte der unten Tabelle.

Code	Fehlfunktion	Fehlerbehebung
d1	Fehler durch zu geringen Wasserfluss	<ol style="list-style-type: none"> 1. Überprüfen Sie, ob der Wasserdurchflussschalter nicht falsch befestigt ist und die Verkabelung nicht locker ist. 2. Prüfen, ob alle Absperrventile im Wasserkreislauf vollständig geöffnet sind. 3. Prüfen, ob der Wasserfilter gereinigt werden muss. 4. Überprüfen Sie den Wasserwiderstand des Systems, um sicherzustellen, dass es für die Pumpe nicht zu hoch ist. 5. Prüfen, ob der Wasserstand im Titanrohrwärmetauscher den Anforderungen entspricht.
d2	Fehler des Sensors für die Wassertemperatur am Eingang	<ol style="list-style-type: none"> 1. Überprüfen Sie den Widerstand des Sensors. 2. Sensoranschluss ist gelöst. Wieder anschließen. 3. Der Sensoranschluss ist nass oder enthält Wasser. Entfernen Sie Wasser und trocknen Sie den Stecker. Fügen Sie wasserdichten Kleber hinzu. 4. Sensor ist defekt, Sensor austauschen.
d4	Fehler des Sensors für die Wasserauslauftemperatur	<ol style="list-style-type: none"> 1. Überprüfen Sie, ob alle Absperrventile im Wasserkreislauf vollständig geöffnet sind. 2. Prüfen, ob der Wasserfilter gereinigt werden muss. 3. Überprüfen Sie den Wasserwiderstand des Systems, um sicherzustellen, dass er für die Pumpe nicht zu hoch ist. 4. Prüfen, ob der Wasserstand im Titanrohrwärmetauscher den Anforderungen entspricht.
d5	Der Unterschied in der Wassertemperatur zwischen Einlass und Auslass ist anormal.	<ol style="list-style-type: none"> 1. Überprüfen Sie, ob alle Absperrventile im Wasserkreislauf vollständig geöffnet sind. 2. Prüfen, ob der Wasserfilter gereinigt werden muss. 3. Überprüfen Sie den Wasserwiderstand des Systems, um sicherzustellen, dass er für die Pumpe nicht zu hoch ist. 4. Prüfen, ob der Wasserstand im Titanrohrwärmetauscher den Anforderungen entspricht.
db	Wassertemperaturschutz	<ol style="list-style-type: none"> 1. Überprüfen Sie, ob der Wasserfluss ausreichend ist. 2. Prüfen Sie, ob der Einlasswassertempersensoren und der Auslasswassertempersensoren in der richtigen Position installiert sind.
d7	Schutz Antigewalt	<ol style="list-style-type: none"> 1. Das Gerät befindet sich im Frostschutzstatus. 2. Automatische Überlappung
CS	Kommunikationsfehler	<ol style="list-style-type: none"> 1. Überprüfen Sie das Anschlusskabel des Controllers. 2. Ersetzen Sie den Drahtprüfer
E3	Fehler des Temperatursensors der äußeren Heizschlange T3	<ol style="list-style-type: none"> 1. Überprüfen Sie das Anschlusskabel des Controllers. 2. Sensoranschluss ist gelöst. Wieder anschließen. 3. Der Sensoranschluss ist nass oder enthält Wasser. Entfernen Sie Wasser und trocknen Sie den Stecker. Fügen Sie wasserdichten Kleber hinzu. 4. Sensor ist defekt, Sensor austauschen.
E7	Fehler des Raumtemperatursensors	<ol style="list-style-type: none"> 1. Überprüfen Sie das Anschlusskabel des Controllers. 2. Sensoranschluss ist gelöst. Wieder anschließen. 3. Der Sensoranschluss ist nass oder enthält Wasser. Entfernen Sie Wasser und trocknen Sie den Stecker. Fügen Sie wasserdichten Kleber hinzu. 4. Sensor ist defekt, Sensor austauschen.
EB	Fehler des Auslass-Temperaturfühlers	<ol style="list-style-type: none"> 1. Überprüfen Sie das Anschlusskabel des Controllers. 2. Sensoranschluss ist gelöst. Wieder anschließen. 3. Der Sensoranschluss ist nass oder enthält Wasser. Entfernen Sie Wasser und trocknen Sie den Stecker. Fügen Sie wasserdichten Kleber hinzu. 4. Sensor ist defekt, Sensor austauschen.
EC	Kommunikationsfehler zwischen der Steuerplatine und der Hauptplatine	Überprüfen Sie das elektrische Verbindungskabel
EE	Ausfall des externen EEPROMs	<ol style="list-style-type: none"> 1. Initialisieren Sie alle Einstellungen. 2. Die Hauptsteuerungskarte ist defekt. Ersetzen Sie die Karte durch eine neue.

8. WARTUNG UND FEHLERBEHEBUNG

Code	Fehlfunktion	Fehlerbehebung
EF	Ausfall des externen DC-Lüfters	<ol style="list-style-type: none"> 1. Ein starker Wind in Richtung des Ventilators dreht den Ventilator in die entgegengesetzte Richtung. Ändern Sie die Richtung des Geräts oder schützen Sie es, um zu verhindern, dass der Wind auf den Lüfter bläst. 2. Prüfen, ob die PWM-Lüfterkabelung normal ist. 3. Der Lüftermotor ist defekt, Lüftermotor austauschen.
EH	Fehler des Ansaugtemperatursensors	<ol style="list-style-type: none"> 1. Überprüfen Sie den Widerstand des Sensors. 2. Der Stecker des Sensors ist lose. Stecken Sie ihn wieder fest. 3. Der Sensoranschluss ist nass oder enthält Wasser. Entfernen Sie das Wasser und trocknen Sie den Stecker. Fügen Sie wasserfestes Klebeband hinzu. 4. Der Sensor ist defekt, tauschen Sie den Sensor aus.
P1	Schutz vor Unter- und Überspannungen bei Wechselstrom	<ol style="list-style-type: none"> 1. Überprüfen Sie die Verkabelung der Eingangsstromversorgung. 2. Überprüfen Sie die Eingangsspannung. 3. Hauptsteuerkarte prüfen und ersetzen.
P2	Schutz vor Überstrom	
P4	Schutz vor zu hoher Entladungstemperatur	<ol style="list-style-type: none"> 1. Überprüfen Sie den Widerstand des Sensors. 2. Der Stecker des Sensors ist gelockert. Klemmen Sie ihn wieder fest. 3. Der Sensorstecker ist nass oder es befindet sich im Wasser auf der Innenseite. Fügen Sie wasserfestes Klebeband hinzu. 4. Der Sensor ist defekt, tauschen Sie den Sensor aus. 5. Prüfen Sie, dass kein Kältemittelmangel fehlt.
Pb	Die Temperatur der äußeren Heizschlange ist im Kühlmodus zu hoch.	Überprüfen Sie, ob der Rippenwärmetauscher des Geräts die Wärme beim Kühlen gut ableitet und ob der Kondensator schmutzig oder verstopft ist.
P7	Schutz vor Überhitzung	Wenn der Wasserfluss während des Heizens ausreichend ist, was zu einem zu geringen Wasserfluss führt.
J0	Betrieb des Kompressors des Wechselrichters. Gesamter Fehler	<ol style="list-style-type: none"> 1. Überprüfen Sie die Stromversorgung und Verkabelung. 2. Überprüfen Sie die Eingangsspannung. 3. Prüfen und ersetzen. 4. Prüfen, ob die Arbeitsbelastung des Gerätes über dem Grenzwert liegt. 5. Prüfen, ob sich am Ein- und Ausgang Fremdkörper befinden. 6. Prüfen, ob das System nicht gesperrt ist
J1	Überstrom IPM	
J2	Ausfall des Kompressorantriebs.	
J3	Überstrom des Kompressors	
J4	Eingangsspannung außerhalb der Phase	
J5	IPM-Stromabtastung fehlgeschlagen.	
Jb	Überhitzungsabschaltung des Heizkörpers	
J7	Störung vor dem Laden	
J8	Überspannung des DC-Busses	
J9	Unterspannung des DC-Busses	
JR	Unterspannung am AC-Eingang	
JH	Überspannung am Eingang AC	

8. WARTUNG UND FEHLERBEHEBUNG

Code	Fehlfunktion	Fehlerbehebung
JC	Fehler bei der Abtastung der Eingangsspannung.	1. Überprüfen Sie die Stromversorgung und Verkabelung. 2. Überprüfen Sie die Eingangsspannung. 3. Prüfen und ersetzen. 4. Prüfen, ob die Arbeitsbelastung des Gerätes über dem Grenzwert liegt. 5. Prüfen, ob sich am Ein- und Ausgang Fremdkörper befinden. 6. Prüfen, ob das System nicht gesperrt ist
JL	Fehler bei der DSP- und PFC-Kommunikation	
JE	Ausfall des Temperatursensors	
JF	Kommunikationsfehler DSP und Kommunikationskarte	
JJ	Anormale Kommunikation mit der Hauptplatine	
JP	Überhitzungsabschaltung des IPM-Moduls	
JU	Ausfall des Kompressormodells	
Jr	Überstrom der PFC-Hardware	
JY	EE-Ausfall des Leiters	

Sonstiges Problem

✓ Die Filterpumpe des Schwimmbads läuft ständig.

- Überprüfen Sie die Einstellung der Filterzeit am Steuergerät des Schwimmbads und passen Sie sie gegebenenfalls an.

Tipp: Mindestfilterzeit für ein Schwimmbad im Innenbereich 5 Stunden, im Außenbereich 8 Stunden.

- Wenn Sie die Umwälzzeit jedoch verkürzen möchten, stellen Sie die Temperatur am Steuergerät des Schwimmbads auf die gleiche Temperatur wie an der Wärmepumpe ein.

9. GARANTIE

Allgemeine Garantiebedingungen

Die Gesellschaft Poolstar garantiert dem Ersteigentümer für einen Zeitraum von **fünf (5) Jahren** eine Garantie für das Nichtvorliegen von Material- und Herstellungsfehlern beim Gerät Poolex-Wärmepumpen.

Der Verdichter hat eine Garantie von **sieben (7) Jahren**. Die Titanrohrschlange ist für einen Zeitraum von **fünfzehn (15) Jahren** gegen Korrosion garantiert.

Die Laufzeit der Garantie beginnt mit dem Datum der ersten Rechnungsstellung.

Die Garantie erstreckt sich nicht auf folgende Fälle :

- Funktionsstörung oder Beschädigung infolge einer Installation, Nutzung oder Reparatur, die nicht den Sicherheitsanweisungen entsprechen.
- Funktionsstörung oder Beschädigung infolge einer chemischen Umgebung, die für Schwimmbecken ungeeignet ist.
- Funktionsstörung oder Beschädigung infolge von Umständen, die für den Verwendungszweck des Geräts ungeeignet sind.
- Beschädigung infolge einer Fährlässigkeit, eines Unfalls oder eines Falls höherer Gewalt.
- Funktionsstörung oder Beschädigung infolge einer Verwendung nicht autorisierter Zubehörteile.

Die im Rahmen der Garantie durchgeführten Reparaturen müssen vor ihrer Ausführung von einem beauftragten Techniker genehmigt worden sein und auch von einem solchen ausgeführt werden. Im Fall einer Reparatur des Gerätes durch eine Person, die nicht hierzu von dem Unternehmen Poolstar beauftragt wurde, erlischt die Garantie.

Die garantierten Bauteile werden nach Ermessen von Poolstar ausgetauscht. Die defekten Teile müssen innerhalb des Garantiezeitraums in unsere Werkstätten eingesandt werden, damit sie unter die Garantieleistung fallen. Die Garantie erstreckt sich nicht auf Arbeitskosten oder einen nicht autorisierten Austausch. Die Kosten für die Einsendung des defekten Bauteils fallen nicht unter die Garantieleistung.

Sehr geehrter Kunde/sehr geehrte Kundin,

Haben Sie eine Frage? Haben Sie ein Problem? Oder registrieren Sie einfach Ihre Garantie, finden Sie uns auf unserer Website:

<https://assistance.poolstar.fr/>



Wir danken Ihnen für Ihr Vertrauen und Wünschen Ihnen viel Spaß beim Baden und Schwimmen in Ihrem Pool.

Ihre personenbezogenen Daten können gemäß dem französischen Gesetz vom 6. Januar 1978 über Informatik und Freiheiten verarbeitet werden und werden keinesfalls an Dritte weitergegeben.

WAARSCHUWINGEN



Deze warmtepomp bevat een brandbaar R32-koelgas.

Elke interventie aan het koelcircuit zijn verboden zonder geldige vergunning.

Om veilig aan het koelcircuit te werken zijn de volgende voorzorgsmaatregelen nodig.

1. Werkprocedure

Het werk moet worden uitgevoerd volgens een gecontroleerde procedure, zodat het risico van de aanwezigheid van ontvlambare gassen of dampen tijdens de uitvoering van het werk tot een minimum wordt beperkt.

2. Algemeen werkgebied

Alle personen in de omgeving moeten op de hoogte worden gebracht van de aard van de werkzaamheden die aan de gang zijn. Vermijd werken in een afgesloten ruimte. Het gebied rond de werkplek moet worden afgescheiden, beveiligd en er moet speciale aandacht worden besteed aan nabije bronnen van vlammen of hitte.

3. Controle op de aanwezigheid van koelmiddel

De ruimte moet voor en tijdens het werk worden gecontroleerd met een geschikte koelmiddeldetector om er zeker van te zijn dat er geen potentieel brandbare gassen zijn. Zorg ervoor dat de gebruikte lekdetectieapparatuur geschikt is voor brandbare koelmiddelen, d.w.z. dat ze geen vonken produceert, goed is afgesloten of een interne veiligheidsvoorziening heeft.

4. Aanwezigheid van brandblusser

Als aan de koelinstallatie of bijbehorende onderdelen heet werk moet worden verricht, moet geschikte brandblusapparatuur beschikbaar zijn. Plaats een brandblusser met droog poeder of CO₂ in de buurt van de werkplek.

5. Geen bron van vlam, warmte of vonk

Het is absoluut verboden om een hittebron, vlam of vonk te gebruiken in de directe omgeving van een of meer kamers of leidingen die een brandbaar koelmiddel bevatten of hebben bevat. Alle ontstekingsbronnen, inclusief roken, moeten voldoende ver verwijderd blijven van de plaats van installatie, reparatie, verwijdering en afvoer, waarbij brandbaar koelmiddel in de omringende ruimte kan vrijkomen. Voordat de werkzaamheden van start gaan, moet de omgeving van het materiaal worden gecontroleerd om er zeker van te zijn dat er geen gevaar voor ontvlambaarheid is. Er moeten "Verboden te roken" borden worden opgehangen.

6. Geventileerd gebied

Zorg ervoor dat de ruimte open is voor de lucht of goed geventileerd voordat je in het systeem werkt of hete werkzaamheden uitvoert. Tijdens de werkzaamheden moet ventilatie worden voorzien.

7. Controles van de koelinstallatie

Wanneer elektrische onderdelen worden vervangen, moeten ze geschikt zijn voor het beoogde gebruik en voldoen aan de juiste specificaties. Alleen de onderdelen van de fabrikant mogen worden gebruikt. Raadpleeg bij twijfel de technische dienst van de fabrikant.

De volgende controles moeten worden toegepast op installaties die ontvlambare koelmiddelen gebruiken:

- De hoeveelheid brandbare lading is evenredig aan de grootte van de ruimte waarin de koelmiddelhoudende elementen zijn opgesteld.*
- De ventilatie en luchtroosters werken goed en zijn niet geblokkeerd.*
- Als een indirect koelcircuit wordt gebruikt, moet ook het secundaire circuit worden gecontroleerd.*
- De markering op de apparatuur moet zichtbaar en leesbaar blijven. Onleesbare merktekens en tekens moeten worden gecorrigeerd.*
- Koelleidingen of componenten zijn geïnstalleerd op een plaats waar ze niet kunnen worden blootgesteld aan stoffen die de componenten van het koelmiddel kunnen aantasten.*

8. Controle van elektrische apparaten

Reparatie en onderhoud van elektrische componenten moeten onderworpen worden aan de eerste veiligheidscontroles en inspectieprocedures voor de componenten. Als er een storing is die de veiligheid in gevaar kan brengen, mag er geen stroom op het circuit worden gezet totdat het probleem is opgelost.

De initiële veiligheidscontroles moeten omvatten:

- Dat de condensatoren worden ontladen: dit moet op een veilige manier gebeuren om de mogelijkheid van vonken te vermijden;*
- Dat er geen elektrische onderdelen of bedrading bloot komen te liggen tijdens het laden, aftappen of doorspoelen van het koelgassysteem,*
- Dat er continuïteit van aarding is.*



AANDACHTIG LEZEN



Deze installatiehandleiding maakt integraal deel uit van het product.

Ze moet aan de installateur worden overhandigd en door de gebruiker worden bewaard.

Als de handleiding zoek is, kunt u de website raadplegen:

www.poolex.fr

De instructies en aanbevelingen in deze handleiding dienen zorgvuldig te worden gelezen en begrepen, aangezien zij waardevolle informatie verschaffen over het veilige gebruik en de veilige werking van de warmtepomp. Bewaar deze handleiding op een toegankelijke plaats voor toekomstige raadpleging.

De installatie moet worden uitgevoerd door een gekwalificeerde vakman in overeenstemming met de geldende voorschriften en de instructies van de fabrikant. Onjuiste installatie kan leiden tot lichamelijk letsel bij mensen of dieren en tot mechanische schade waarvoor de fabrikant niet aansprakelijk kan worden gesteld.

Na het uitpakken van de warmtepomp dient u de inhoud te controleren om eventuele schade te melden.

Voordat u het aansluit, moet u zich ervan vergewissen dat de gegevens in deze handleiding verenigbaar zijn met de werkelijke installatieomstandigheden en de toegestane maximumwaarden voor het product in kwestie niet overschrijden.

In geval van een defect en/of slechte werking van de warmtepomp moet de elektriciteitstoevoer worden onderbroken en mag niet worden getracht het defect te verhelpen.

Reparaties mogen alleen worden uitgevoerd door een erkende technische dienst met originele reserveonderdelen. Het niet in acht nemen van de bovengenoemde bepalingen kan een nadelige invloed hebben op de veilige werking van de warmtepomp.

Voor een efficiënte en goede werking van uw warmtepomp is het belangrijk dat het regelmatig wordt onderhouden volgens de bijgeleverde instructies.

Indien de warmtepomp wordt verkocht of overgedragen, zorg er dan altijd voor dat alle technische documentatie samen met de apparatuur aan de nieuwe eigenaar wordt overgedragen.

Deze warmtepomp is uitsluitend ontworpen voor de verwarming van een zwembad. Elk ander gebruik moet worden beschouwd als ongepast, onjuist of zelfs gevaarlijk.

Iedere contractuele of niet-contractuele aansprakelijkheid van de fabrikant/distributeur vult voor schade veroorzaakt door installatie- of bedieningsfouten, of door het niet naleven van de instructies in deze handleiding of van de geldende installatienormen die van toepassing zijn op de apparatuur waarop dit document betrekking heeft.

INHOUD

1. Algemeen	198
1.1 Algemene leveringsvoorwaarden	198
1.2 Veiligheidsvoorschriften	198
1.3 Waterbehandeling	199
2. Beschrijving	200
2.1 Gebruikslimieten	200
2.2 Inhoud van de verpakking	200
2.3 Algemene kenmerken	200
2.4 Technische specificaties	201
2.5 Afmetingen van het apparaat	202
2.6 Uitgewerkte tekening	203
3. Installatie	204
3.1 Locatie	204
3.2 Indeling van de installatie	205
3.3 Hydraulische aansluiting	205
3.5 Elektrische aansluiting	206
3.4 Bediening	206
4. Gebruik van het bedieningspaneel	207
4.1 Bedieningspaneel	207
4.2 Verwarming / Koeling / Automatische modus	207
4.3 Keuze van de bedrijfsmodus van de warmtepomp	207
4.4 Temperatuurinstelling	208
4.5 Overzicht van andere functies	208
4.6 Vergrendelen en ontgrendelen	208
4.7 Wifi verbinding	208
4.8 Statuswaarden bekijken	209
4.9 Foutweergave	209
4.10 Instelling	210
4.11 Gedwongen ontdooiing	210
5. Gebruik van het scherm	211
5.1 Installatie	211
5.2 Technische specificaties	211
5.3 Afstandsbedieningspaneel	211
5.4 Temperatuur instellen	212
5.5 Keuze van gebruiksmodus	212
5.6 Instellingsmenu	213
5.7 Gegevens warmtepomp bekijken	217
6. Gebruik van de optionele bedieningsrelais	219
6.1 Circulatiepomp controlerelais (optioneel)	219
7. Gebruik van de mobiele applicatie	220
7.1 Downloaden en installeren van de "Poolex"-applicatie	220
7.2 De app instellen	221
7.3 Koppelen van de warmtepomp	222
7.4 Bedienen	223
8. Onderhoud en Reparaties	227
8.1 Onderhoud, service en winterklaar maken	227
8.2 Koelmiddeldruk controleren	227
8.3 Storingen en defecten	228
9. Garantie	231

1. ALGEMEEN

1.1 Algemene leveringsvoorwaarden

Al het materiaal, ook franco port en verpakking, wordt vervoerd op risico van de ontvanger.

De persoon die verantwoordelijk is voor de ontvangst van de apparatuur moet een visuele inspectie uitvoeren om eventuele schade aan de warmtepomp tijdens het vervoer vast te stellen (koelsysteem, behuizingspanelen, elektrische regelkast, frame). Deze moet schriftelijk voorbehoud maken op de afleveringsbon van de vervoerder indien hij/zij schade constateert die tijdens het vervoer is ontstaan en dit binnen 48 uur per aangetekend schrijven aan de vervoerder bevestigen.

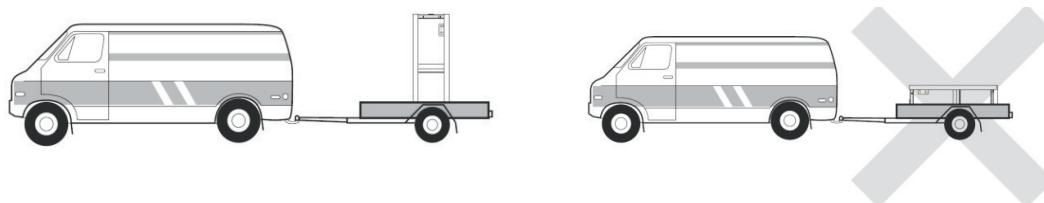

Het apparaat moet altijd rechtop op een pallet en in de originele verpakking worden opgeslagen en vervoerd. Als het apparaat horizontaal wordt opgeslagen of vervoerd, moet ten minste 24 uur worden gewacht alvorens het in te schakelen.

1.2 Veiligheidsvoorschriften



WAARSCHUWING: Lees aandachtig de veiligheidsvoorschriften alvorens de apparatuur te gebruiken. De volgende instructies zijn van essentieel belang voor de veiligheid. Volg ze strikt op.

Tijdens de installatie en het onderhoud

Installatie, inbedrijfstelling, onderhoud en reparaties mogen alleen door een gekwalificeerd persoon worden uitgevoerd, met inachtneming van de geldende normen.

Alvorens de apparatuur in gebruik te nemen of werkzaamheden aan de apparatuur uit te voeren (installatie, inbedrijfstelling, gebruik, onderhoud), moet de verantwoordelijke persoon op de hoogte zijn van alle aanwijzingen in de installatiehandleiding van de warmtepomp, alsmede van de technische specificaties.

Installeer het apparaat in geen geval in de buurt van een warmtebron, brandbare materialen of de luchtinlaat van een gebouw.

Indien de installatie niet op een plaats met beperkte toegang plaatsvindt, moet een beschermrooster voor de warmtepomp worden aangebracht.

Om ernstige brandwonden te voorkomen, mag u tijdens de installatie, reparaties of onderhoud niet over de leidingen lopen.

Om ernstige brandwonden te voorkomen moet u, alvorens werkzaamheden aan het koelsysteem uit te voeren, de warmtepomp uitschakelen en enkele minuten wachten alvorens de temperaturen druksensoren te plaatsen.

Controleer het peil van het koelmiddel wanneer u onderhoud aan de warmtepomp uitvoert.

Controleer of de hoge- en lagedrukschakelaars correct op het koelmiddelsysteem zijn aangesloten en of zij het elektrische circuit uitschakelen als zij tijdens de jaarlijkse lekkage-inspectie van de apparatuur in werking treden.

Controleer of er geen sporen van corrosie of olievlekken rond de koelmiddelcomponenten zijn.

Bij gebruik

Raak de ventilator nooit aan als hij draait, want dat kan ernstig letsel veroorzaken.

Laat de warmtepomp niet binnen het bereik van kinderen, want de lamellen van de warmtewisselaar kunnen ernstig letsel veroorzaken.

Start de apparatuur nooit als er geen water in het zwembad is of als de circulatiepomp gestopt is.

Controleer het waterdebiet elke maand en reinig het zwembadfilter indien nodig.

1. ALGEMEEN

Bij reiniging

1. Schakel de stroomtoevoer naar het apparaat uit.
2. Sluit de watertoevoer en -afvoer.
3. Steek niets in de lucht- of waterinlaten of -uitlaten.
4. Spoel het apparaat niet af met overvloedig water.

Tijdens de reparaties

Voer werkzaamheden aan het koelsysteem uit in overeenstemming met de geldende veiligheidsvoorschriften.

Hardsolderen moet worden uitgevoerd door een gekwalificeerde lasser.

Wanneer u een defect koelmiddelonderdeel vervangt, gebruik dan alleen onderdelen die door onze technische dienst zijn gecertificeerd.

Voor het vervangen van leidingwerk bij reparaties mogen alleen koperen buizen worden gebruikt die voldoen aan de norm NF EN12735-1.

1.3 Waterbehandeling

Poolex-warmtepompen kunnen gebruikt worden met elk type waterbehandelingssysteem.

Niettemin is het van essentieel belang dat het behandelingssysteem (chloor-, pH-, broom- doseerpompen en/of elektrolyser) na de warmtepomp in het hydraulische circuit geïnstalleerd wordt.

Om elke aantasting van de warmtepomp te voorkomen, moet de pH van het water tussen 6,8 en 7,8 gehouden worden.

2. BESCHRIJVING

2.1 Gebruikslimieten

Om de warmtepomp normaal te laten werken, moet de omgevingsluchttemperatuur tussen -25°C en 43°C liggen. We raden echter aan om je zwembad winterklaar te maken als de watertemperatuur onder de 10°C zakt.

Je zwembad moet goed geïsoleerd zijn om de warmtepomp optimaal te laten werken:

- ✓ Het zwembad moet geïsoleerd zijn.
- ✓ De leidingen moeten geïsoleerd zijn.
- ✓ Het zwembad moet voorzien zijn van een isolerende afdekking.

Dankzij het Full Inverter systeem past de warmtepomp zijn vermogen automatisch aan de instellingen en de externe omgeving aan. Dus wanneer de watertemperatuur stijgt (deze fase kan tot een week na de installatie duren), gebruikt de warmtepomp al het beschikbare vermogen; en zodra de gewenste temperatuur is bereikt, verlaagt de warmtepomp zijn energieverbruik.

2.2 Inhoud van de verpakking

Controleer bij ontvangst of uw pakket :

- ✓ warmtepomp
- ✓ een winterhoes
- ✓ 2 mannelijke aansluitingen met 1" schroefdraad
- ✓ een afstandsbediening en waterdichte doos (optioneel): regelaar, kast en kabel
- ✓ een bedieningsrelais
- ✓ een condensafvoerpijp
- ✓ een condensafvoerbocht

2.3 Algemene kenmerken

Een Poolex-warmtepomp heeft de volgende kenmerken:

- ◆ Hoge prestaties met tot 80% energiebesparing ten opzichte van een conventioneel verwarmingssysteem.
- ◆ Schoon, efficiënt en milieuvriendelijk koelmiddel R32.
- ◆ Betrouwbare compressor van een toonaangevend merk met een hoog rendement.
- ◆ Brede hydrofiele aluminium verdamper voor gebruik bij lage temperaturen.
- ◆ Gebruiksvriendelijk, intuïtief bedieningspaneel.
- ◆ Robuuste ABS-behuizing, anti-UV behandeld en gemakkelijk te onderhouden.
- ◆ CE-certificaat.

2. BESCHRIJVING

2.4 Technische specificaties

Testcondities	JET CITY PC-JETC055	
Lucht (1) 26°C Water (2) 26°C	Verwarmingsvermogen (kW)	3,3~7
	Consumption (kW)	0,28~1,4
	COP (Coëfficiënt van prestatie)	11,9~5
Lucht (1) 15°C Water (2) 26°C	Verwarmingsvermogen (kW)	2,3~5,4
	Consumption (kW)	0,35~1,1
	COP (Coëfficiënt van prestatie)	6,6~4,9
Lucht (1) -10°C Water (2) 26°C	Verwarmingsvermogen (kW)	2,6~3,4
	Consumption (kW)	0,98~1,5
	COP (Coëfficiënt van prestatie)	2,65~2,23
Lucht (1) 35°C Water (2) 27°C	Koelvermogen (kW)	3,2~3,7
	Consumption (kW)	0,87~1,2
	EER	3,7~3
	SCOP	A
Stroomvoorziening	Eenfase 220-240V ~ 50Hz	
Maximaal vermogen (kW)	1,7	
Maximaal stroom (A)	9	
Omgevingstemperatuurbereik verwarmen	-25°C ~ 43°C	
Omgevingstemperatuurbereik koelen	5 °C ~ 43 °C	
Automatische modus kamertemperatuurbereik	-25°C ~ 43°C	
Instelbereik verwarmingstemperatuur	15°C~40°C	
Instelbereik koelingstemperatuur	4°C~35°C	
Automatische modus instelling temperatuurbereik	4°C~40°C	
Afmetingen van het apparaat L x B x H (mm)	705 x 490 x 505	
Gewicht van apparaat (kg)	45	
Geluidsdrukkniveau op 1m (dBA)	< 48	
Geluidsdrukkniveau op 4m (dBA)	< 36	
Geluidsdrukkniveau op 10m (dBA) (3)	< 28	
Hydraulische aansluiting	1" vrouwelijke	
Warmtewisselaar	Titanium spoel	
Waterdebiet (m³/h)	3,0	
Merk compressor	GMCC	
Type compressor	Roterend	
Koelmiddel	R32	
Volume koelmiddel (g)	650	
Min. druk (MPa)	0,10	
Maximale druk (MPa)	4,3	
Beschermingsklasse	IPX4	
Belastingsverlies (kPa)	3,3	
Bedieningspaneel	Digitaal scherm	
Werkingsmodi	Verwarming / Koeling / Automatisch	

De technische specificaties van onze warmtepompen worden louter ter informatie gegeven. Wij behouden ons het recht voor om zonder voorafgaande kennisgeving wijzigingen aan te brengen.

¹ Omringende luchttemperatuur

² Initiële watertemperatuur

³ Geluid op 10 m volgens EN ISO 3741 en EN ISO 354

2. BESCHRIJVING

2.5 Afmetingen van het apparaat

Afmetingen in mm.

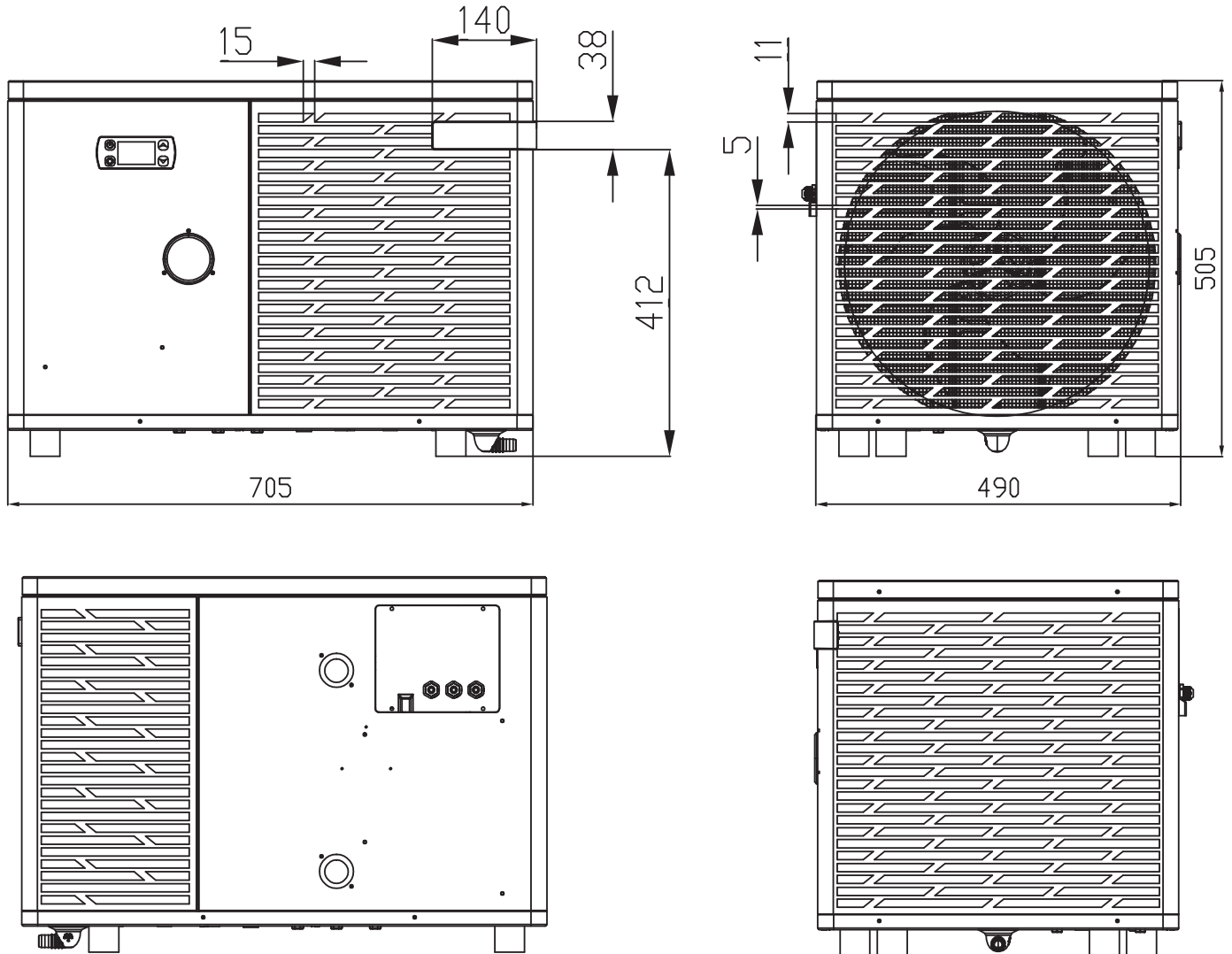

Opmerking: als de elektrische verwarming, waterpomp en stuurkabel niet allemaal zijn aangesloten, gebruik dan rubberen steekkers om vochtschade te voorkomen.

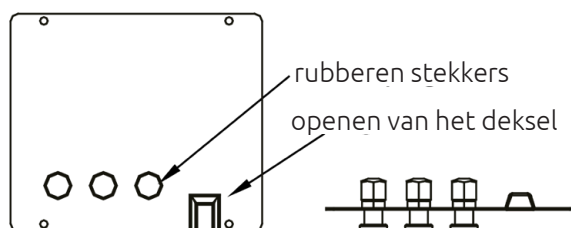

2. BESCHRIJVING

2.6 Uitgewerkte tekening

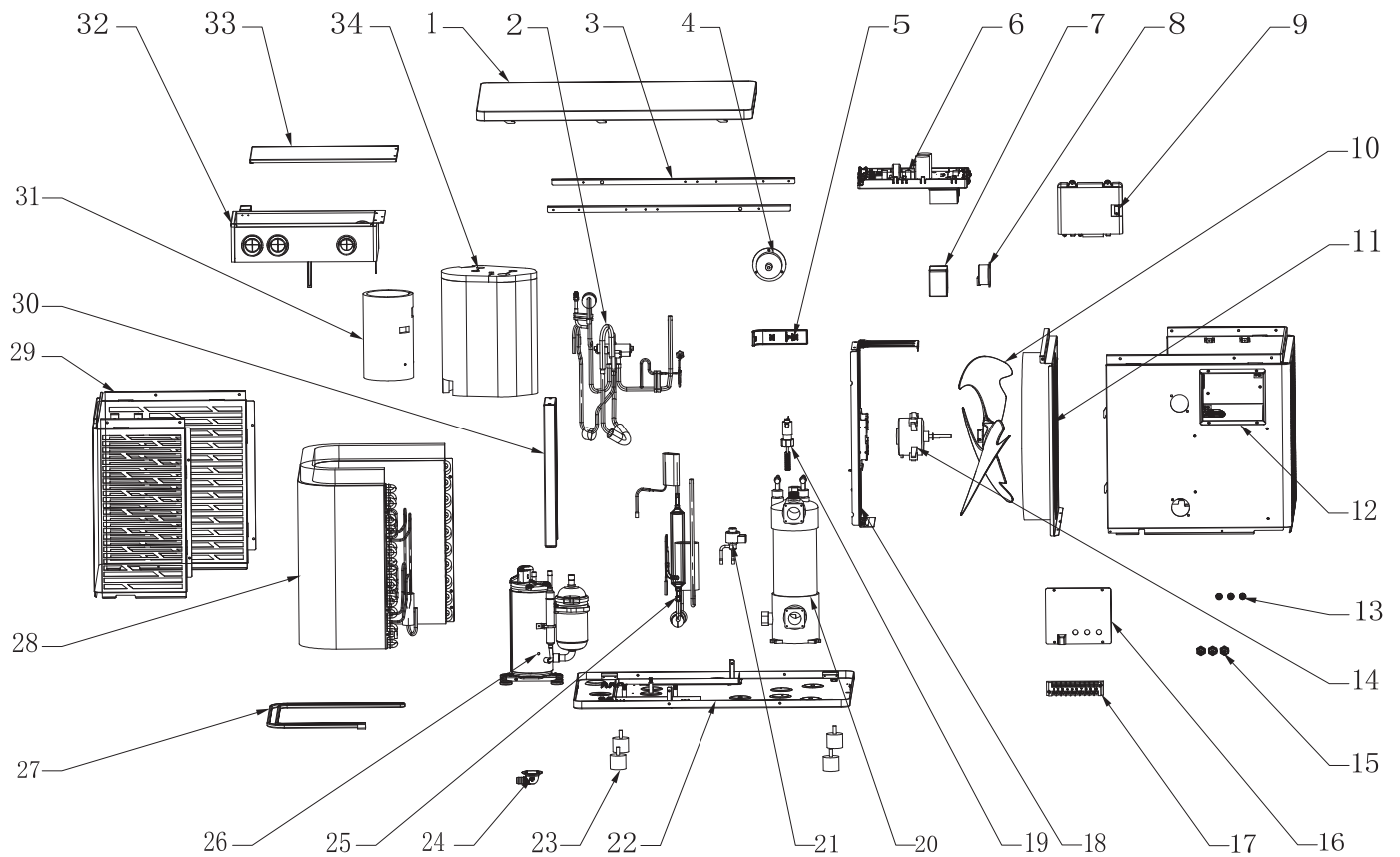

- | | |
|--------------------------------------|------------------------------------|
| 1. Bovenklep | 18. Motorsteun |
| 2. 4-wegklep | 19. Waterstromingsschakelaar |
| 3. Bevestigingsstrips voor zijpaneel | 20. Titanium warmtewisselaar |
| 4. Manometer | 21. Elektronisch expansieventiel |
| 5. Houten onderdeel | 22. Chassisonderdelen |
| 6. Elektrische onderdelen | 23. Antitrillingsvoeten |
| 7. Inductor afdichtdoos | 24. Afvoerbocht |
| 8. Inductor | 25. Flash verdamper |
| 9. Weergavebox | 26. Compressor |
| 10. Ventilator | 27. Chassis verwarmingsband |
| 11. Centraal schot | 28. Onderdelen verdamper |
| 12. Montage voorpaneel | 29. Onderdelen achterzijpaneel |
| 13. Rubber stop | 30. Ondersteuning elektrische doos |
| 14. Ventilatormotor | 31. Geluidsisolatiebekleding 1 |
| 15. Wartel | 32. Bedieningskast |
| 16. Afdekking aansluitblok | 33. Deksel schakelkast |
| 17. Klemmenblok | 34. Geluidsisolatiebekleding 2 |

3. INSTALLATIE

De installatie van de warmtepomp vereist alleen de aansluiting op het hydraulische systeem en een stroomvoorziening.

3.1 Locatie

De norm NF C 15-100 beveelt aan om de warmtepomp op minstens 3,5 meter van het zwembad te installeren. Laat minstens 1,50 m voor de warmtepomp en 50 cm lege ruimte aan de zijkanten en achterkant van de warmtepomp.

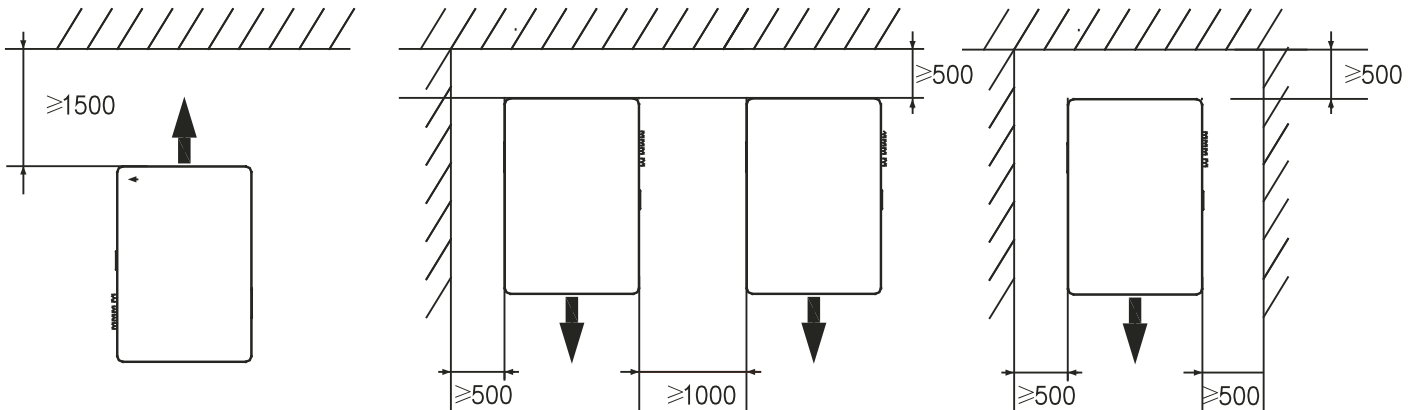

Plaats niets dichterbij dan 1,50 m bij de warmtepomp.

Laat geen obstakels boven of voor het apparaat staan!

Gebruik de warmtepomp niet als opstapje om bij de spa of het zwembad te komen.

Ga niet op de warmtepomp staan.

Houdt u zich aan de volgende regels voor de keuze van de plaats van de warmtepomp.

1. De toekomstige locatie van het apparaat moet gemakkelijk toegankelijk zijn voor eenvoudige bediening en onderhoud.
2. Het apparaat moet op de grond worden geïnstalleerd, bij voorkeur op een vlakke betonnen vloer. Zorg ervoor dat de vloer stabiel genoeg is en het gewicht van het apparaat kan dragen.
3. Controleer of het apparaat goed geventileerd is, of de luchtuitleat niet naar de ramen van naburige gebouwen gericht is en of de uitlaatlucht niet terug kan gestuurd worden. Zorg bovendien voor voldoende ruimte rondom het apparaat voor service en onderhoud.
4. Het apparaat mag niet worden geïnstalleerd op een plaats waar het wordt blootgesteld aan olie, brandbare gassen, bijtende stoffen, zwavelhoudende verbindingen of in de buurt van apparatuur met een hoge frequentie.
5. Installeer het apparaat niet in de buurt van een weg of pad om modderspatten te voorkomen.
6. Om overlast voor de burens te voorkomen, dient u ervoor te zorgen dat het apparaat zodanig wordt geïnstalleerd dat het naar de minst geluidsgevoelige zone is gericht.
7. Houd het apparaat zoveel mogelijk buiten het bereik van kinderen.

3. INSTALLATIE

3.2 Indeling van de installatie

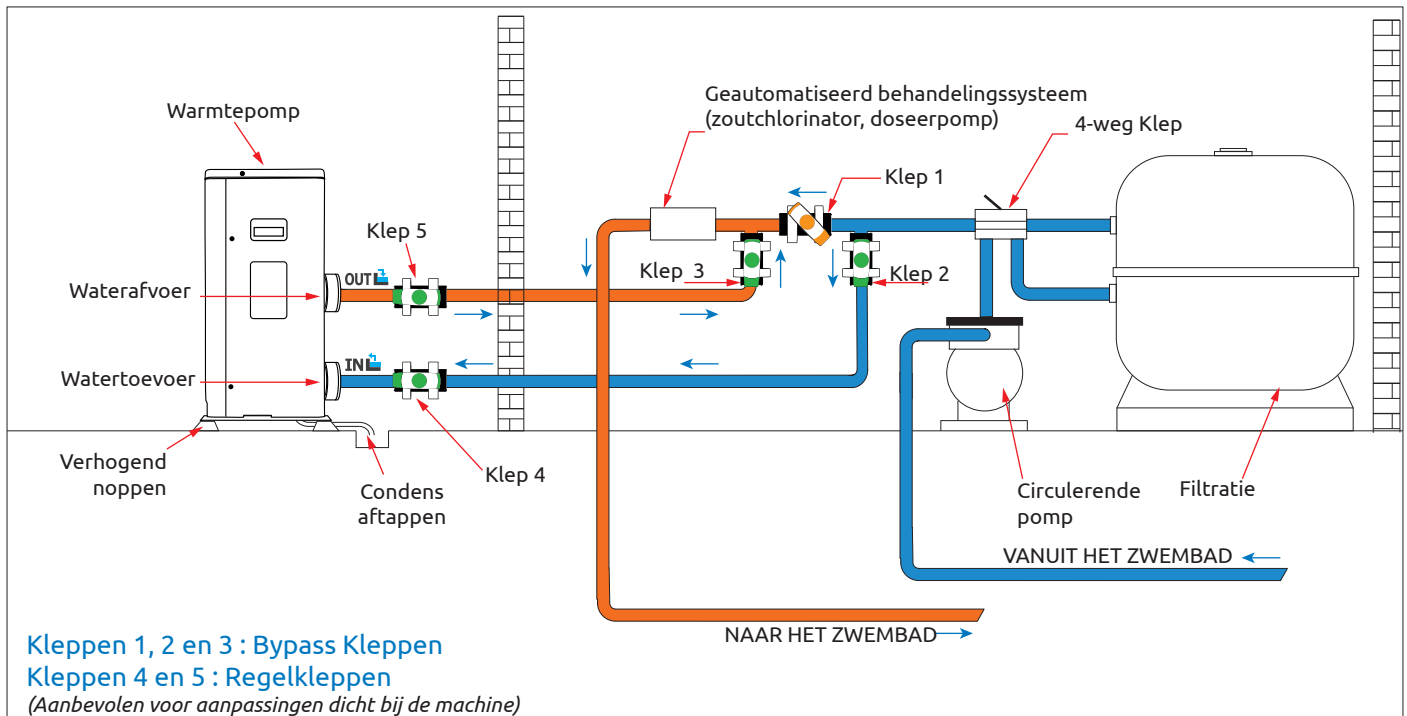

<i>Legenda</i>		Halfopen klep		Klep openen
----------------	--	---------------	--	-------------

Het filter dat zich stroomopwaarts van de warmtepomp bevindt, moet regelmatig gereinigd worden, zodat het water in het systeem schoon is, en zo de operationele problemen in verband met vuil of verstopping in het filter vermeden worden.

3.3 Hydraulische aansluiting

Waarschuwing ⚠ : Vervang de vlakke pakking met teflon (PTFE-tape) voordat u begint en om waterdichtheid te garanderen.

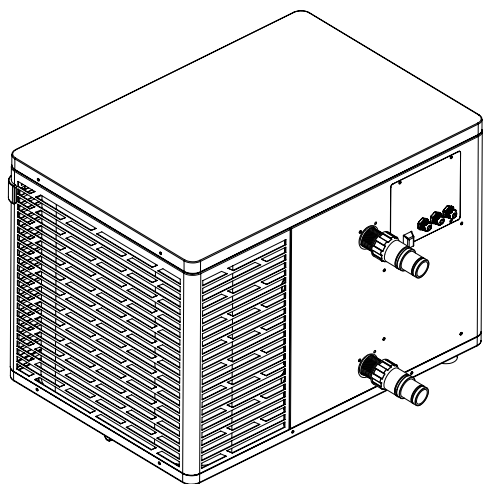

Stap 1
Schroef de aansluitingen op de warmtepomp

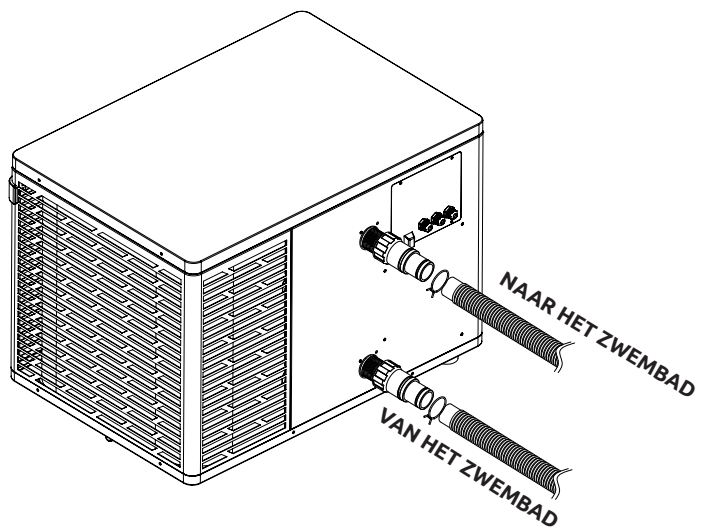

Stap 2
Aansluiten van de waterinlaat en -uitlaat

3. INSTALLATIE

3.4 Elektrische aansluiting



WAARSCHUWING :

De stroomvoorziening van de warmtepomp MOET losgekoppeld worden voordat u met de werkzaamheden begint.

Stroomopwaarts moet de algemene stroomvoorziening beveiligd worden met **een differentiaalschakelaar van 30 mA**.

Neem de volgende aanwijzingen in acht bij het elektrisch aansluiten van de warmtepomp.

Stap 1 : Maak het elektrische zijpaneel los met een schroevendraaier om toegang te krijgen tot het elektrische aansluitblok.

Stap 2 : Steek de kabel in de warmtepomp door hem door de daarvoor bestemde opening te voeren.

Stap 3 : Sluit de voedingskabel aan op het klemmenblok volgens het onderstaande schema: fase, neutraal en aarde.

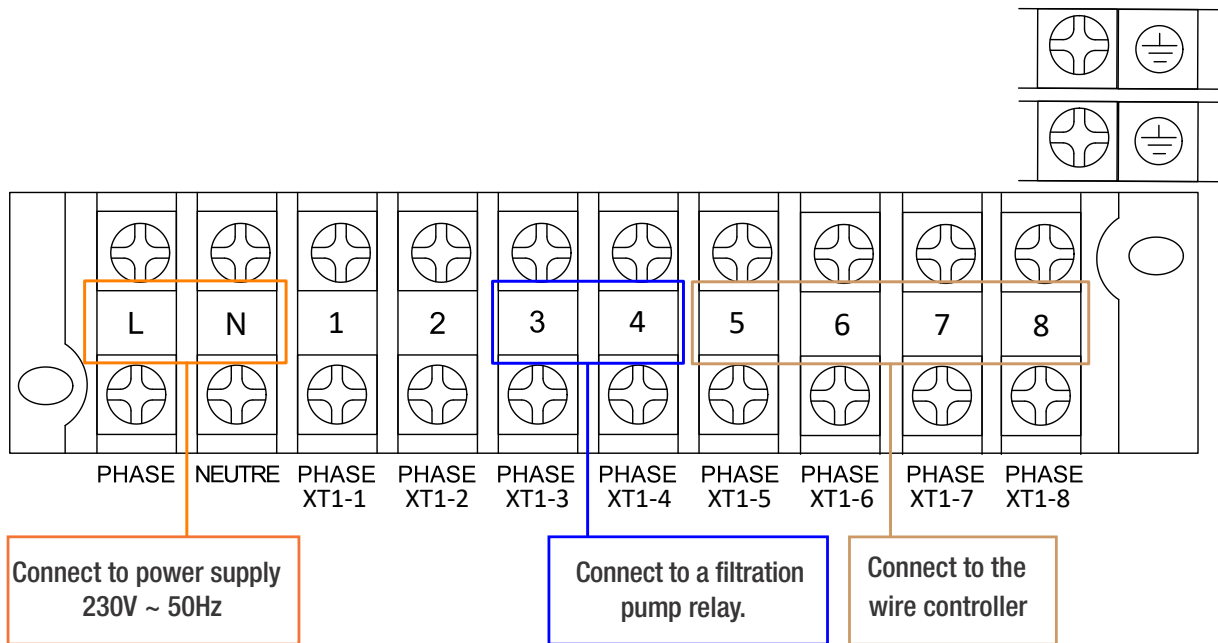

Stap 4 : Sluit het paneel van de warmtepomp voorzichtig.

Servo-regeling van de circulatiepomp

Afhankelijk van het type installatie kunt u ook een stuurrelais op de circulatiepomp aansluiten, zodat deze samen met de warmtepomp werkt.



WAARSCHUWING : Voor servobesturing van een pomp is het gebruik van een stroomrelais vereist.

3. INSTALLATIE

3.5 Bediening

Gebruiksvoorwaarden

Om de warmtepomp normaal te laten werken, moet de omgevingsluchttemperatuur tussen -25°C en 43°C liggen.

Voorafgaande kennisgeving

Aanbevelingen vóór het opstarten Alvorens de warmtepomp in te schakelen:

- ✓ Controleer of het apparaat goed vastzit en stabiel staat.
- ✓ Controleer of de drukmeter een druk van meer dan 80 psi aangeeft.
- ✓ Controleer of de elektrische bedrading goed op de aansluitingen is aangesloten.
- ✓ Controleer de aarding.
- ✓ Controleer of de hydraulische aansluitingen goed vastzitten en of er geen water lekt.
- ✓ Controleer of het water goed circuleert in de warmtepomp en of het debiet voldoende is.
- ✓ Verwijder elk overbodig voorwerp of gereedschap uit de buurt van het apparaat.

Bediening

1. Steek de stekker in het stopcontact.
2. Activeer de filterpomp
3. Activeer de stroomvoorzieningsbeveiliging van het toestel (differentieelschakelaar op de stroomkabel).
4. Activeer de warmtepomp.
5. Kies de gewenste temperatuur met behulp van een van de modi van het bedieningspaneel.
6. De compressor van de warmtepomp zal na enkele ogenblikken opstarten.

U hoeft nu alleen nog maar te wachten tot de vereiste temperatuur bereikt is.



WAARSCHUWING: Onder normale omstandigheden kan een geschikte warmtepomp het water in het vijverwater met 1°C tot 2°C per dag verwarmen. Het is dus heel normaal dat u geen temperatuurverschil in het systeem voelt wanneer de warmtepomp werkt.

Een verwarmd zwembad moet afgedekt en geïsoleerd worden om warmteverlies te voorkomen.

Goed om te weten: herstart na stroomuitval

Na stroomstoring of abnormale uitschakeling, weer inschakelen, het systeem is in stand-by staat. Reset de differentiaalstekker en schakel de warmtepomp in.

4. GEBRUIK VAN HET BEDIENINGSPANEEL

4.1 Bedieningspaneel

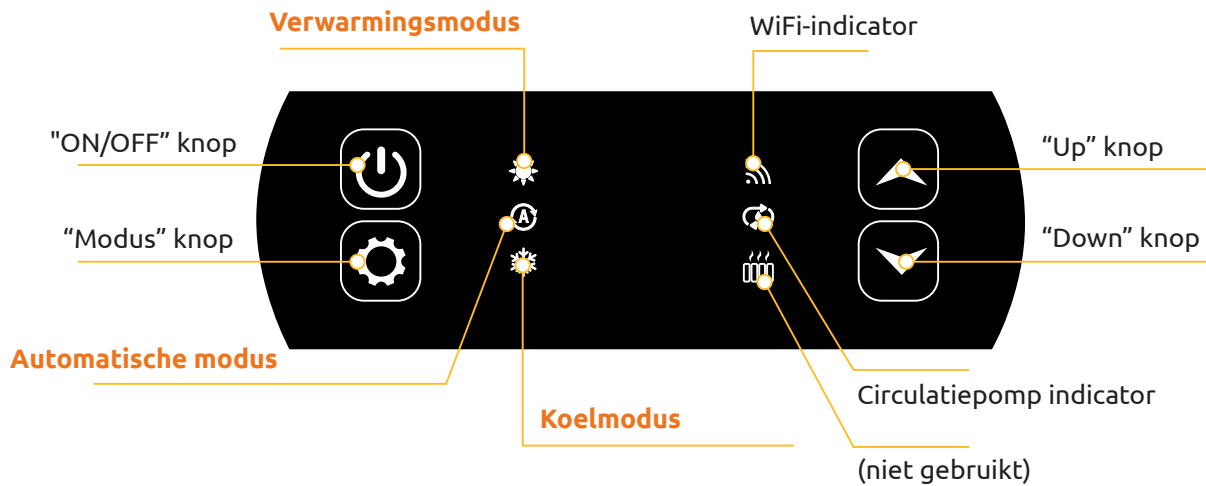

4.2 Verwarming / Koeling / Automatische modus



Controleer, voordat u begint, of de filterpomp werkt en of het water door de warmtepomp stroomt.

Voordat u uw ingestelde temperatuur kunt instellen, moet u eerst een werkingsmodus kiezen.



Verwarmingsmodus

Kies deze verwarmingsmodus, zodat de warmtepomp het water in uw zwembad verwarmt.



Koelmodus

Kies deze koelmodus voor de warmtepomp om het water in uw vijver te koelen.





Automatische modus

Kies de automatische modus, zodat de warmtepomp intelligent van modus verandert rond de ingestelde temperatuur.

4.3 Keuze van de bedrijfsmodus van de warmtepomp

De warmtepomp staat standaard in de verwarmingsmodus.

Om de gebruiksmodus te wijzigen wanneer de warmtepomp AAN is:

- Druk op de knop , de warmtepomp schakelt dan over op koelen.
- Druk nogmaals op de knop , de warmtepomp schakelt dan over op automatisch.
- Druk nogmaals op de knop , de warmtepomp schakelt dan over op verwarmen.



De verschillende modi vormen dus een cyclus:



Nuttige informatie: Het kan enkele minuten duren voordat de warmtepomp van bedrijfsmodus verandert om de koelmiddelcirculatie in stand te houden.

4. GEBRUIK VAN HET BEDIENINGSPANEEL

4.4 Temperatuurinstelling

Gebruik de  en  pijltjes om de ingestelde temperatuur te wijzigen. Het instelbereik voor verwarming is 15-40°C (standaard 38°C). Het instelbereik voor koelen is 4-35°C (standaard 32°C). Het automatische instelbereik is 4-40°C (standaard 35°C). De maximale insteltemperatuur is 40°C.

4.5 Overzicht van andere functies

De indicatoren rechts op het bedieningspaneel geven de andere functies van de warmtepomp aan.

WiFi-indicator

Het toont de status van uw Wi-Fi verbinding.

Het knippert tijdens het koppelen (zie "4.7 Wifi verbinding", pagina 208). Hij blijft branden wanneer de verbinding tot stand is gebracht. De eerste keer dat hij wordt ingeschakeld, knippert de Wifi-LED snel.

Circulatiepomp indicator

Het brandt wanneer de circulatiepomp actief is:



1. Uitgeschakelde modus: uit,
2. Automatische modus: altijd aan als deze is ingeschakeld, uit als deze is uitgeschakeld,
3. Handmatige modus: knipperen als deze is ingeschakeld, uit als deze is uitgeschakeld.

Verwarmingsindicator



Deze functie wordt niet gebruikt op dit apparaat. Parameter C4 moet op 0 worden ingesteld. Zie "4.10 Instelling", pagina 210.

4.6 Vergrendelen en ontgrendelen

In de hoofdinterface wordt het bedieningspaneel automatisch vergrendeld als er 30 seconden lang geen toets wordt ingedrukt. Wanneer het scherm is vergrendeld, wordt "LOC" weergegeven.

Druk op de  en  tegelijkertijd gedurende 3 seconden om het bedieningspaneel te vergrendelen en te ontgrendelen. Wanneer het apparaat ontgrendelt, laat het een lange pieptoon horen.

4.7 Wifi verbinding

Druk gedurende 5 seconden op wanneer de warmtepomp is uitgeschakeld.  en  om het koppelen van WiFi te starten. Het WiFi-logo gaat knipperen.



Zie hoofdstuk "7. Gebruik van de mobiele applicatie", pagina 220 voor meer informatie over de wifi-koppelingsprocedure.

4. GEBRUIK VAN HET BEDIENINGSPANEEL

4.8 Statuswaarden bekijken

Druk op 3 seconden  en  om de status van je warmtepomp te controleren.

De parametercode verschijnt en de waarde wordt na 3 seconden weergegeven.

Gebruik de pijlen  en  om tussen de verschillende parameters te navigeren.

Druk op de  om terug te keren naar de hoofdinterface.

Code	Aanwijzing
<i>01</i>	Externe omgevingstemperatuur (°C)
<i>02</i>	Spoeltemperatuur (°C)
<i>03</i>	Uitblaasttemperatuur compressor (°C)
<i>04</i>	Retourluchttemperatuur compressor (°C)
<i>05</i>	Temperatuur waterinlaat (°C)
<i>06</i>	Temperatuur wateruitlaat (°C)
<i>07</i>	(gereserveerd)
<i>R1</i>	Werkfrequentie compressor
<i>R2</i>	Ventilatorsnelheid
<i>R3</i>	Opening elektronisch expansieventiel
<i>R4</i>	(gereserveerd)
<i>R5</i>	(gereserveerd)
<i>E1</i>	Historische fout 1 (vorige fout)
<i>E2</i>	Historische fout 2
<i>E3</i>	Historische fout 3
<i>E4</i>	Historische fout 4
<i>E5</i>	Historische fout 5 (recente fout)

4.9 Foutweergave



Wanneer de systeemfout optreedt, geeft het weergavepaneel de foutcode weer.

Wanneer er meerdere fouten optreden, wordt elke foutcode cyclisch gedurende 8 seconden weergegeven en knippert de foutcode niet.

Raadpleeg het tabelhoofdstuk "8.3 Storingen en defecten", pagina 228 voor meer details over fouten.

4. GEBRUIK VAN HET BEDIENINGSPANEEL





4.10 Instelling

Wanneer de warmtepomp is uitgeschakeld, drukt u gedurende 3 seconden op  en  om de instellingeninterface te openen.

De parametercode verschijnt en de waarde wordt na 3 seconden weergegeven.

Gebruik de pijlen  en  om tussen de verschillende parameters te navigeren.

Een parameter wijzigen :

1. Geef de parameter weer die u wilt wijzigen en druk vervolgens op .
De parameterwaarde begint te knipperen.
2. Gebruik de pijlen  en  om de waarde te wijzigen.
3. Druk op de  om de ingevoerde waarde te bevestigen.









Druk op de  om terug te keren naar de hoofdinterface.

Lijst van gebruikersparameters

Code	Aanwijzing	Waarden	Standaardwaarde
E1	Geheugen voor uitschakelen	1:On ; 0:Off	1 / on
E3	Compensatie-instellingen koeler in- en uitlaatwatertemperatuur	-4°C~0°C	0°C
E4	Werking verwarmingsrelais	0 : Uit 1: Automatisch 2 : Manuel	0 : Uit
E5	Omgevingstemperatuur voor verwarmingsstart	-25°C~20°C	5°C
E6	Water temperatuurverschil voor herstarten verwarming	1°C~5°C	5°C
E7	Vershil watertemperatuur voor herstart verwarming in handmatige modus	1°C~5°C	2°C
E8	Werking circulatiepomp relais	0 : Uit 1: Automatisch 2 : Manuel	0 : Uit
E9	Tijdsinterval voor temperatuurcontroles	30~90min	60min
E10	Vershil watertemperatuur voor herstart in verwarmingsmodus	0°C~10°C	2°C
E11	Vershil watertemperatuur voor uitschakeling in verwarmingsmodus	0~10 (-2°C~8°C)	2 (0°C)
E12	Water temperatuurverschil voor herstart in koelmodus	0°C~10°C	2°C
E13	Water temperatuurverschil voor uitschakeling in koelmodus	0~10 (-2°C~8°C)	2 (0°C)
E14	Selectie droog contact functie	0 : Uit 1 : DOMOSWITCH mode	1 / on

4.11 Gedwongenontdooing

De warmtepomp moet ingesteld zijn op 40°C om deze procedure te laten werken.

Stel de warmtepomp in verwarmingsmodus in op 40 ° C en gebruik vervolgens de pijlen  en  om ontdooing te forceren :  >  >  >  >  > , of 6 persen die de twee pijlen afwisselen, te beginnen met de bovenste.

Opmerking: Als de warmtepomp in de koelmodus staat en de temperatuur is ingesteld op 20°C, start deze procedure de terugwinning van koelmiddel.

5. GEBRUIK VAN HET SCHERM (OPTIE)

5.1 Installatie

Het scherm wordt rechtstreeks op de warmtepomp aangesloten met de meegeleverde kabel.

Sluit de 4-aderige aansluiting van de meegeleverde kabel aan op de kabel die uit het scherm steekt.

Sluit het andere uiteinde van de kabel aan op de achterkant van de warmtepomp zoals afgebeeld: XT5 kabel naar 5, XT6 kabel naar 6, XT7 kabel naar 7 en XT8 kabel naar 8 (volg de etikettering).



Het scherm wordt automatisch ingeschakeld wanneer de stroom wordt ingeschakeld.

5.2 Technische specificaties

Stroomvoorziening	Direct op de warmtepomp
Afmetingen van display BxDxH (mm)	4"
Gewicht eenheid (kg)	0.40
Kabellengte	5m
Beschermingsklasse	IPX4

5.3 Afstandsbedieningspaneel

Maak jezelf vertrouwd met het display voordat je begint.

Het bedieningspaneel kan worden verplaatst met behulp van het verlengsnoer.

Gebruik het verlengsnoer om het bedieningspaneel uit de buurt van regen en licht op te bergen. In de schaduw is het scherm beter zichtbaar. Het bedieningspaneel mag nooit worden blootgesteld aan vocht.

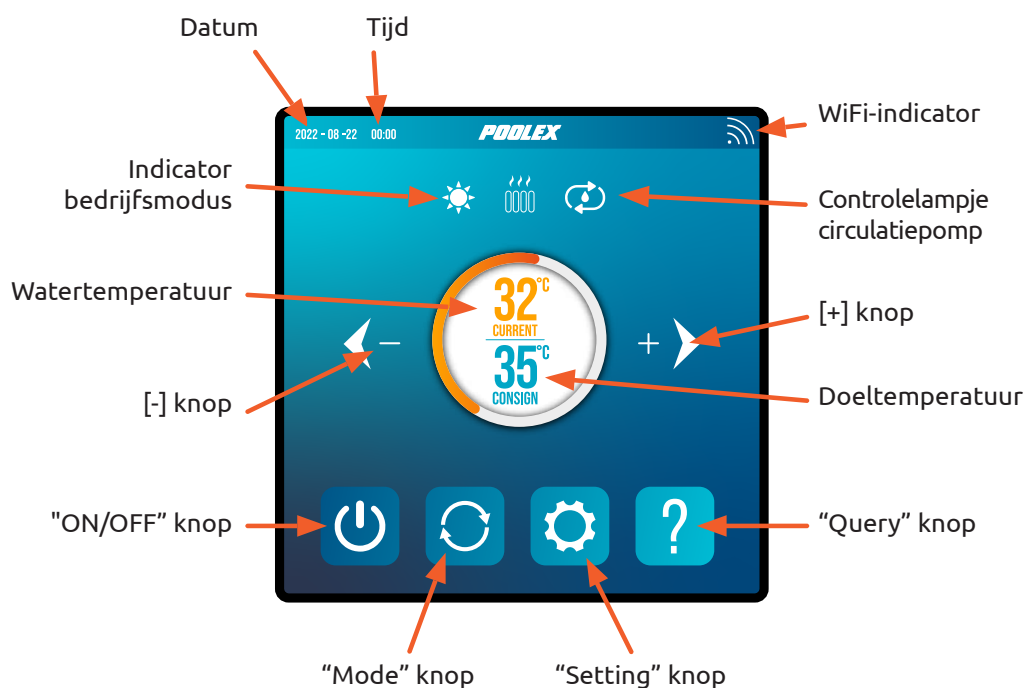

5. GEBRUIK VAN HET SCHERM

5.4 Temperatuur instellen



Controleer, voordat u begint, of de filterpomp werkt en of het water door de warmtepomp stroomt.

De watertemperatuur verschijnt oranje, behalve wanneer u uw doeltemperatuur instelt, die dan oranje verschijnt. Gebruik de knoppen [+] en [-] om de ingestelde temperatuur aan te passen. Als je op een van deze knoppen drukt, worden ze ook oranje, zoals te zien is in de afbeelding hiernaast.

5.5 Keuze van gebruiksmodus

De geselecteerde werkingsmodus verschijnt hier als een pictogram.



Verwarmingsmodus

Kies de verwarmingsmodus zodat de warmtepomp het water in je zwembad verwarmt.

Koelmodus



Kies de koelmodus zodat de warmtepomp het water in je zwembad koelt.

Automatische modus

Kies de automatische modus zodat de warmtepomp op intelligente wijze van modus verandert rond de ingestelde temperatuur.

De warmtepomp staat standaard in de verwarmingsmodus. Het symbool van de geactiveerde modus verschijnt links boven de temperaturen en in het geel in het menu van de gebruiksmodi.

Om de werkingsmodus te wijzigen, wanneer de warmtepomp aan staat:

- Druk op de knop , de warmtepomp schakelt dan over op koelen.
- Druk op de knop , de warmtepomp schakelt dan over op automatisch.
- Druk op de knop , de warmtepomp schakelt dan over op verwarmen.

De verschillende modi vormen dus een cyclus:

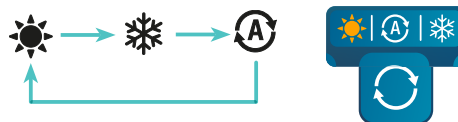

Nuttige informatie:

Het kan enkele minuten duren voordat de warmtepomp van bedrijfsmodus verandert om de koelmiddelcirculatie in stand te houden.

5. GEBRUIK VAN HET SCHERM

5.6 Instellingsmenu

Druk in het beginscherm op de knop 'Settings'  (Instellingen) om dit menu te openen.

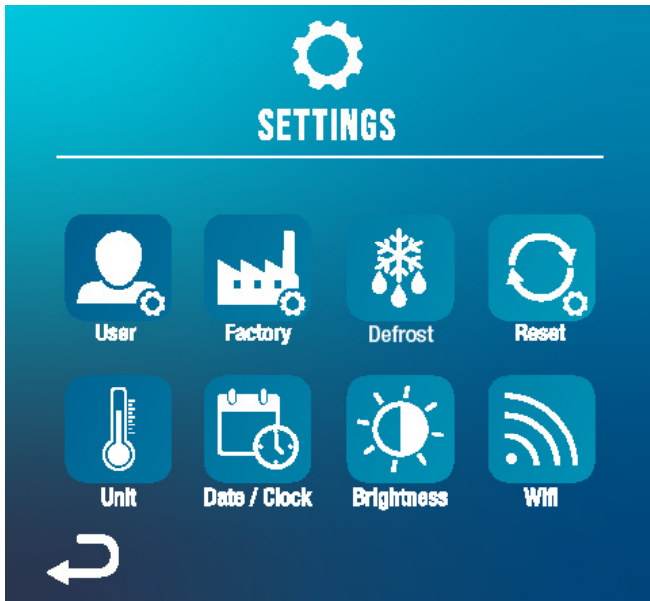

Opmerking: de knop "Eenheid" werkt niet in deze editie van het product. Negeer deze dus.

-  Vorige pagina
-  Volgende pagina
- Bevestigen
-  Bevestigen Terug
- Annuleren Terug naar de startpagina

Knop	Functie
	Gebruikersparameters wijzigen
	De temperatuureenheid wijzigen
	Fabrieksinstellingen wijzigen (niet aanbevolen)
	De tijd en datum instellen
	Ontdooien forceren
	Helderheid van het scherm instellen
	Activeer wifi en koppel je warmtepomp
	De instellingen resetten

1. Activeer wifi

Gebruik in het menu "Settings" (Instellingen) de knop "Wifi"  om de koppelinterface te openen.

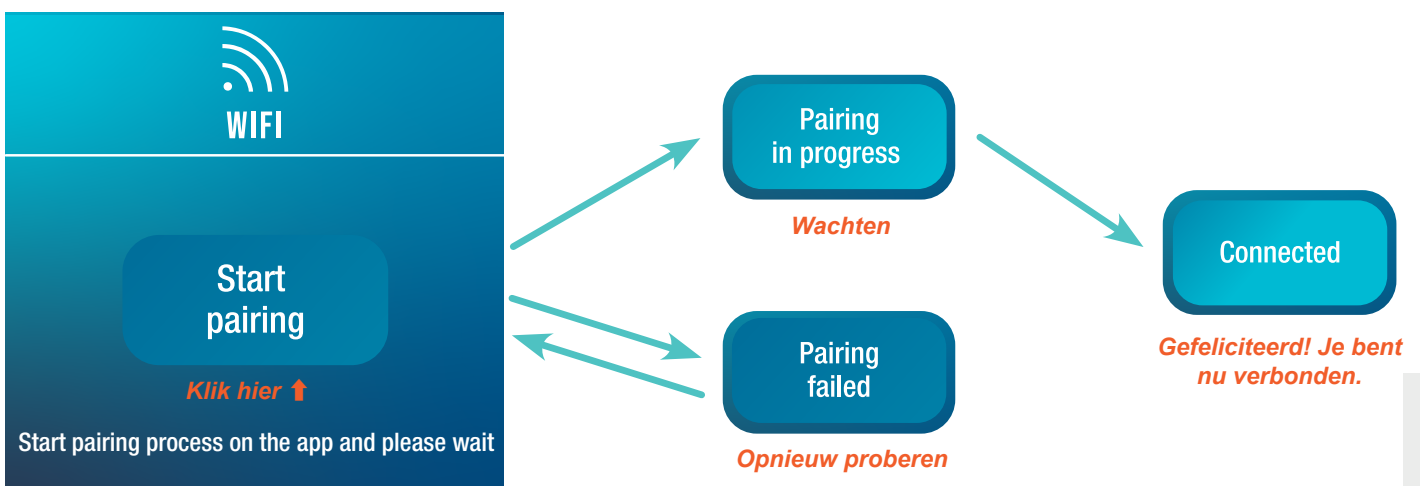

Door te koppelen kun je je warmtepomp bedienen vanaf een afstandsbediening. Deze procedure wordt in meer detail beschreven in sectie "7. Gebruik van de mobiele applicatie", pagina 220.

5. GEBRUIK VAN HET SCHERM

2. Gebruikersparameters wijzigen

Gebruik in het menu "Settings" (Instellingen) de knop "User"  om de interface voor gebruikersinstellingen te openen. Klik vervolgens op het invoerveld  voor de parameter die je wilt wijzigen.

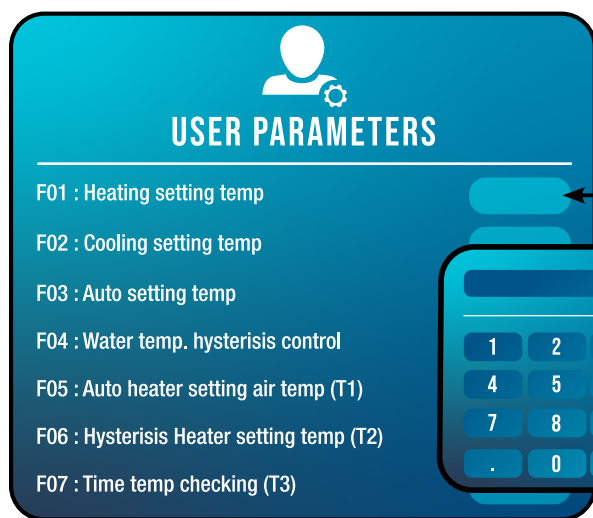

De huidige waarde van elke parameter wordt op dit scherm weergegeven in de overeenkomstige invoervakken.

Wanneer u op het invoerveld drukt, verschijnt het invoerscherm.

Voer de gewenste waarde in en druk vervolgens op "OK".

De waarde die u kiest moet beschikbaar zijn binnen het instelbereik van de parameter (zie hieronder), anders wordt uw keuze niet opgeslagen.

ESC Annuleert binnenkomst en vertrek

CANCEL Verwijdert het laatst ingevoerde cijfer of symbool

Lijst van gebruikersparameters

Nr	Beschrijving	Aanpassingsbereik	Standaard
E 1	Geheugen voor uitschakelen	1:Aan ; 0:Uit	1 / on
E 3	Compensatie-instellingen koeler in- en uitlaatwatertemperatuur	-4°C~0°C	0°C
E 4	Werking verwarmingsrelais	0 : Uitgezet 1: Automatisch 2 : Manuel	0
E 5	Omgevingstemperatuur voor verwarmingsstart	-25°C~20°C	5°C
E 6	Water temperatuurverschil voor herstart verwarming	1°C~5°C	5°C
E 7	Verschil watertemperatuur voor herstart verwarming in handmatige modus	1°C~5°C	2°C
E 8	Werking circulatiepomp relais	0 : Uitgezet 1: Automatisch 2 : Manuel	0
E 9	Tijdsinterval voor temperatuurcontroles	30~90min	60min
E 10	Verschil watertemperatuur voor herstart in verwarmingsmodus	0°C~10°C	2°C
E 11	Verschil watertemperatuur voor uitschakeling in verwarmingsmodus	0~10 (-2°C~8°C)	2 (0°C)
E 12	Water temperatuurverschil voor herstart in koelmodus	0°C~10°C	2°C
E 13	Water temperatuurverschil voor uitschakeling in koelmodus	0~10 (-2°C~8°C)	2 (0°C)
E 14	Selectie droog contact functie	0 : Uitgezet 1: In.grid stand	1 / on
P 1	Akoestische waarschuwing	Off / On	on
P 2	Achtergrondverlichting bedrade regelaar	Off / On	on
P 3	Instelling achtergrondverlichting	0 : maximale helderheid 1 : max / 50% / 15% 2 : max / 50% / off	1
P 4	Instelling maximale helderheid	30%~100%	100%
P 5	Instelling adres bedrade controller	01/02	02

5. GEBRUIK VAN HET SCHERM

3. Fabrieksinstellingen wijzigen (niet aanbevolen)

Gebruik in het menu "Settings" (Instellingen) de knop "Factory"  om naar de interface voor de fabrieksinstellingen te gaan. Het wachtwoord wordt gevraagd. **Contacteer uw klantendienst: de fabrieksinstellingen wijzigen zonder toestemming van de klantendienst maakt de garantie ongeldig.**



LET OP : Deze handleiding wordt gebruikt als hulp bij onderhoud en toekomstige reparaties. De standaardinstellingen mogen alleen worden gewijzigd door een ervaren professional. **Het wijzigen van de fabrieksinstellingen zonder toestemming kan de garantie ongeldig maken.**

Als de service de gebruiker heeft gemachtigd om een of meer parameters te wijzigen, voert u het wachtwoord in via het invoerscherm  en bevestigt u het.

De huidige waarde van elke parameter verschijnt op het display in de corresponderende invoervelden .

Als je toestemming hebt om een parameter te wijzigen, selecteer deze dan en druk op het juiste invoerveld. Het invoermasker verschijnt.

Voer de gewenste waarde in, druk op "OK" en bevestig.

De geselecteerde waarde moet beschikbaar zijn in het instelbereik van de parameter, anders wordt de selectie niet opgeslagen.



ESC Annuleert binnenkomst en vertrek

CANCEL Verwijdert het laatst ingevoerde cijfer of symbool

5. GEBRUIK VAN HET SCHERM

4. Ontdooien forceren

Gebruik in het menu "Instellingen" de knop "Ontdooien" , om de volgende interface te openen:



Druk op deze knop , om de ontdooifunctie te activeren.

5. De tijd en datum instellen

Gebruik in het menu "Settings" (Instellingen) de knop "Date / Clock"  om de datum en/of tijd te wijzigen die op het scherm worden weergegeven. De datum en tijd zijn ook handig om de foutgeschiedenis betrouwbaar te maken (zie pagina 217).

De waarde die in elk vak wordt ingevoerd, moet in aanmerking kunnen worden genomen. Het datumformaat is: maand - dag - jaar.

Een waarde groter dan 12 kan niet worden ingevoerd in het vak maanden.



6. Helderheid van het scherm instellen

Gebruik in het menu "Settings" (Instellingen) de knop "Brightness" (Helderheid)  om de helderheid van het scherm te wijzigen.



Schuif de schuifknop naar links om de helderheid te verlagen of naar rechts om deze te verhogen.

Tip: Gebruik de verlengkabel om het bedieningspaneel uit het licht te houden. Dankzij de schaduw kun je het scherm beter zien.

7. De instellingen resetten

Gebruik in het menu "Settings" (Instellingen) de knop "Reset"  om de instellingen opnieuw in te stellen.

Een code is vereist. Neem contact op met de dienst na verkoop.

U wordt gevraagd om te bevestigen dat u de instellingen opnieuw wilt instellen.

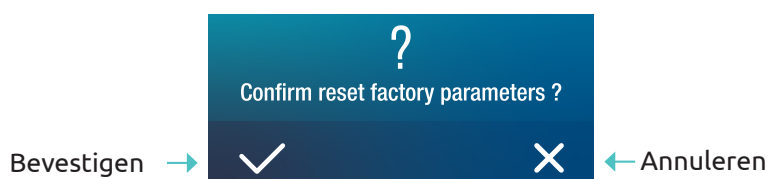





Wanneer de parameters worden gereset, wordt het bericht "Initialization succeeded" weergegeven.

5. GEBRUIK VAN HET SCHERM

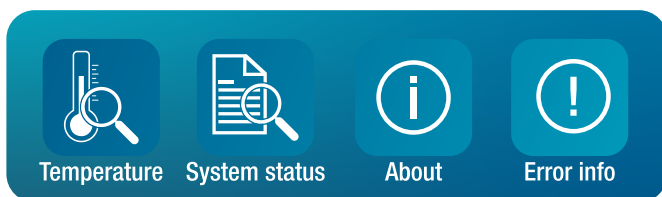
5.7 Gegevens warmtepomp bekijken

Druk in het beginscherm op de knop "Query"  om dit menu te openen.



Knop	Functie
	Temperatuurmetingen
	Systeemwaarden
	Foutgeschiedenis
	Hardware- en softwareversies

1. Temperatuurmetingen

Gebruik in het menu "Query" de knop "Temperature"  om de volgende temperatuurwaarden te raadplegen:

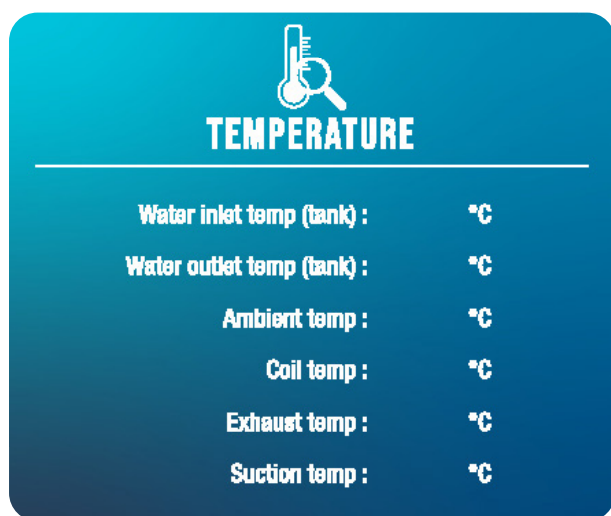

2. Systeemwaarden

Gebruik in het menu "Query" de knop "System status"  om de volgende:

- Compressor
- Vierwegklep
- Blower snelheid
- Circulatiepomp
- Hulpverwarming

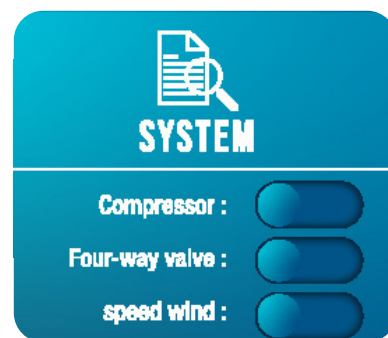

3. Foutgeschiedenis

Gebruik in het menu "Query" de knop "Error info"  om de foutgeschiedenis te raadplegen.

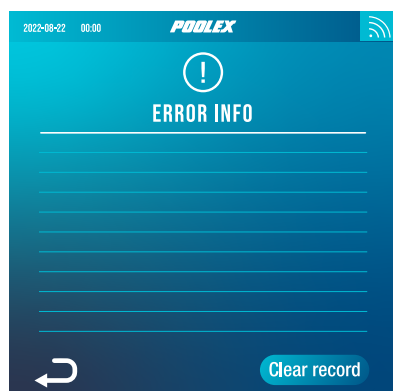

Dit scherm toont een lijst met eerdere fouten. Elke regel toont een fout in het formaat "datum + tijd + foutcode".

Als er een fout optreedt, wordt deze bovendien weergegeven in een banner boven aan het beginscherm.

Deze banner ziet er als volgt uit: 

De foutgeschiedenis kan worden gewist, bijvoorbeeld als u uw warmtepomp verkoopt. Om dit te doen, klikt u op "Clear record" (record wissen).

Raadpleeg het tabelhoofdstuk "8.3 Storingen en defecten", pagina 228 voor meer details over fouten.

5. GEBRUIK VAN HET SCHERM

4. Hardware- en softwareversies

Gebruik in het menu "Query" de knop "About"  om informatie te raadplegen over :

- de softwareversie van de bekabelde controller
- de hardwareversie van de bekabelde controller
- de softwareversie van de hoofdcontroller
- de hardwareversie van de hoofdcontroller

6. GEBRUIK VAN HET OPTIONELE BEDIENINGSRELAIS

6.1 Circulatiepomp controlerelais (optioneel)

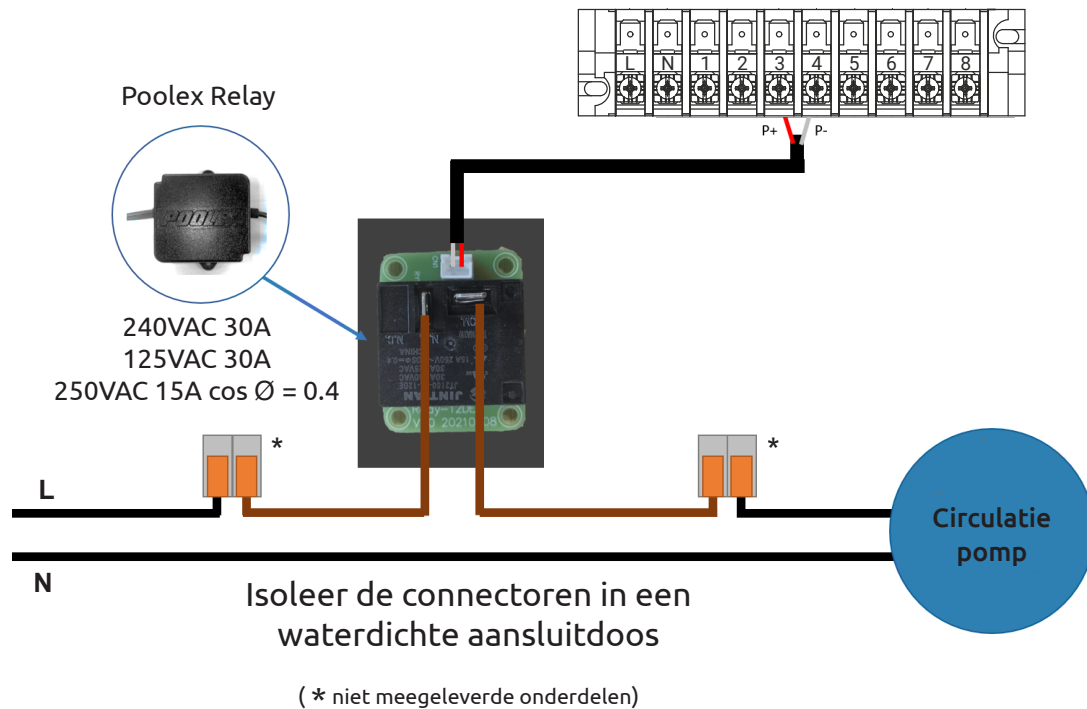

Dit relais wordt door de elektronische regelaar van de warmtepomp automatisch of handmatig aangestuurd.

Voor een goede werking van het systeem **is het ook absoluut noodzakelijk om een circulatiepomp te kiezen met een debiet van 3 m³/h.**

In automatische modus: Elke 60 min (tijd instelbaar van 30 tot 90 min parameter C9), schakelt het relais uit om de circulatiepomp te regelen tijdens de temperatuurverificatietijd. En indien nodig activeert de controller de warmtepomp om het instelpunt te bereiken, waarna het pomprelais actief blijft totdat het instelpunt is bereikt en start vervolgens de verificatiecyclus elke 60 min (tijd instelbaar van 30 tot 90 min parameter C9).

In handmatige modus: Het pomprelais zal altijd actief zijn en de pomp zal 24 uur per dag draaien.

Om dit relais te gebruiken:

Stel parameter **C8** = 1 of 2 in om de regeling te activeren (zie "Lijst van gebruikersparameters", pagina 210).

Pas zo nodig het tijdsinterval van parameter C9 aan (instelbaar van 30 tot 90 min).

7. GEBRUIK VAN DE MOBIELE APPLICATIE

7.1 Downloaden en installeren van de "Poolex"-applicatie

Over de Poolex app:

Om je warmtepomp op afstand te bedienen, moet je een Poolex-account aanmaken.

Met de Poolex-toepassing kun je je zwembadapparatuur op afstand bedienen, waar je ook bent. Je kunt meerdere apparaten tegelijk toevoegen en bedienen. Apparaten die compatibel zijn met Smart Life of Tuya (afhankelijk van het land) zijn ook compatibel met de Poolex-toepassing.

Met de Poolex-toepassing kun je de apparaten die je hebt ingesteld delen met andere Poolex-accounts, realtime waarschuwingen ontvangen over de werking en scenario's creëren met meerdere apparaten, op basis van de weergegevens van de toepassing (geolocatie essentieel).

De Poolex-toepassing gebruiken betekent ook deelnemen aan de voortdurende verbetering van onze producten.

We presenteren je de applicatie "Poolex" omdat we die gebruiken voor onze tests. Je kunt echter ook een gelijkwaardige applicatie kiezen, zoals "Tuya Smart".

iOS:

Scan of zoek naar "Poolex" in de App Store om de app te downloaden:

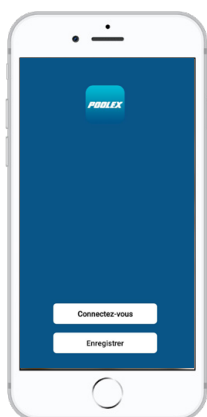

Wees voorzichtig, controleer de compatibiliteit van uw telefoon en de versie van uw besturingssysteem voordat u de applicatie installeert.

Android:

Scan of zoek naar "Poolex" in de play om de app te downloaden:

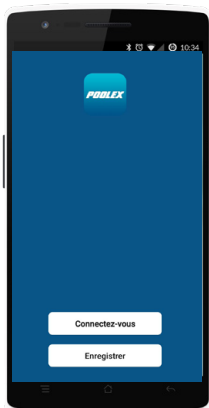

Wees voorzichtig, controleer de compatibiliteit van uw telefoon en de versie van uw besturingssysteem voordat u de applicatie installeert.

7. GEBRUIK VAN DE MOBIELE APPLICATIE

7.2 De app instellen



WAARSCHUWING: Voordat u begint, moet u ervoor zorgen dat u de "Poolex"-app gedownload hebt, dat u verbinding hebt met uw lokale wifi-netwerk, en dat uw warmtepomp elektrisch aangesloten is en werkt. Vraag indien nodig uw dealer om advies: mogelijk moet u [Wifi Link](#) installeren.

U moet een "Poolex"-account aanmaken om uw warmtepomp op afstand te kunnen bedienen. Als u al een "Poolex"-account hebt, log dan in en ga direct naar stap 3.

Stap 1: Klik op "Een nieuw account aanmaken" en kies om te registreren via "E-mail" of "Telefoon," waar u een verificatiecode zal worden toegestuurd.

Voer uw emailadres of telefoonnummer in en klik op "Verificatiecode verzenden".

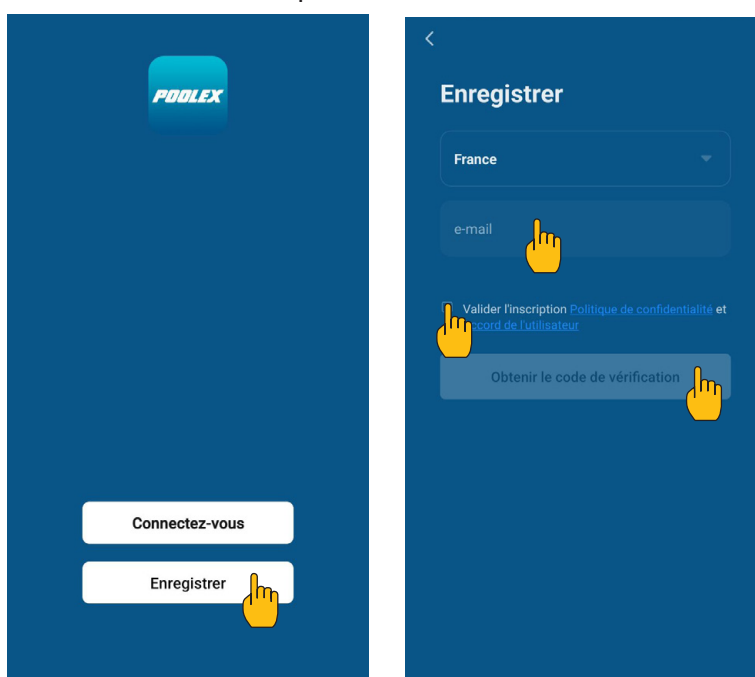

Stap 2: Voer de verificatiecode in die u per e-mail of telefoon hebt ontvangen om uw account te valideren.

Proficiat! U maakt nu deel uit van de "Poolex"-gemeenschap.

Stap 3 (aanbevolen): Voeg een voorwerp toe door op "..." te klikken en dan op "Voorwerp toevoegen". Voer de naam in ("Zwembad" bijvoorbeeld), en klik dan op "Gereed".

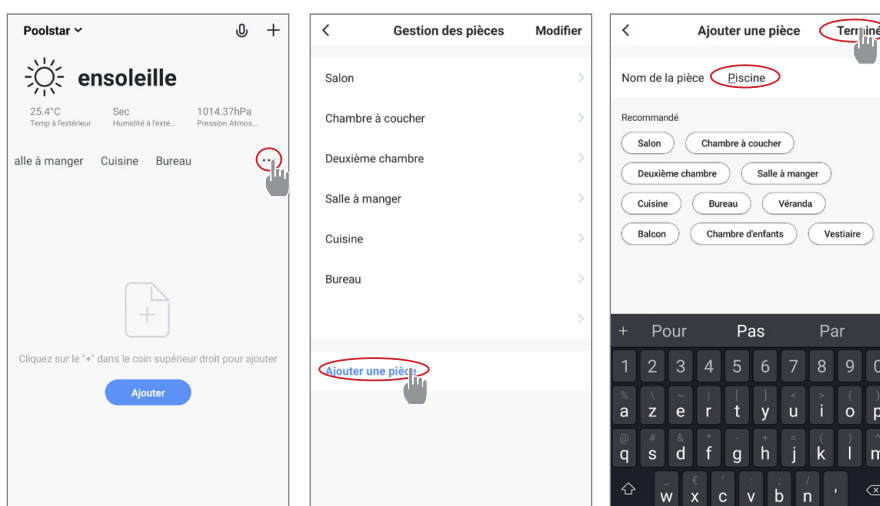

7. GEBRUIK VAN DE MOBIELE APPLICATIE

Stap 4: Voeg nu een apparaat toe aan uw "Zwembad".

Druk op "toevoegen", of "+" en vervolgens op "grote apparaten ..." en vervolgens op "waterverwarmingstoestel".

Laat uw smartphone op het scherm "Toevoegen" staan en ga naar de koppelingsstap voor uw schakelkast.

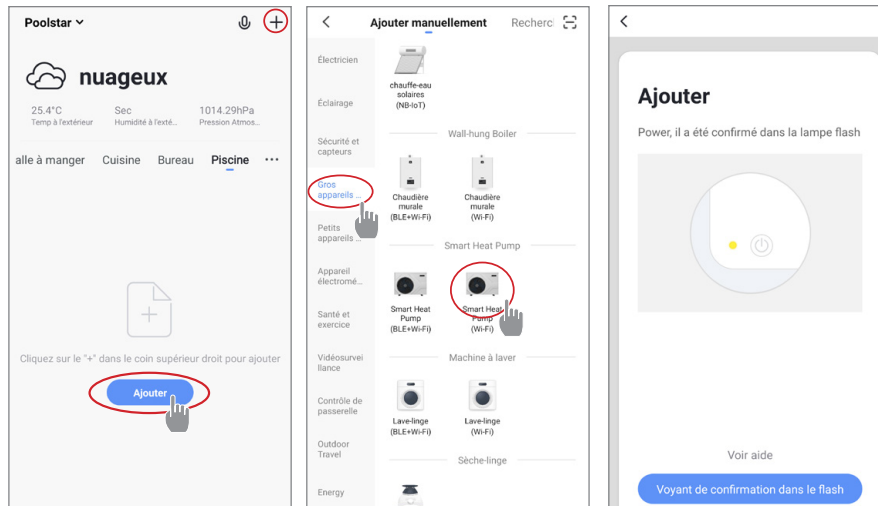

7.3 Koppelen van de warmtepomp



Stap 1: Begin nu met de koppeling.

Kies uw wifi-thuisnetwerk, voer het wifi-wachtwoord in en druk op "Bevestigen".

LET OP: De "Poolex"-applicatie ondersteunt alleen 2,4GHz wifi-netwerken.

Als uw wifi-netwerk de 5GHz frequentie gebruikt, ga dan naar de interface van uw wifi-thuisnetwerk om een tweede 2.4GHz wifi-netwerk aan te maken (beschikbaar op de meeste internetboxen, routers en wifi-toegangspunten).

Stap 2: Activeer de koppelingsmodus op je warmtepomp.

Quand la pompe à chaleur est éteinte, appuyez 5 secondes sur  et  pour lancer l'appairage WiFi. Le logo WiFi clignote.

Als er een koppelingsprobleem is of als de warmtepomp buiten het bereik van je wifi is, dan moet je een wifi-versterker of -relais gebruiken (niet meegeleverd).



De koppeling is gelukt, u kunt uw warmtepomp een andere naam geven en vervolgens op «Gereed» drukken.

Gefeliciteerd, uw warmtepomp kan nu vanaf uw smartphone worden bediend.

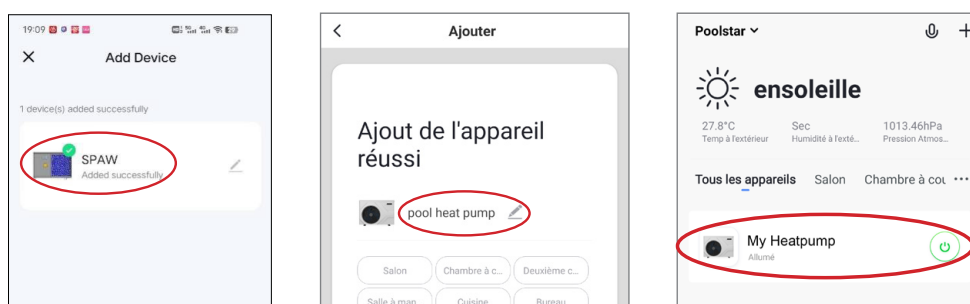

7. GEBRUIK VAN DE MOBIELE APPLICATIE

7.4 Bedienen

Presentatie interface

- 1 De bedrijfsmodus wijzigen
- 2 Kinderslot / Vergrendeling
- 3 Ontdooipictogram
- 4 Instelpunt temperatuur
- 5 Geforceerde ontdooiing
- 6 Instelling
- 7 Aan- en uitschakelen

Om de temperatuur aan te passen, kun je de halfronde schaalbalk verslepen of op "+/-" klikken.

Wanneer geforceerd ontdooien **5** is vereist, activeert u deze knop en als aan de voorwaarden is voldaan, wordt het ontdooipictogram **3** wordt weergegeven. Als het ontdooien is voltooid, schakelt de knop voor geforceerd ontdooien automatisch uit; als niet aan de voorwaarden wordt voldaan, schakelt de knop voor geforceerd ontdooien automatisch uit. **3** niet geldig is. Als dit niet wordt weergegeven, gaat de knop voor geforceerd ontdooien na 12 minuten uit.

Keuze van de bedrijfsmodus van de warmtepomp

Om de actieve bedrijfsmodus te wijzigen, klikt u eerst op het moduspictogram .

Het modusmenu wordt geopend:

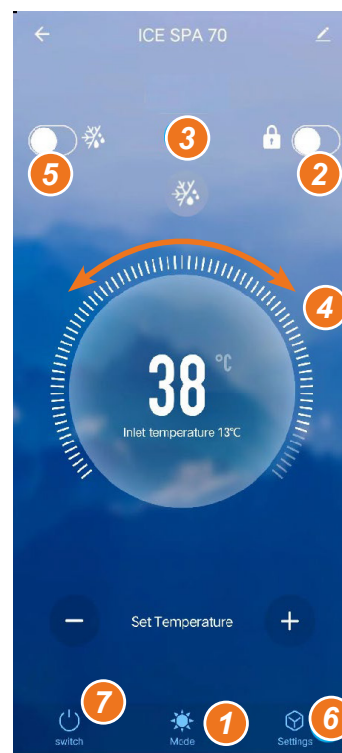
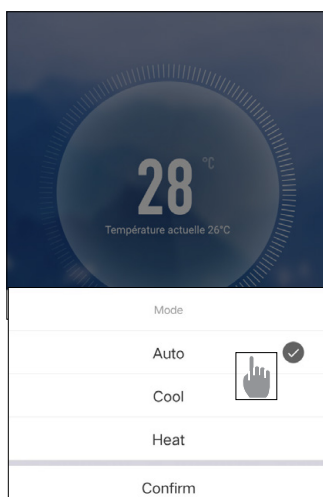

7. GEBRUIK VAN DE MOBIELE APPLICATIE

Presentatie van de parameters

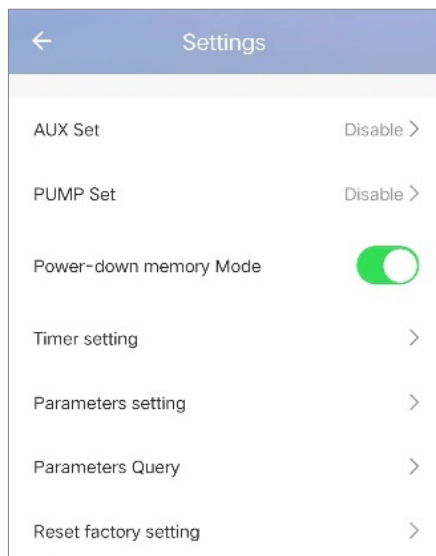

Activering van de handmatige (of automatische) modus voor de verwarming

Activering van de handmatige (of automatische) modus voor de optionele pomp

Modusgeheugen tijdens stop

Timer

Parameterinstellingen

Statuswaarden bekijken

Parameters opnieuw instellen

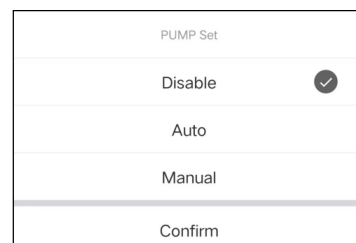
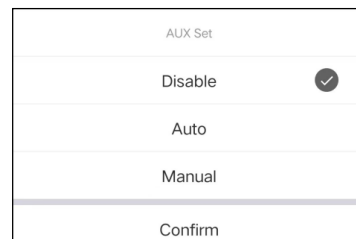

Configureer de werkingsbereiken voor de warmtepomp

Met de timer kun je verschillende tijdslots definiëren, de herhalingstijd selecteren, in- en uitschakelen en de bijbehorende modus, de temperatuur instellen, evenals de bedrijfsmodus van het elektrische verwarmingsrelais en de circulatiepomp.

Créez une programmation horaire : choisissez l'heure, le ou les jours de la semaine concernés, l'action (allumer ou éteindre) et ses modalités, puis sauvegarder.

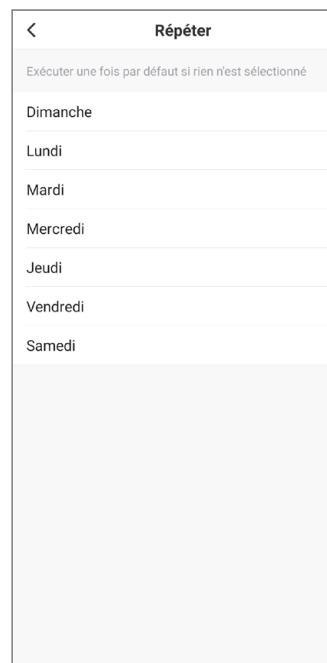
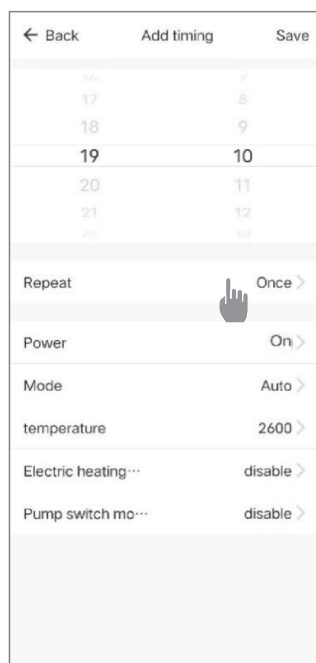
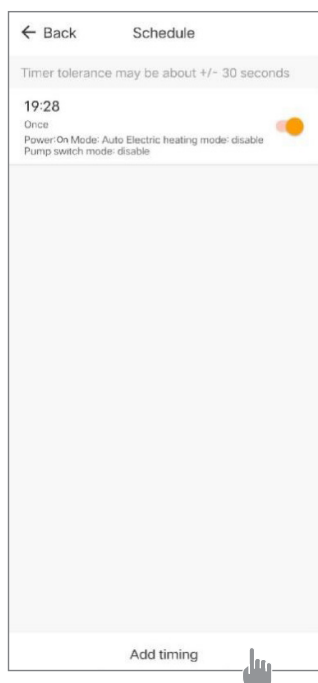

7. GEBRUIK VAN DE MOBIELE APPLICATIE

Parameterinstellingen

Om de instellingen te wijzigen, wordt u om een code gevraagd: De internettoegangscode is een essentieel onderdeel van de beveiliging: neem contact op met ons team om toestemming te vragen om de instellingen te wijzigen en om de code te verkrijgen.

Zorg ervoor dat je consistente waarden invoert in het systeem.

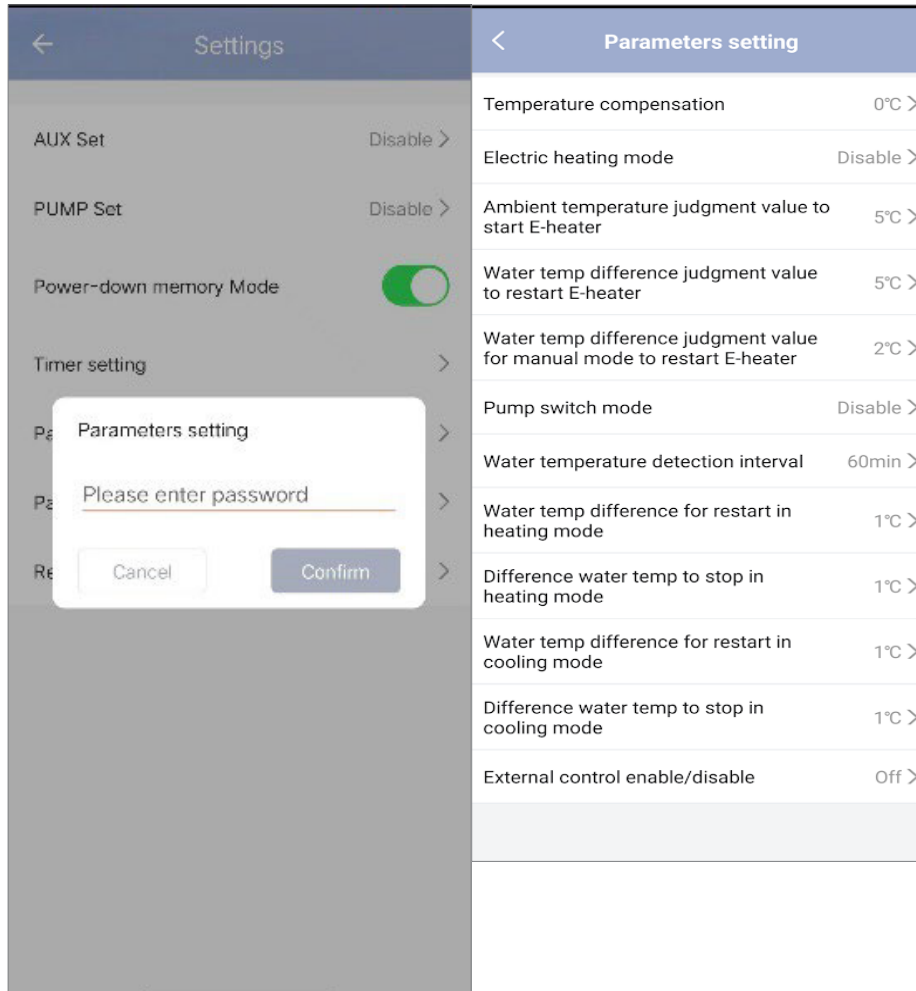

Opnieuw instellen

Om de parameters opnieuw in te stellen, wordt om een code gevraagd: 7416.

Na het invoeren van het wachtwoord om de parameters te resetten, worden alle parameterinstellingen teruggezet naar hun standaardwaarden.

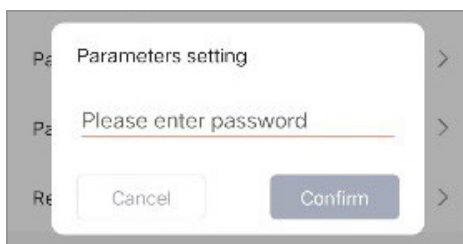

7. GEBRUIK VAN DE MOBIELE APPLICATIE

Statuswaarden bekijken

Met de applicatie kun je statuswaarden in lijstvorm bekijken. U vindt :

- Kamertemperatuur
- Condensator temperatuur
- Uitlaattemperatuur compressor
- Compressor zuigtemperatuur
- Invoer temperatuur
- Uitgangstemperatuur
- Bedrijfsfrequentie van de compressor
- Interne ventilatorsnelheid
- Graad van opening van expansieklep
- Openingsgraad hulpregelaar
- Jet enthalpie magneetventielschakelaar
- Foutgeschiedenis (oudste tot meest recente)

Parameters Query	
External ambient temperature	-11.80
Coil temperature	20.50
Compressor exhaust temperature	55.30
Compressor return air temperature	20.70
Inlet temperature	20.00
Outlet temperature	21.00
Compressor running frequency	0
Indoor fan speed	0
Expansion valve opening	350
Auxiliary expansion valve opening	0
Jet enthalpy solenoid valve switch	Off
Historical fault1	P6
Historical fault2	JE
Historical fault3	
Historical fault4	J6

Upgrade operatie

Volg de onderstaande stappen om je apparaat bij te werken:

1. Klik op het bewerkingspictogram in de rechterbovenhoek van de startpagina.
2. Klik op "Device Update".
3. Klik op "Update".
4. Klik op "Start update".

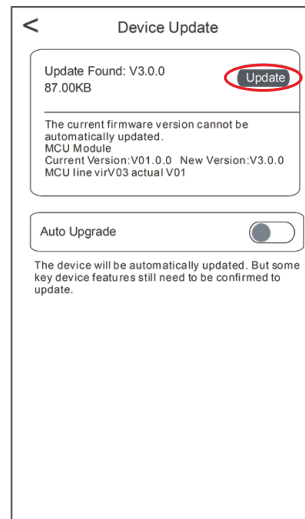
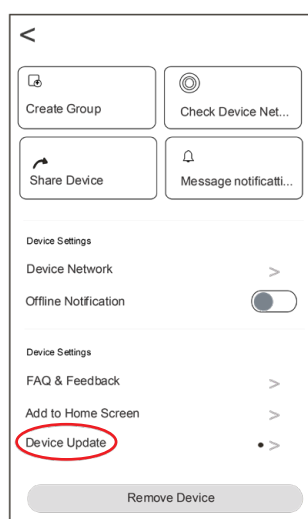
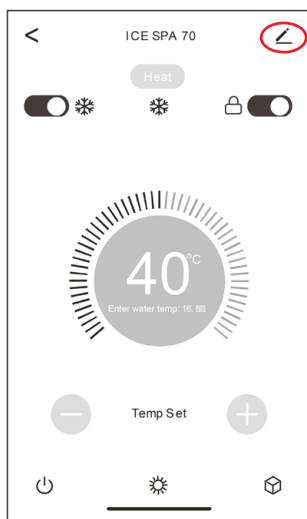

8. ONDERHOUD EN REPARATIES

8.1 Onderhoud, service en winterklaar maken



LET OP : Alvorens onderhoudswerkzaamheden aan het toestel uit te voeren, moet u zich ervan vergewissen dat u de elektrische stroomvoorziening hebt losgekoppeld.

Schoonmaken

De behuizing van de warmtepomp moet worden schoongemaakt met een vochtige doek. Het gebruik van schoonmaakmiddelen of andere huishoudelijke producten kan het oppervlak van de behuizing beschadigen en de eigenschappen ervan veranderen.

De verdamer aan de achterkant van de warmtepomp moet zorgvuldig schoongemaakt worden met een stofzuiger en een zacht borstelhulpstuk.

Jaarlijks onderhoud

De volgende handelingen moeten ten minste eenmaal per jaar door een gekwalificeerd persoon worden verricht.

Veiligheidscontroles uitvoeren.

De integriteit van de elektrische bedrading controleren.

De aardverbindingen controleren.

Winterklaar maken

Uw warmtepomp is ontworpen om in alle weersomstandigheden te functioneren. Als u uw zwembad winterklaar maakt, is het echter niet aan te raden om de warmtepomp voor langere tijd (bijv. in de winter) buiten te laten staan. Na het leegmaken van de zwembad voor de winter dient u de warmtepomp te demonteren en op te slaan op een schone en droge plaats.

8.2 Koelmiddeldruk controleren

De meter dient om de druk van het koelmiddel in de warmtepomp te controleren.

De waarden die het aangeeft kunnen sterk variëren, afhankelijk van het klimaat, de temperatuur en de atmosferische druk.

Wanneer de warmtepomp in werking is:

De naald van de meter geeft de druk van het koelmiddel aan.

Gemiddeld werkingsbereik tussen 250 en 400 psi (ongeveer 1,7 en 2,7 MPa), afhankelijk van de omgevingstemperatuur en de atmosferische druk.

Wanneer de warmtepomp uitgeschakeld is:

De naald geeft dezelfde waarde aan als de omgevingstemperatuur (binnen een paar graden) en de bijbehorende atmosferische druk (tussen 150 en 350 PSI maximum, d.w.z. ongeveer 1 tot 2,4 MPa).

Indien lange tijd ongebruikt gelaten:

Controleer de drukmeter voordat u de warmtepomp opstart. Deze moet ten minste 80 psi (ongeveer 0,6 MPa) bedragen.



Als de druk te ver daalt, zal de warmtepomp een foutmelding geven en automatisch in de "veilige" modus gaan.

Dit betekent dat er een koelmiddellekkage is geweest en dat u een gekwalificeerde technicus moet bellen om het te vervangen.

8. ONDERHOUD EN REPARATIES



Onder normale omstandigheden kan een geschikte warmtepomp het water in het vijverwater met 1°C tot 2°C per dag verwarmen. Het is dus heel normaal dat u geen temperatuurverschil in het systeem voelt wanneer de warmtepomp werkt.

Een verwarmd zwembad moet afgedekt en geïsoleerd worden om warmteverlies te voorkomen.

8.3 Storingen en defecten

In geval van een probleem verschijnt op het scherm van de warmtepomp een foutcode in plaats van temperatuur-aanduidingen. Raadpleeg de tabel hieronder om de mogelijke oorzaken van een storing te vinden en de te nemen acties.

Code	Storing	Probleemoplossing
d1	Fout onvoldoende watertoevoer	<ol style="list-style-type: none">1. Controleer of de waterstroomschakelaar niet los en los zit2. Controleer of alle waterafsluiters volledig open zijn.3. Controleer of het watersysteemfilter moet worden schoongemaakt.4. Controleer de waterbestendigheid van het systeem om er zeker van te zijn dat deze niet te hoog is voor de pomp.5. Controleer of het waterpeil in de titanium buiswarmtewisselaar aan de eisen voldoet.
d2	Storing in de waterintredesensor	<ol style="list-style-type: none">1. Controleer de weerstand van de sensor.2. De sensorconnector zit los. Verbind het opnieuw.3. Sensorconnector is nat of bevat water. Verwijder water en droog de connector. Voeg waterdichte lijm toe.4. Sensor is defect, vervang sensor.
d4	Storing watertemperatuursensor uitlaat	
d5	Het verschil in watertemperatuur tussen de inlaat en de uitlaat is abnormaal.	<ol style="list-style-type: none">1. Controleer of alle waterafsluiters volledig open zijn.2. Controleer of het watersysteemfilter moet worden schoongemaakt.3. Controleer de waterbestendigheid van het systeem om er zeker van te zijn dat deze niet te hoog is voor de pomp.4. Controleer of het waterpeil in de titanium buiswarmtewisselaar aan de eisen voldoet.
db	Bescherming watertemperatuur	<ol style="list-style-type: none">1. Controleer of de watertoevoer voldoende is.2. Controleer of de sensor voor de temperatuur van het inlaatwater en de sensor voor de temperatuur van het uitlaatwater op de juiste plaats zijn geïnstalleerd.
d7	Bescherming antigel	<ol style="list-style-type: none">1. Het apparaat staat in de antivriesmodus.2. Automatisch herstel
E5	Communicatiestoring	<ol style="list-style-type: none">1. Controleer de verbindingkabel van de controller.2. Vervang de draadcontroller
E3	Storing temperatuursensor buitenbatterij T3	<ol style="list-style-type: none">1. Controleer de verbindingkabel van de controller.2. De sensorconnector zit los. Verbind het opnieuw.3. Sensorconnector is nat of bevat water. Verwijder water en droog de connector. Voeg waterdichte lijm toe.4. Sensor is defect, vervang sensor.
E7	Storing sensor kamertemperatuur	
EB	Fout in afvoertemperatuursensor	
EC	Communicatiefout tussen de besturingsprintplaat en de hoofdprintplaat	<ol style="list-style-type: none">1. Controleer de elektrische aansluitkabel
EE	Externe EEPROM-storing	<ol style="list-style-type: none">1. Initialiseer alle parameters.2. De hoofdbesturingskaart is kapot. Vervang het bord door een nieuwe.

8. ONDERHOUD EN REPARATIES

Code	Storing	Probleemoplossing
EF	Externe DC-ventilatorstoring	<ol style="list-style-type: none"> 1. Een harde wind in de richting van de ventilator draait de ventilator in de tegenovergestelde richting. Verander de richting van de eenheid of beschut deze om te voorkomen dat er wind op de ventilator waait. 2. Controleer of de PWM-ventilatorbedrading normaal is. 3. Fanmotor is kapot, vervang ventilatormotor.
EH	Storing sensor aanzuigtemperatuur	<ol style="list-style-type: none"> 1. Controleer de weerstand van de sensor. 2. De sensorconnector zit los. Verbind het opnieuw. 3. Sensorconnector is nat of bevat water. Verwijder water en droog de connector. Voeg waterdichte lijm toe. 4. Sensor is defect, vervang sensor.
P1	AC onder- en overspanningsbeveiliging	<ol style="list-style-type: none"> 1. Controleer de bedrading van de ingangvoeding. 2. Controleer de ingangsspanning.
P2	Overstroombeveiliging	<ol style="list-style-type: none"> 3. Controleer en vervang de Main Control Board.
P4	Bescherming tegen te hoge ontladingstemperatuur	<ol style="list-style-type: none"> 1. Controleer de weerstand van de sensor. 2. De sensorconnector zit los. Verbind het opnieuw. 3. Sensorconnector is nat of heeft water erin. Voeg waterdichte lijm toe. 4. Sensor is defect, vervang sensor. 5. Controleer op gebrek aan koelmiddel.
Pb	De temperatuur van de buitenbatterij is te hoog in de koelmodus.	Controleer of de vinwarmtewisselaar van de unit tijdens het koelen de warmte goed afvoert en of de condensor vuil of verstopt is.
P7	Beveiliging tegen oververhitting	Als de waterstroom voldoende is tijdens verwarming, leidt dit tot onvoldoende waterstroom.
J0	Werking van invertercompressor Totale fout	<ol style="list-style-type: none"> 1. Controleer de voeding en bedrading. 2. Controleer de ingangsspanning. 3. Controleer en vervang. 4. Controleer of de werklast van de eenheid buiten de perken is. 5. Controleer op vreemde voorwerpen in en uit het apparaat. 6. Controleer of het systeem niet is geblokkeerd.
J1	IPM overstroom	
J2	Uitval compressoraandrijving	
J3	Compressor overstroom	
J4	Ingangsspanning uit fase	
J5	Fout bij IPM-stroombemonstering	
Jb	Uitschakeling oververhitting koellichaam	
J7	Fout voorbelasting	
J8	DC bus overspanning	
J9	DC bus onderspanning	
JA	AC-ingang onderspanning	
JH	AC-ingang overspanning	
JC	Fout bemonstering ingangsspanning	
JL	Communicatiestoring tussen DSP en PFC	
JE	Storing temperatuursensor	
JF	Communicatiestoring tussen DSP en communicatiekaart	
JJ	Abnormale communicatie met hoofdprintplaat	

8. ONDERHOUD EN REPARATIES

Code	Storing	Probleemoplossing
JP	Uitschakeling te hoge temperatuur IPM-module	1. Controleer de voeding en bedrading. 2. Controleer de ingangsspanning.
JU	Fout compressormodel	3. Controleer en vervang.
Jr	PFC hardware overstroom	4. Controleer of de werklast van de eenheid buiten de perken is.
JY	Defecte EE-geleider	5. Controleer op vreemde voorwerpen in en uit het apparaat. 6. Controleer of het systeem niet is geblokkeerd.

Ander defect

- ✓ De filtratiepomp van de zwembad draait continu.
 1. Controleer de instelling van de filtratietijd op de schakelkast van de zwembad en pas zo nodig aan.
Tip: De minimale filtratietijd voor een zwembad voor binnen is 5 uur, voor een zwembad voor buiten 8 uur.
 2. Als u deze circulatietijd echter wilt verkorten, stelt u de temperatuur op de schakelkast van de zwembad in op dezelfde ingestelde temperatuur als op de warmtepomp.

9. GARANTIE

Algemene garantievoorzwaarden

De Poolstar Company garandeert de oorspronkelijke eigenaar tegen materiaal- en fabricagefouten van de Poollex warmtepomp gedurende een periode van **vijf (5) jaar**.

De compressor heeft een garantie van **zeven (7) jaar**. De titanium spoel is gegarandeerd tegen corrosie voor een periode van **vijftien (15) jaar**.

De ingangsdatum van de garantie is de datum van de eerste factuur.

De garantie geldt niet in de volgende gevallen:

- Storingen of beschadigingen die het gevolg zijn van een installatie, gebruik of reparatie die niet in overeenstemming is met de veiligheidsvoorschriften.
- Storing of schade ten gevolge van een chemisch middel dat ongeschikt is voor het zwembad.
- Storingen of schade die het gevolg zijn van omstandigheden die ongeschikt zijn voor de gebruiksdoeleinden van de apparatuur.
- Schade als gevolg van nalatigheid, ongeval of overmacht.
- Storingen of schade als gevolg van het gebruik van niet-toegestane accessoires.

Reparaties die tijdens de garantieperiode worden uitgevoerd, moeten door een erkende technicus worden goedgekeurd voordat ze worden uitgevoerd. De garantie vervalt als het apparaat wordt gerepareerd door een persoon die niet door Poolstar is geautoriseerd.

Onderdelen met garantie worden naar goeddunken van Poolstar vervangen of gerepareerd. Defecte onderdelen moeten binnen de garantieperiode naar onze werkplaatsen worden teruggestuurd om te worden aanvaard. De garantie dekt geen arbeidskosten of niet-geautoriseerde vervangingen. De terugzending van het defecte onderdeel valt niet onder de garantie.

Geachte heer/mevrouw,

**Een vraag? Een probleem? Of registreer gewoon uw
garantie, vindt u op onze website:**

<https://assistance.poolstar.fr/>



Wij danken u voor uw vertrouwen en
wensen u een aangename zwemtijd.

Uw gegevens kunnen worden verwerkt overeenkomstig de Franse wet op de
gegevensbescherming van 6 januari 1978 en worden aan niemand doorgegeven.

A. ANNEXE / APÉNDICE / APPENDICE / APPENDIX / ANHANG / BIJLAGE

A.1. Schéma électrique / Diagrama de cableado / Schema elettrico / Wiring diagram / Stromlaufplan / Elektrisch schema

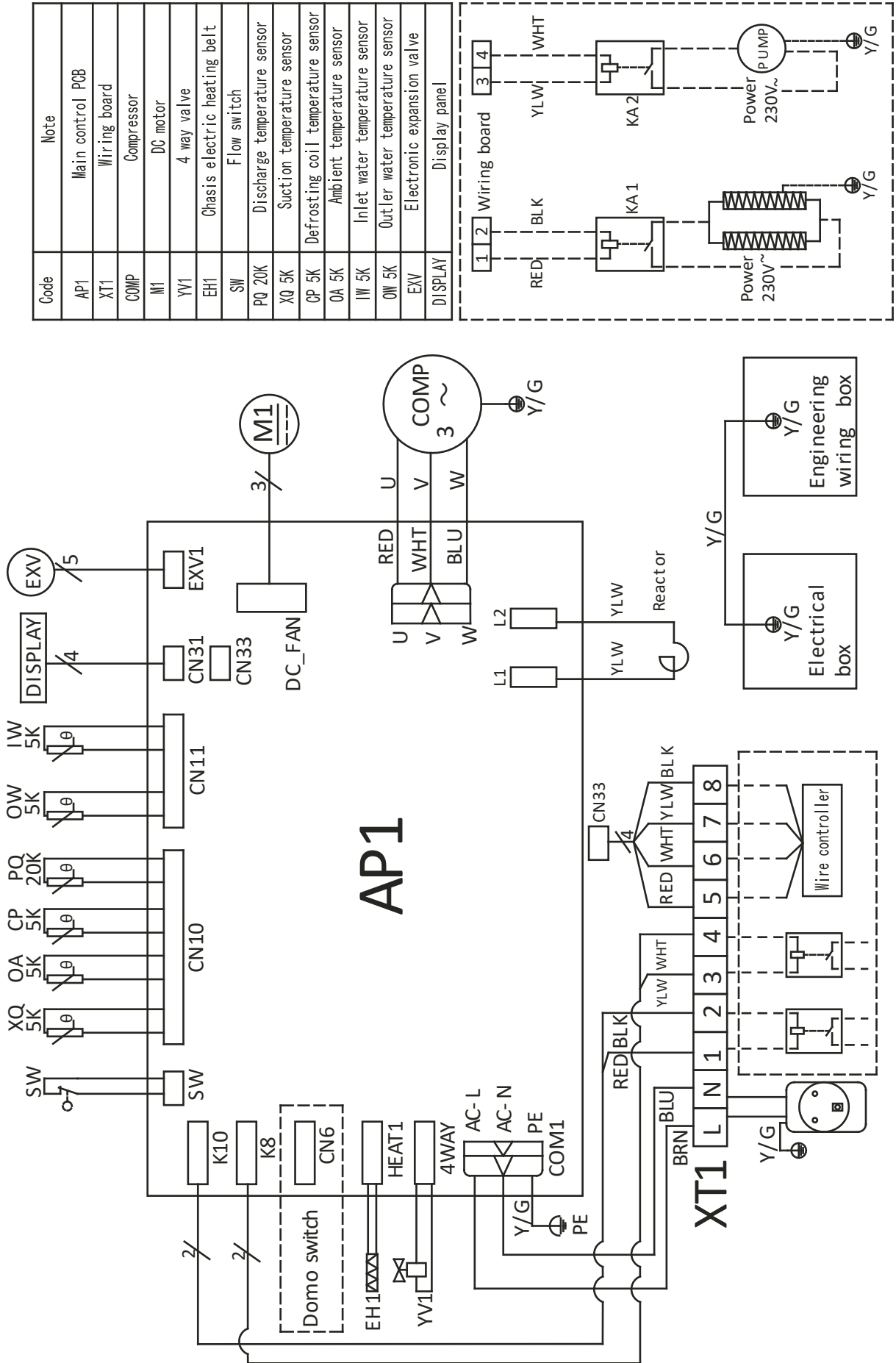

Code	Note
AP1	Main control PCB
XT1	Wiring board
COMP	Compressor
M1	DC motor
YV1	4 way valve
EH1	Chasis electric heating belt
SW	Flow switch
PQ 20K	Discharge temperature sensor
XQ 5K	Suction temperature sensor
CP 5K	Defrosting coil temperature sensor
OA 5K	Ambient temperature sensor
IW 5K	Inlet water temperature sensor
OW 5K	Outlet water temperature sensor
EXV	Electronic expansion valve
DISPLAY	Display panel

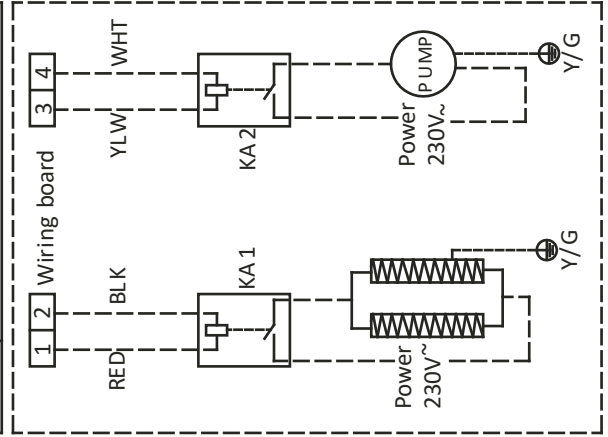

A. ANNEXE / APÉNDICE / APPENDICE / APPENDIX / ANHANG / BIJLAGE

A.2. Branchement des relais / Conexión de relés / Connessione a relè / Relay connection / Anschließen der Relais / Relaisaansluiting

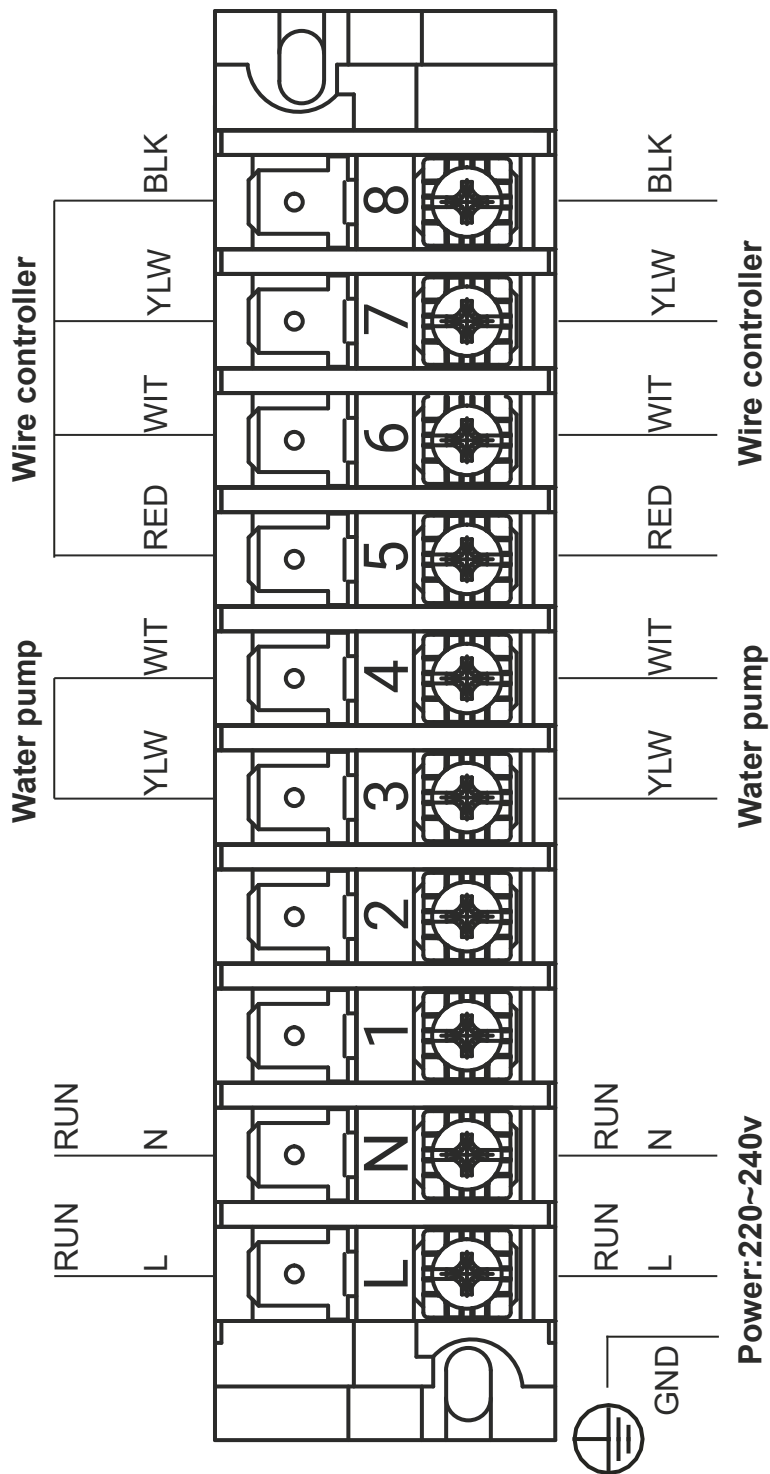

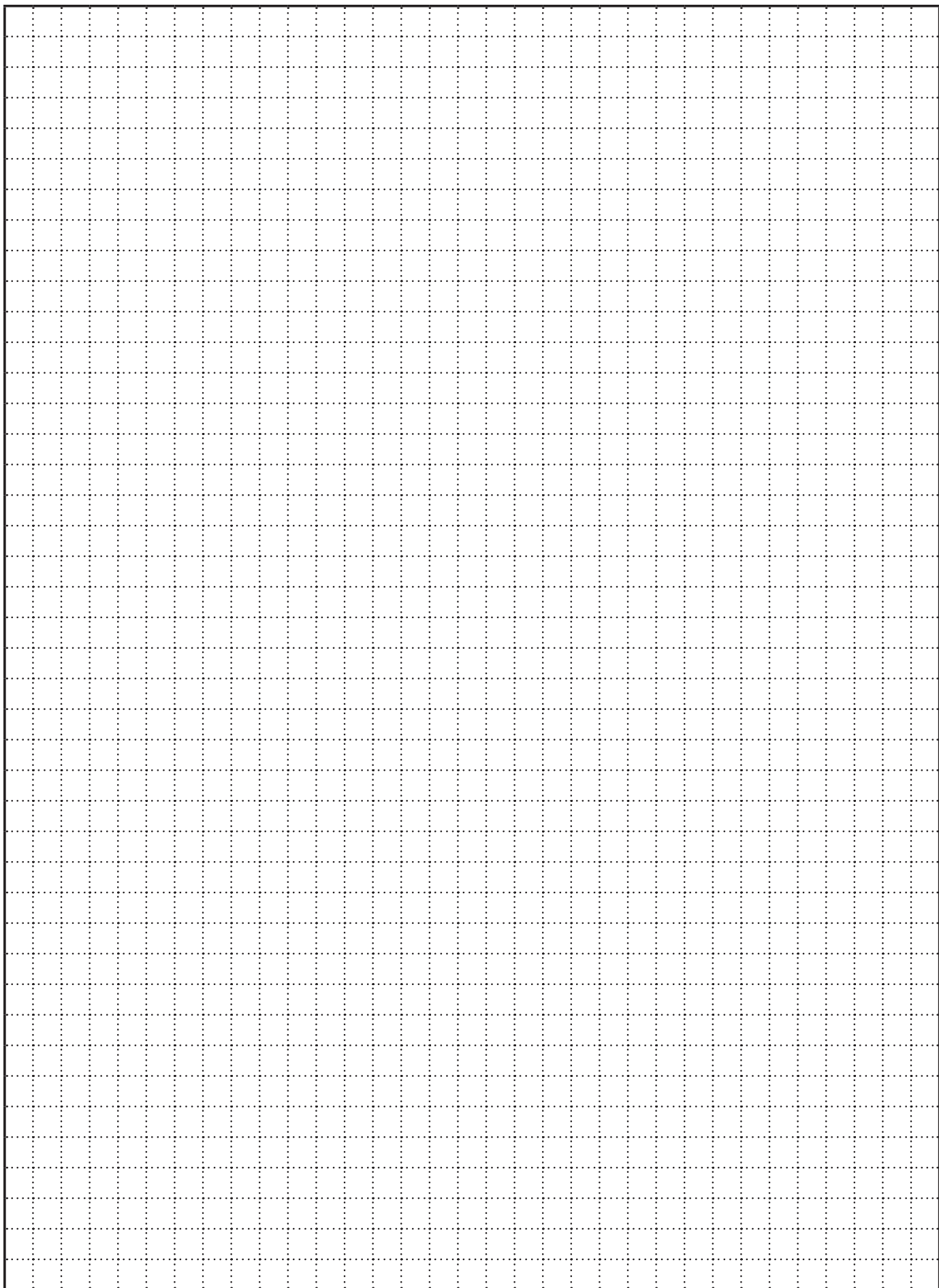

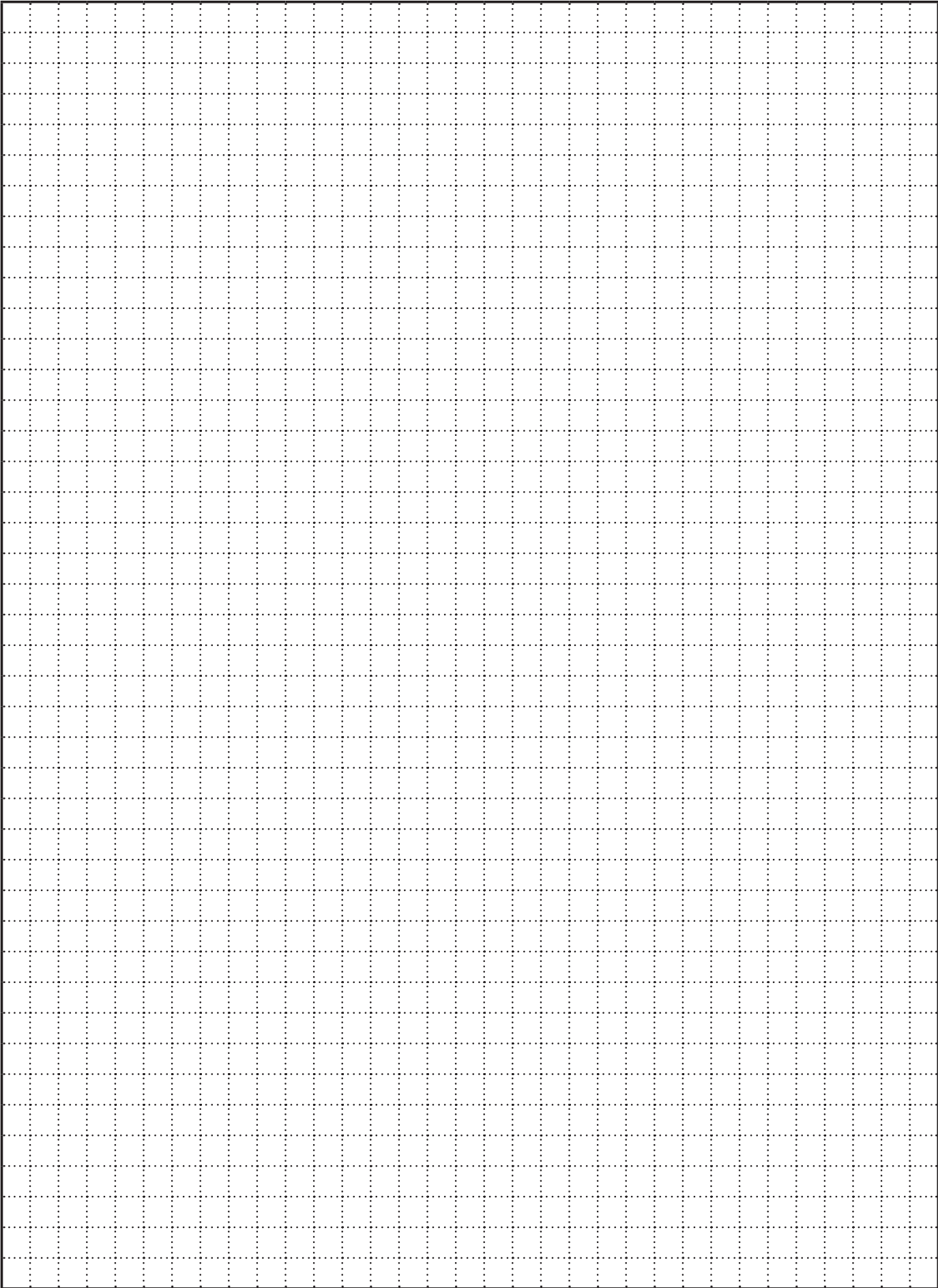

POOLEX



Assistance technique - Technical support -
Asistencia técnica - Assistenza tecnica -
Technische unterstützung - Technische bijstand

www.assistance.poolstar.fr

Poollex is a brand of the group :

